



LaserJet Pro M101-M104, LaserJet Ultra M105-M106

Gebruikershandleiding



M101-M106



www.hp.com/support/ljM101



**HP LaserJet Pro M101-M104, HP LaserJet
Ultra M105-M106**

Gebruikershandleiding

Copyright en licentie

© Copyright 2016 HP Development Company, L.P.

Verveelvoudiging, bewerking en vertaling zonder voorafgaande schriftelijke toestemming zijn verboden, behalve zoals toegestaan door het auteursrecht.

De informatie in dit document kan zonder voor aankondiging worden gewijzigd.

De enige garantie voor producten en services van HP wordt uiteengezet in de garantieverklaring die bij dergelijke producten en services wordt geleverd. Niets in deze verklaring mag worden opgevat als een aanvullende garantie. HP is niet aansprakelijk voor technische of redactionele fouten of weglatingen in deze verklaring.

Edition 1, 10/2016

Handelsmerken

Adobe®, Adobe Photoshop®, Acrobat® en PostScript® zijn handelsmerken van Adobe Systems Incorporated.

Apple en het Apple-logo zijn handelsmerken van Apple Inc., geregistreerd in de VS en andere landen/regio's.

OS X is een handelsmerk van Apple Inc., geregistreerd in de VS en andere landen/regio's.

AirPrint is een handelsmerk van Apple Inc., geregistreerd in de VS en andere landen/regio's.

Microsoft®, Windows®, Windows® XP en Windows Vista® zijn in de Verenigde Staten gedeponeerde handelsmerken van Microsoft Corporation.

Inhoudsopgave

1 Printeroverzicht	1
Printeraanzichten	2
Vooraanzicht van de printer	2
Achteraanzicht van de printer	3
Overzicht van het bedieningspaneel	4
Printerspecificaties	5
Technische specificaties	5
Ondersteunde besturingssystemen	5
Mobiele afdrুকoplossingen	7
Printerafmetingen	7
Stroomverbruik, stroomvoorzieningsspecificaties en geluidsuitstoot	8
Bereik voor de werkomgeving	8
Printerhardware en -software installeren	9
2 Papierladen	11
Materiaal in de invoerlade plaatsen	12
Inleiding	12
Papier in de invoerlade plaatsen	12
De voorrangsinvoerlade vullen (alleen draadloze modellen)	15
Inleiding	15
Het papier in de voorrangsinvoerlade plaatsen	15
Enveloppen afdrucken en laden	18
Inleiding	18
Enveloppen afdrucken	18
Afdrukstand envelop	18
3 Benodigdheden, accessoires en onderdelen	19
Benodigdheden, accessoires en onderdelen bestellen	20
Bestellen	20
Benodigdheden en accessoires	20
Zelfreparatie-onderdelen voor de klant	20

De instellingen voor benodigdheden van de HP-tonercartridgebeveiliging configureren	22
Inleiding	22
De functie Cartridgebeleid in- of uitschakelen	22
De geïntegreerde webserver van HP (EWS) gebruiken om de functie Cartridgebeleid in te schakelen	22
De geïntegreerde webserver van HP (EWS) gebruiken om de functie Cartridgebeleid uit te schakelen	23
Problemen oplossen bij foutberichten in de HP EWS over Cartridgebeleid	24
De functie Cartridge Protection in- of uitschakelen	25
De geïntegreerde webserver van HP (EWS) gebruiken om de functie Cartridge Protection in te schakelen	25
De geïntegreerde webserver van HP (EWS) gebruiken om de functie Cartridge Protection uit te schakelen	26
Problemen oplossen bij foutberichten in de HP EWS over Cartridge Protection	27
De tonercartridge vervangen	28
Inleiding	28
Informatie over de tonercartridge en afbeeldingsdrum	28
De tonercartridge vervangen (M101- en M104-modellen)	29
De tonercartridge vervangen (M105- en M106-modellen)	31
De afbeeldingsdrum vervangen (M101- en M104-modellen)	34
De afbeeldingsdrum vervangen (M105- en M106-modellen)	37
4 Afdrukken	41
Afdruktaken (Windows)	42
Afdrukken (Windows)	42
Handmatig dubbelzijdig afdrukken (Windows)	42
Meerdere pagina's per vel afdrukken (Windows)	44
De papiersoort selecteren (Windows)	44
Overige afdruktaken	44
Afdruktaken (OS X)	45
Afdrukken (OS X)	45
Handmatig dubbelzijdig afdrukken (OS X)	45
Meerdere pagina's per vel afdrukken (OS X)	45
De papiersoort selecteren (OS X)	46
Overige afdruktaken	46
Mobiel afdrukken	47
Inleiding	47
Wi-Fi Direct (alleen draadloze modellen)	47
Wi-Fi Direct in- of uitschakelen	48
De Wi-Fi Direct-naam van de printer wijzigen	49
HP ePrint via email	49

HP ePrint-software	50
AirPrint	50
Android-geïntegreerd afdrukken	51
5 De printer beheren	53
Het verbindingstype van de printer wijzigen (Windows)	54
Geavanceerde configuratie met de geïntegreerde webserver van HP (EWS) en HP Device Toolbox (Windows)	55
Geavanceerde configuratie met HP Utility voor OS X	58
HP Utility openen	58
Functies van HP Utility	58
IP-netwerkinstellingen configureren	60
Inleiding	60
Disclaimer voor printer delen	60
Netwerkinstellingen weergeven of wijzigen	60
De naam van de printer in het netwerk wijzigen	60
De IPv4 TCP/IP-parameters handmatig configureren	61
Verbindingssnelheid instellen	62
Functies voor beveiliging van de printer	63
Inleiding	63
Het wachtwoord van het apparaat instellen of wijzigen met de geïntegreerde webserver van HP	63
De formatter vergrendelen	64
Instellingen voor energiebesparing	65
Inleiding	65
Afdrukken met EconoMode	65
De instelling Sluimermodus/automatisch uitschakelen na inactiviteit instellen	65
De vertraging voor uitschakelen na inactiviteit instellen en de printer zo configureren dat deze maximaal 1 watt verbruikt	66
De instelling voor uitschakelvertraging configureren	67
De firmware bijwerken	69
De firmware bijwerken met behulp van de Firmware Update Utility	69
6 Problemen oplossen	71
Klantondersteuning	72
Betekenis van de patronen van de lampjes op het bedieningspaneel	73
De fabrieksinstellingen herstellen	76
Het bericht 'Cartridge bijna leeg' of 'Cartridge vrijwel leeg' wordt weergegeven op de HP EWS	77
De instelling "Vrijwel leeg" wijzigen	77
Benodigdheden bestellen	78
Problemen met papierinvoer of -storingen oplossen	79

De printer pakt geen papier op	79
De printer pakt meerdere vellen papier op	79
Frequente of terugkerende papierstoringen	79
Papierstoringen voorkomen	80
Papierstoringen verhelpen	81
Inleiding	81
Papierstoringenlocaties	81
Frequente of terugkerende papierstoringen?	81
Papierstoringen in de invoerlade verhelpen	83
Papierstoringen in het gebied rondom de tonercartridge verhelpen	85
Papierstoringen in de uitvoerbak oplossen	87
De afdrukkwaliteit verbeteren	90
Inleiding	90
Afdrukken vanuit een ander softwareprogramma	90
De papiersoort voor de afdruktaak controleren	90
De instelling voor de papiersoort controleren (Windows)	90
De instelling voor de papiersoort controleren (OS X)	90
Status van de tonercartridge controleren	90
De printer reinigen	91
Een reinigingspagina afdrukken	91
Inspecteer de tonercartridge visueel	91
Papier en afdruk omgeving controleren	91
Stap een: Papier gebruiken dat voldoet aan de specificaties van HP	91
Stap twee: De omgeving controleren	92
EconoMode-instellingen controleren	92
Afdrukdichtheid aanpassen	92
Problemen met bekabelde netwerken oplossen	94
Inleiding	94
Slechte fysieke verbinding	94
De computer maakt gebruik van een onjuist IP-adres voor deze printer	94
De computer kan niet met de printer communiceren	94
De printer maakt gebruik van de verkeerde instellingen voor de netwerkverbindingssnelheid	95
Nieuwe softwareprogramma's zorgen mogelijk voor compatibiliteitsproblemen	95
Uw computer of werkstation is mogelijk niet juist ingesteld	95
De printer is uitgeschakeld of andere netwerkinstellingen zijn niet juist	95
Problemen met draadloze netwerken oplossen	96
Inleiding	96
Controlelijst draadloze verbinding	96
Er kan niet worden afgedrukt met de printer na het voltooiën van de draadloze configuratie	97
Er kan niet worden afgedrukt met de printer en op de computer is een firewall van derden geïnstalleerd	97

De draadloze verbinding functioneert niet meer nadat de draadloze router of de printer is verplaatst	97
Er kunnen geen computers meer worden aangesloten op de draadloze printer	98
De verbinding van de draadloze printer wordt verbroken wanneer er verbinding wordt gemaakt met een virtueel privénetwerk	98
Het netwerk wordt niet weergegeven in de lijst met draadloze netwerken	98
Het draadloos netwerk functioneert niet	98
Diagnose van draadloos netwerk uitvoeren	99
Storing op een draadloos netwerk verminderen	99

Index	101
--------------------	------------

1 Printeroverzicht

- [Printeraanzichten](#)
- [Printerspecificaties](#)
- [Printerhardware en -software installeren](#)

Voor meer informatie:

De volgende informatie is correct op het moment van uitgave. Zie www.hp.com/support/ljM101 voor actuele informatie.

De uitgebreide Help van HP voor de printer omvat de volgende informatie:

- Installeren en configureren
- Leren en gebruiken
- Problemen oplossen
- Software- en firmware-updates downloaden
- Meepraten op ondersteuningsforums
- Informatie over garantie en wettelijke voorschriften zoeken

Printeraanzichten

Vooraanzicht van de printer

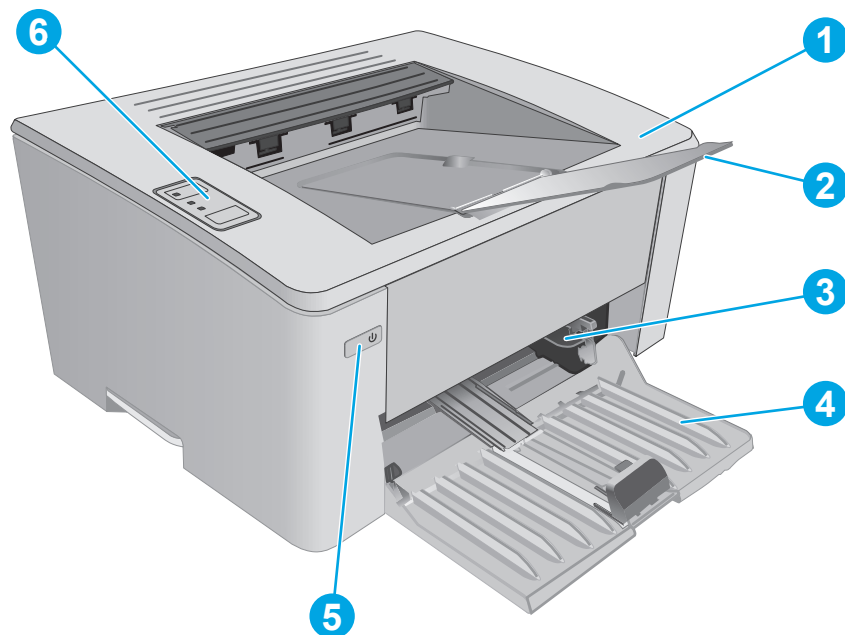

1	Bovenklep (toegang tot tonercartridge) en uitvoerbak
2	Uitvoerbakverlenging
3	Vorrangsinvoerlade (alleen M102w-, M104w- en M106w-modellen)
4	Invoerlade
5	knop Aan/uit
6	Bedieningspaneel

Achteraanzicht van de printer

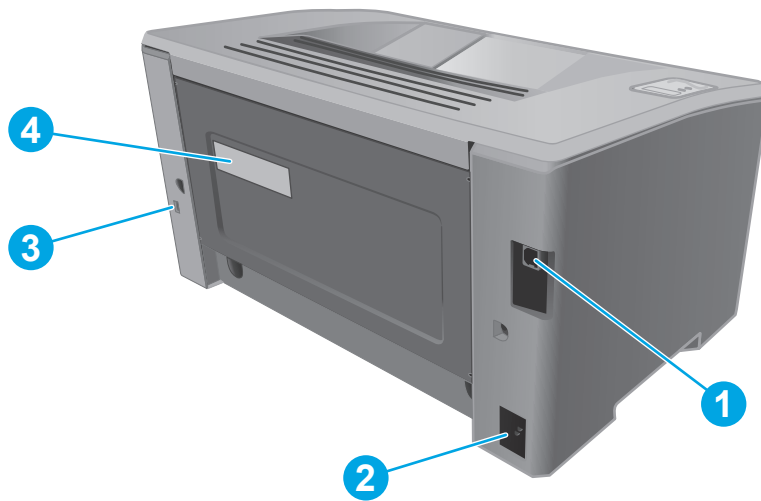

1	USB-interface-aansluiting
2	Netsnoeraansluiting
3	Sleuf voor beveiligingsvergrendeling met kabel
4	Sticker met printer- en serienummer

Overzicht van het bedieningspaneel

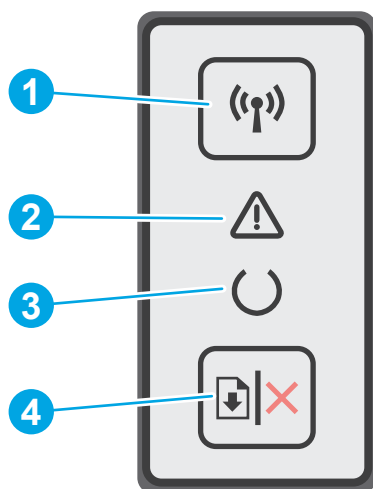

1	Knop en lampje voor draadloze functie (alleen draadloze modellen)	<p>Druk op deze knop als u de draadloze functie wilt in- of uitschakelen, of als u een Wi-Fi Direct-verbinding wilt configureren.</p> <p>Houd deze knop vast als u een WPS-verbinding wilt configureren.</p> <p>Als het lampje voor de draadloze functie brandt, is er een stabiele draadloze verbinding. Als deze knippert, wordt er een WPS- of Wi-Fi Direct-configuratieproces uitgevoerd. Als deze snel knippert, is er een probleem met de draadloze verbinding.</p>
2	Waarschuwinglampje	<p>Het waarschuwinglampje knippert als de printer aandacht van de gebruiker vereist, bijvoorbeeld wanneer het papier opraakt of een tonercartridge moet worden vervangen. Als het lampje aan staat zonder te knipperen, is er een fout opgetreden in de printer.</p>
3	Gereedlampje	<p>Het Klaar-lampje brandt als de printer gereed is om af te drukken. Het lampje knippert wanneer de printer afdrukgegevens ontvangt of wanneer een afdruktaak wordt geannuleerd.</p>
4	Knop Hervatten/annuleren	<p>Druk op deze knop voor de volgende handelingen:</p> <ul style="list-style-type: none">• Als de printer momenteel een afdruktaak verwerkt, het waarschuwinglampje uit staat en het Klaar-lampje knippert, drukt u op de knop om de afdruktaak te annuleren.• Als de printer in een foutstatus of vraagstatus is, het Klaar-lampje uit staat en het waarschuwinglampje knippert, drukt u op de knop om de fout te wissen en verder te gaan met afdrukken.• In de modus Handmatig dubbelzijdig afdrukken drukt u op deze knop om de tweede zijde van de pagina af te drukken.

Printerspecificaties

 **BELANGRIJK:** De volgende specificaties zijn correct op het moment van uitgave maar zijn onderhevig aan wijzigingen. Zie www.hp.com/support/ljM101 voor actuele informatie.

- [Technische specificaties](#)
- [Ondersteunde besturingssystemen](#)
- [Mobiele afdrukoplossingen](#)
- [Printerafmetingen](#)
- [Stroomverbruik, stroomvoorzieningsspecificaties en geluidsuitstoot](#)
- [Bereik voor de werkomgeving](#)

Technische specificaties

Zie www.hp.com/support/ljM101 voor actuele informatie.

Ondersteunde besturingssystemen

De volgende informatie geldt voor de printerspecifieke Windows PCLmS- en OS X-printerdrivers.

Windows: De HP-software-installatie installeert de driver PCLm.S, PCLmS, of PCLm-S, afhankelijk van het Windows-besturingssysteem, evenals optionele software bij gebruik van het volledige software-installatieprogramma. Raadpleeg de installatie-opmerkingen van de software voor meer informatie.

OS X: Mac-computers worden door deze printer ondersteund. Download HP Easy Start vanaf de printerinstallatie-cd of vanaf 123.hp.com en gebruik HP Easy Start vervolgens om de HP-printerdriver en het hulpprogramma te installeren. Raadpleeg de installatie-opmerkingen van de software voor meer informatie.

1. Ga naar 123.hp.com.
2. Volg de stappen voor het downloaden van de printersoftware.

Linux: Ga voor informatie over en printerdrivers voor Linux naar hplipopensource.com/hplip-web/index.html.

Besturingssysteem	Geïnstalleerde printerdriver	Opmerkingen
Windows® XP SP3 of hoger, 32-bits	De printerspecifieke printerdriver HP PCLm.S voor dit besturingssysteem wordt geïnstalleerd als onderdeel van de basissoftware-installatie. Het basisinstallatieprogramma installeert alleen de driver.	Sinds april 2009 biedt Microsoft geen ondersteuning meer voor Windows XP. HP zal zijn best blijven doen om ondersteuning te bieden voor het niet langer verkrijgbare Windows XP.
Windows Vista®, 32-bits	De printerspecifieke printerdriver HP PCLm.S voor dit besturingssysteem wordt geïnstalleerd als onderdeel van de basissoftware-installatie. Het basisinstallatieprogramma installeert alleen de driver.	

Besturingssysteem	Geïnstalleerde printerdriver	Opmerkingen
Windows Server 2003, SP2 of hoger, 32-bits	De printerspecifieke printerdriver HP PCLm.S voor dit besturingssysteem wordt geïnstalleerd als onderdeel van de basissoftware-installatie. Het basisinstallatieprogramma installeert alleen de driver.	Sinds juli 2010 biedt Microsoft geen ondersteuning meer voor Windows Server 2003. HP zal zijn best blijven doen om ondersteuning te bieden voor het niet langer verkrijgbare besturingssysteem Windows Server 2003.
Windows Server 2003, R2, 32-bits	De printerspecifieke printerdriver HP PCLm.S voor dit besturingssysteem wordt geïnstalleerd als onderdeel van de basissoftware-installatie. Het basisinstallatieprogramma installeert alleen de driver.	Sinds juli 2010 biedt Microsoft geen ondersteuning meer voor Windows Server 2003. HP zal zijn best blijven doen om ondersteuning te bieden voor het niet langer verkrijgbare besturingssysteem Windows Server 2003.
Windows 7, 32-bits en 64-bits	De printerspecifieke printerdriver HP PCLmS voor dit besturingssysteem wordt geïnstalleerd als onderdeel van de basissoftware-installatie.	
Windows 8, 32-bits en 64-bits	De printerspecifieke printerdriver HP PCLmS voor dit besturingssysteem wordt geïnstalleerd als onderdeel van de basissoftware-installatie.	Ondersteuning voor Windows 8 RT wordt geboden via Microsoft IN OS Versie 4, 32-bits driver.
Windows 8.1, 32-bits en 64-bits	De printerspecifieke printerdriver HP PCLm-S voor dit besturingssysteem wordt geïnstalleerd als onderdeel van de basissoftware-installatie.	Ondersteuning voor Windows 8.1 RT wordt geboden via Microsoft IN OS Versie 4, 32-bits driver.
Windows 10, 32-bits en 64-bits	De printerspecifieke printerdriver HP PCLm-S voor dit besturingssysteem wordt geïnstalleerd als onderdeel van de basissoftware-installatie.	
Windows Server 2008, 32-bits en 64-bits	De printerspecifieke printerdriver HP PCLm.S voor dit besturingssysteem wordt geïnstalleerd als onderdeel van de basissoftware-installatie.	
Windows Server 2008, R2, 64-bits	De printerspecifieke printerdriver HP PCLmS voor dit besturingssysteem wordt geïnstalleerd als onderdeel van de basissoftware-installatie.	
Windows Server 2012, 64-bits	De printerspecifieke printerdriver HP PCLmS voor dit besturingssysteem wordt geïnstalleerd als onderdeel van de basissoftware-installatie.	
Windows Server 2012 R2, 64-bits	De printerspecifieke printerdriver HP PCLm-S voor dit besturingssysteem wordt geïnstalleerd als onderdeel van de basissoftware-installatie.	
OS X 10.9 Mavericks, OS X 10.10 Yosemite en OS X 10.11 El Capitan	De printerdriver voor OS X en het printerhulpprogramma kunnen worden gedownload van de installatie-cd of van 123.hp.com .	Download HP Easy Start vanaf de printerinstallatie-cd of vanaf 123.hp.com en gebruik HP Easy Start vervolgens om de HP-printerdriver en het hulpprogramma te installeren. <ol style="list-style-type: none"> 1. Ga naar 123.hp.com. 2. Volg de stappen voor het downloaden van de printersoftware.

 **OPMERKING:** Voor een actueel overzicht van ondersteunde besturingssystemen en voor uitgebreide Help van HP voor de printer, gaat u naar www.hp.com/support/ljM101.

Mobiele afdrুকoplossingen

HP biedt diverse mobiele en ePrint-oplossingen voor gemakkelijk afdrucken naar een HP-printer vanaf een laptop, tablet, smartphone of ander mobiel apparaat. Ga naar www.hp.com/go/LaserJetMobilePrinting om de volledige lijst te zien en te bepalen wat de beste keuze is.

 **OPMERKING:** Werk de printerfirmware bij om te garanderen dat alle mobiele afdruk- en ePrint-functies worden ondersteund.

- Wi-Fi Direct (alleen draadloze modellen)
- HP ePrint via e-mail (HP Webservices moet zijn ingeschakeld en de printer moet zijn geregistreerd bij HP Connected)
- HP ePrint software
- Afdrucken met Android
- AirPrint

Printerafmetingen

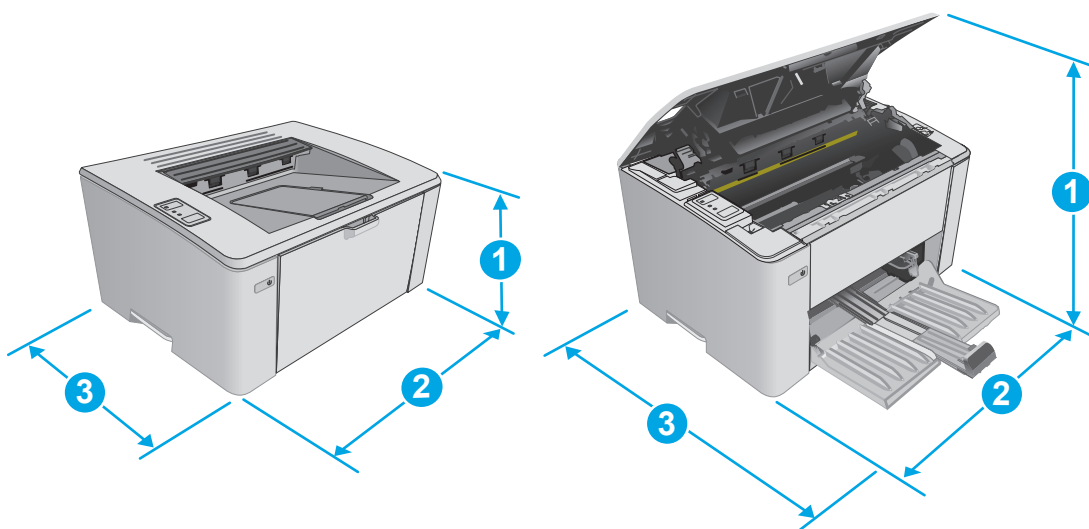

	Printer geheel gesloten	Printer geheel geopend
1. Hoogte	190,7 mm	332,4 mm
2. Breedte	364,7 mm	364,7 mm
3. Diepte	247,8 mm	467 mm
Gewicht (met cartridges)	Met CF217A/CF218A-cartridge: 5,1 kg Met CF233A-cartridge: 5,26 kg	

Stroomverbruik, stroomvoorzieningsspecificaties en geluidsuitstoot

Raadpleeg www.hp.com/support/ljM101 voor recente informatie.

⚠ VOORZICHTIG: De stroomvereisten zijn gebaseerd op het land/de regio waar de printer wordt verkocht. Verander niets aan de ingestelde spanning. Hierdoor raakt de printer beschadigd en komt de garantie van de printer te vervallen.

Bereik voor de werkomgeving

Omgeving	Aanbevolen	Toegestaan
Temperatuur	15 tot 27 °C	15 tot 30 °C
Relatieve luchtvochtigheid	20 tot 70% relatieve vochtigheid (RV), niet-condenserend	10 tot 80% (RH), niet-condenserend
Hoogte	Niet van toepassing	0 tot 3048 m

Printerhardware en -software installeren

Raadpleeg de installatieposter en snelstartgids die bij de printer zijn geleverd voor algemene installatie-instructies. Ga naar de HP-ondersteuningspagina voor aanvullende instructies.

Ga naar www.hp.com/support/ljM101 voor de uitgebreide Help van HP voor de printer. Zoek de volgende ondersteuning:

- Installeren en configureren
- Leren en gebruiken
- Problemen oplossen
- Software- en firmware-updates downloaden
- Meepraten op ondersteuningsforums
- Informatie over garantie en wettelijke voorschriften zoeken

2 Papierladen

- [Materiaal in de invoerlade plaatsen](#)
- [De voorrangsinvoerlade vullen \(alleen draadloze modellen\)](#)
- [Enveloppen afdrukken en laden](#)

Voor meer informatie:

De volgende informatie is correct op het moment van uitgave. Zie www.hp.com/support/ljM101 voor actuele informatie.

De uitgebreide Help van HP voor de printer omvat de volgende informatie:

- Installeren en configureren
- Leren en gebruiken
- Problemen oplossen
- Software- en firmware-updates downloaden
- Meepraten op ondersteuningsforums
- Informatie over garantie en wettelijke voorschriften zoeken

Materiaal in de invoerlade plaatsen

Inleiding

De volgende informatie beschrijft hoe u papier moet plaatsen in de invoerlade. Deze lade kan maximaal 150 vel papier met een gewicht van 75 g/m² bevatten.

Papier in de invoerlade plaatsen

 **OPMERKING:** Wanneer u nieuw papier toevoegt, verwijder dan al het papier uit de invoerlade en leg de stapel recht. Waai het papier niet uit. Zo voorkomt u dat meerdere vellen papier tegelijkertijd in het apparaat worden ingevoerd en loopt u minder risico dat papier vastloopt.

1. Als deze nog niet is geopend, opent u de invoerlade.

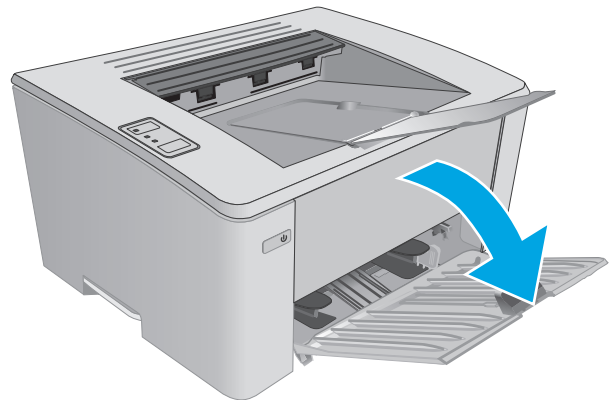

2. Schuif de papierlengte- en breedtegeleiders naar buiten.

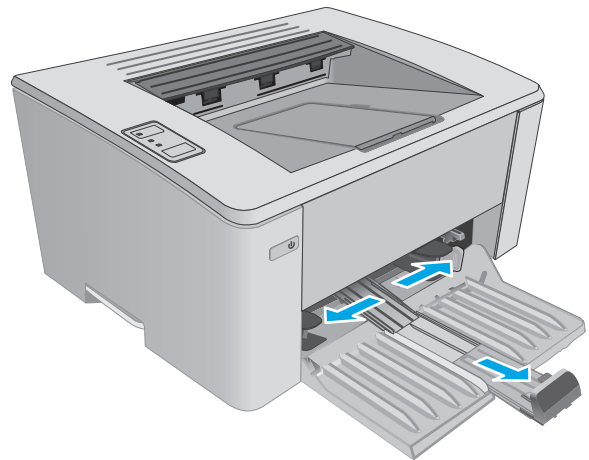

3. Plaats het papier met de afdrukzijde naar boven en de bovenrand als eerste in de invoerlade.

De afdrukstand van het papier in de lade verschilt afhankelijk van het type afdrukaak. Zie de volgende tabel voor meer informatie.

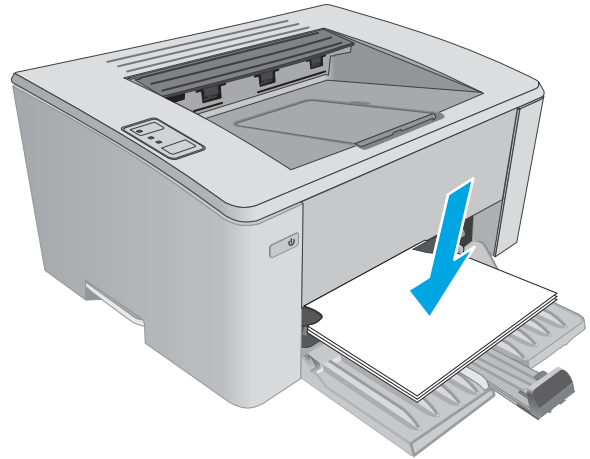

4. Schuif de papiergeleiders naar binnen, goed tegen het papier aan.

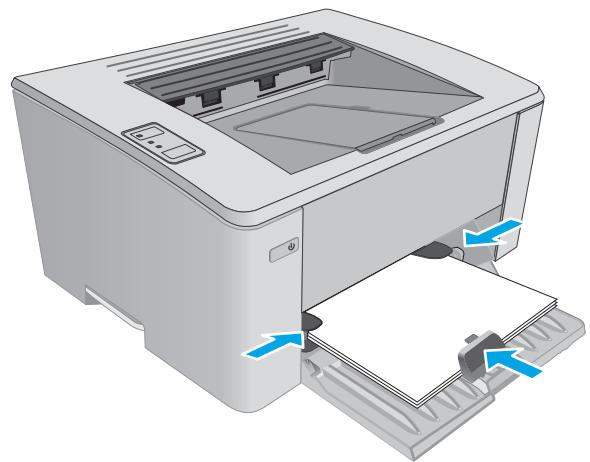

Papiersoort	Duplexmodus	Papier plaatsen
Vorbedrukt of briefhoofdpapier	Enkelzijdig afdrucken of dubbelzijdig afdrucken	Afdrukzijde boven Bovenrand eerst in het apparaat
Geperforeerd	Enkelzijdig afdrucken of dubbelzijdig afdrucken	Afdrukzijde boven Gaten aan de linkerkant van het product

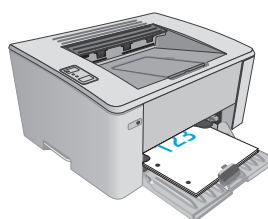
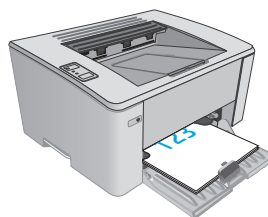

De voorrangsinvoerlade vullen (alleen draadloze modellen)

Inleiding

De volgende informatie beschrijft hoe u papier moet plaatsen in de voorrangsinvoerlade. Deze lade kan maximaal 10 vel papier met een gewicht van 75 g/m² bevatten.

Het papier in de voorrangsinvoerlade plaatsen

 **OPMERKING:** Wanneer u nieuw papier toevoegt, verwijder dan al het papier uit de invoerlade en leg de stapel recht. Waai het papier niet uit. Zo voorkomt u dat meerdere vellen papier tegelijkertijd in het apparaat worden ingevoerd en loopt u minder risico dat papier vastloopt.

1. Schuif de papierbreedtegeleiders naar buiten.

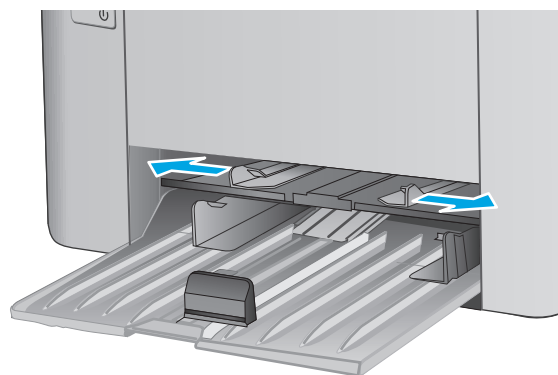

2. Plaats het papier met de afdrukkzijde naar boven en de bovenrand als eerste in de invoerlade.

De afdrukstand van het papier in de lade verschilt afhankelijk van het type afdruktaak. Zie de volgende tabel voor meer informatie.

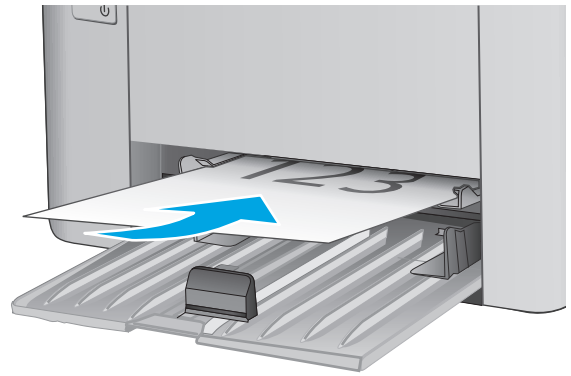

3. Schuif de papiergeleiders goed tegen het papier aan.

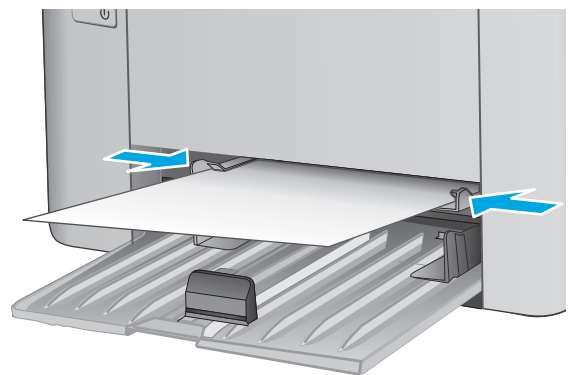

Papiersoort	Duplexmodus	Papier plaatsen
Voorbedrukt of briefhoofdpapier	Enkelzijdig afdrucken of dubbelzijdig afdrucken	Afdrukzijde boven Bovenrand eerst in het apparaat
Geperforeerd	Enkelzijdig afdrucken of dubbelzijdig afdrucken	Afdrukzijde boven Gaten aan de linkerkant van het product

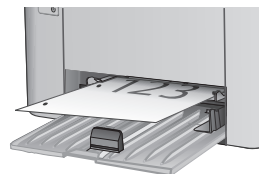
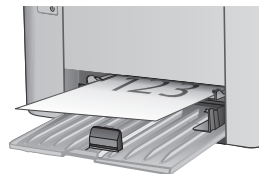

Enveloppen afdrukken en laden

Inleiding

De volgende informatie beschrijft hoe u enveloppen moet afdrukken en plaatsen. Voor de beste prestaties dient u maximaal 5 mm aan enveloppen (4 tot 6 enveloppen) in de voorrangsinvoerlade te plaatsen, en maximaal 10 enveloppen in de invoerlade.

Volg deze stappen om de juiste instellingen in de printerdriver te selecteren voor het afdrukken van enveloppen.

Enveloppen afdrukken

1. Selecteer de **afdrukoptie** vanuit het programma.
2. Selecteer de printer in de lijst met printers en klik of tik vervolgens op de knop **Eigenschappen** of **Voorkeuren** om de printerdriver te openen.

 **OPMERKING:** De naam van de knop verschilt per softwareprogramma.

 **OPMERKING:** Als u deze functies wilt openen vanaf een Startscherm in Windows 8 of 8.1, selecteert u **Apparaten, Afdrukken** en vervolgens de printer.

3. Klik of tik op het tabblad **Papier/Kwaliteit**.
4. Selecteer de lade die u wilt gebruiken in de vervolgkeuzelijst **Papierbron**.
5. Selecteer **Envelop** in de vervolgkeuzelijst **Afdrukmateriaal**.
6. Klik op de knop **OK** om het dialoogvenster **Documenteigenschappen** te sluiten.
7. Klik in het dialoogvenster **Afdrukken** op de knop **OK** om de taak af te drukken.

Afdrukstand envelop

Plaats enveloppen in de voorrangsinvoerlade met de afdrukszijde naar boven, met de korte retouradreszijde eerst in de printer.

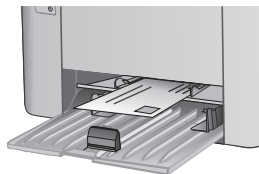

Plaats enveloppen in de invoerlade met de afdrukszijde naar boven, met de korte retouradreszijde eerst in de printer.

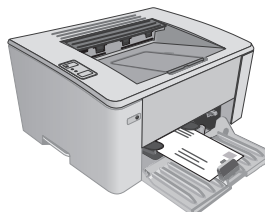

3 Benodigdheden, accessoires en onderdelen

- [Benodigdheden, accessoires en onderdelen bestellen](#)
- [De instellingen voor benodigdheden van de HP-tonercartridgebeveiliging configureren](#)
- [De tonercartridge vervangen](#)

Voor meer informatie:

De volgende informatie is correct op het moment van uitgave. Zie www.hp.com/support/ljM101 voor actuele informatie.

De uitgebreide Help van HP voor de printer omvat de volgende informatie:

- Installeren en configureren
- Leren en gebruiken
- Problemen oplossen
- Software- en firmware-updates downloaden
- Meepraten op ondersteuningsforums
- Informatie over garantie en wettelijke voorschriften zoeken

Benodigheden, accessoires en onderdelen bestellen

Bestellen

Benodigheden en papier bestellen	www.hp.com/go/suresupply
Originele onderdelen of accessoires van HP bestellen	www.hp.com/buy/parts
Bestellen via service- of ondersteuningsproviders	Neem contact op met een erkend service- of ondersteuningspunt van HP.
Bestellen via de geïntegreerde webserver van HP (EWS)	Typ het IP-adres of de hostnaam van de printer in het adres- of URL-veld van een ondersteunde webbrowser op de computer om toegang te krijgen tot de webserver. De geïntegreerde webserver bevat een koppeling naar de SureSupply-website van HP. Hier vindt u mogelijkheden voor het aanschaffen van originele benodigheden van HP.

Benodigheden en accessoires

Artikel	Omschrijving	Cartridgenummer	Nummer
Benodigheden			
Originele HP 17A zwarte LaserJet-tonercartridge	Vervangende zwarte tonercartridge voor M101- en M102-modellen	17A	CF217A
Originele HP 18A zwarte LaserJet-tonercartridge	Vervangende zwarte tonercartridge voor M103- en M104-modellen	18A	CF218A
Originele HP 19A LaserJet-afbeeldingsdrum	Vervangende afbeeldingsdrum voor M101- en M104-modellen	19A	CF219A
Originele HP 33A zwarte LaserJet-tonercartridge	Vervangende zwarte tonercartridge voor M105- en M106-modellen	33A	CF233A
Originele HP 34A LaserJet-afbeeldingsdrum	Vervangende afbeeldingsdrum voor M105- en M106-modellen	34A	CF234A

Zelfreparatie-onderdelen voor de klant

Zelfreparatie-onderdelen voor de klant (CSR, Customer Self-Repair) zijn voor veel HP LaserJet printers beschikbaar om reparatietijd te verminderen. Ga voor meer informatie over het CSR-programma en de voordelen naar www.hp.com/go/csr-support en www.hp.com/go/csr-faq.

Echte HP vervangingsonderdelen kunt u bestellen op www.hp.com/buy/parts of door contact op te nemen met een bevoegde service- of ondersteuningsproviders van HP. Om een onderdeel te bestellen, hebt u een van de volgende gegevens nodig: onderdeelnummer, serienummer (op de achterkant van de printer), productnummer of printernaam.

- Onderdelen die zijn gemarkeerd met **Verplicht** kunnen door de klant zelf worden geïnstalleerd. U kunt de reparatie ook laten uitvoeren door servicemedewerkers van HP maar dan worden kosten in rekening gebracht. Voor deze onderdelen wordt onder uw HP-productgarantie geen ondersteuning ter plekke of reparatie in de werkplaats aangeboden.
- Onderdelen die zijn gemarkeerd met **Optioneel**, kunnen tijdens de garantieperiode van de printer op uw verzoek zonder bijkomende kosten worden geïnstalleerd door servicemedewerkers van HP.

Item	Omschrijving	Instructies voor zelf vervangen	Nummer
Transportrol	Vervangende transportrol voor de invoerlade	Verplicht	RL1-2593-000CN

De instellingen voor benodigdheden van de HP-tonercartridgebeveiliging configureren

- [Inleiding](#)
- [De functie Cartridgebeleid in- of uitschakelen](#)
- [De functie Cartridge Protection in- of uitschakelen](#)

Inleiding

Gebruik het cartridgebeleid van HP en de Cartridge Protection om te bepalen welke cartridges in de printer zijn geïnstalleerd en de cartridges die zijn geïnstalleerd te beveiligen tegen diefstal.

- **Cartridgebeleid:** Deze functie beschermt de printer tegen vervalste tonercartridges door alleen echte HP-cartridges toe te staan voor gebruik met de printer. Het gebruik van originele HP-cartridges zorgt voor de beste afdrukkwaliteit. Wanneer iemand een cartridge installeert die geen originele HP-cartridge is, gaan de waarschuwings- en tonerlampjes knipperen en geeft de HP EWS het bericht weer dat de cartridge niet is toegestaan. U ziet ook informatie die aangeeft hoe u verder kunt gaan.
- **Cartridge Protection:** Deze functie koppelt tonercartridges permanent aan een specifieke printer of een reeks printers, zodat ze in andere printers niet kunnen worden gebruikt. Wanneer u uw cartridges vergrendelt, beschermt u uw investering. Als deze functie is ingeschakeld en iemand probeert om een vergrendelde cartridge uit de originele printer te halen en in een ongeautoriseerde printer te plaatsen, kan die printer niet afdrucken met de vergrendelde cartridge. Het waarschuwinglampje en het tonerlampje op het bedieningspaneel van de printer knipperen en in de HP EWS ziet u het bericht dat de cartridge is vergrendeld plus informatie die aangeeft hoe u door moet gaan.

 **VOORZICHTIG:** Na het inschakelen van Cartridge Protection voor de printer, worden alle volgende tonercartridges die worden geïnstalleerd in de printer automatisch en *permanent* vergrendeld. Om te voorkomen dat een nieuwe cartridge wordt vergrendeld, schakelt u de functie uit *voordat* u de nieuwe cartridge installeert.

Het uitschakelen van de functie schakelt de vergrendeling van cartridges die momenteel zijn geïnstalleerd niet uit.

Beide functies zijn standaard uitgeschakeld. Volg deze procedures om ze in of uit te schakelen.

De functie Cartridgebeleid in- of uitschakelen

De geïntegreerde webserver van HP (EWS) gebruiken om de functie Cartridgebeleid in te schakelen

1. Open de geïntegreerde webserver van HP (EWS):



Rechtstreeks aangesloten printers

- a. Open de HP Printer Assistant.

- **Windows 8.1:** Klik op de pijl omlaag in de linkerbenedenhoek van het scherm **Start** en selecteer de printernaam.
- **Windows 8:** Klik met de rechtermuisknop op een leeg gedeelte van het scherm **Start**, klik op **Alle apps** op de app-balk en selecteer vervolgens de naam van de printer.
- **Windows 7, Windows Vista en Windows XP:** Klik vanaf de computer op **Start**, selecteer **Alle programma's**, klik op **HP**, klik op de map voor de printer, selecteer het pictogram met de naam van de printer en open vervolgens **HP Printer Assistant**.

- b. Selecteer **Afdrukken** in de HP Printer Assistant en selecteer **HP Device Toolbox**.

Printers die op een netwerk zijn aangesloten

- a. Druk een configuratiepagina af om het IP-adres of de hostnaam te bepalen.
- Houd de knop Annuleren/Hervatten  ingedrukt totdat het gereed-lampje  begint te knipperen.
 - Laat de knop Hervatten/Annuleren  los.
- b. Open een internetbrowser en voer in de adresregel het IP-adres of de hostnaam in zoals die wordt weergegeven op de configuratiepagina van de printer. Druk op de toets **Enter** op het toetsenbord van de pc. De geïntegreerde webserver wordt geopend.

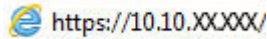
 <https://10.10.XXXXX/>

 **OPMERKING:** Als de webbrowser een bericht weergeeft dat toegang tot de website mogelijk niet veilig is, selecteert u de optie om door te gaan naar de website. Toegang tot deze website zal de computer niet beschadigen.

- Klik op het tabblad **System**.
- Selecteer in het linkerdeelvenster **Instellingen voor benodigheden**.
- Selecteer in de vervolgkeuzelijst **Cartridgebeleid** de optie **HP Erkend**.
- Klik op de knop **Toepassen**.

De geïntegreerde webserver van HP (EWS) gebruiken om de functie Cartridgebeleid uit te schakelen



- Open de geïntegreerde webserver van HP (EWS):

Rechtstreeks aangesloten printers

- a. Open de HP Printer Assistant.

- **Windows 8.1:** Klik op de pijl omlaag in de linkerbenedenhoek van het scherm **Start** en selecteer de printernaam.
 - **Windows 8:** Klik met de rechtermuisknop op een leeg gedeelte van het scherm **Start**, klik op **Alle apps** op de app-balk en selecteer vervolgens de naam van de printer.
 - **Windows 7, Windows Vista en Windows XP:** Klik vanaf de computer op **Start**, selecteer **Alle programma's**, klik op **HP**, klik op de map voor de printer, selecteer het pictogram met de naam van de printer en open vervolgens **HP Printer Assistant**.
- b. Selecteer **Afdrukken** in de HP Printer Assistant en selecteer **HP Device Toolbox**.

Printers die op een netwerk zijn aangesloten

- a. Druk een configuratiepagina af om het IP-adres of de hostnaam te bepalen.
- Houd de knop Annuleren/Hervatten  ingedrukt totdat het gereed-lampje  begint te knipperen.
 - Laat de knop Hervatten/Annuleren  los.
- b. Open een internetbrowser en voer in de adresregel het IP-adres of de hostnaam in zoals die wordt weergegeven op de configuratiepagina van de printer. Druk op de toets **Enter** op het toetsenbord van de pc. De geïntegreerde webserver wordt geopend.

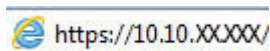
 <https://10.10.XX.XXX/>

 **OPMERKING:** Als de webbrowser een bericht weergeeft dat toegang tot de website mogelijk niet veilig is, selecteert u de optie om door te gaan naar de website. Toegang tot deze website zal de computer niet beschadigen.

- Klik op het tabblad **Systeem**.
- Selecteer in het linkerdeelvenster **Instellingen voor benodigdheden**.
- Selecteer **Uit** in het vervolgkeuzemenu **Cartridgebeleid**.
- Klik op de knop **Toepassen**.

Problemen oplossen bij foutberichten in de HP EWS over Cartridgebeleid

Bekijk de EWS-pagina **Apparaatstatus** om de foutberichten te zien.

Foutbericht	Omschrijving	Aanbevolen handeling
10.30.0x Ongeldige <Color> cartridge	De beheerder heeft de printer zo geconfigureerd dat alleen originele HP-benodigdheden met garantie kunnen worden gebruikt. Vervang de cartridge om door te gaan met afdrukken.	Vervang de cartridge door een echte HP-tonercartridge. Als u denkt dat u een origineel HP onderdeel hebt aangeschaft, gaat u naar www.hp.com/go/anticounterfeit om te bepalen of de tonercartridge een echte HP cartridge is, en wat u moet doen als dit niet het geval is.

De functie Cartridge Protection in- of uitschakelen



De geïntegreerde webserver van HP (EWS) gebruiken om de functie Cartridge Protection in te schakelen

1. Open de geïntegreerde webserver van HP (EWS):

Rechtstreeks aangesloten printers

- a. Open de HP Printer Assistant.
 - **Windows 8.1:** Klik op de pijl omlaag in de linkerbenedenhoek van het scherm **Start** en selecteer de printernaam.
 - **Windows 8:** Klik met de rechtermuisknop op een leeg gedeelte van het scherm **Start**, klik op **Alle apps** op de app-balk en selecteer vervolgens de naam van de printer.
 - **Windows 7, Windows Vista en Windows XP:** Klik vanaf de computer op **Start**, selecteer **Alle programma's**, klik op **HP**, klik op de map voor de printer, selecteer het pictogram met de naam van de printer en open vervolgens **HP Printer Assistant**.
- b. Selecteer **Afdrukken** in de HP Printer Assistant en selecteer **HP Device Toolbox**.

Printers die op een netwerk zijn aangesloten

- a. Druk een configuratiepagina af om het IP-adres of de hostnaam te bepalen.
 - i. Houd de knop Annuleren/Hervatten  ingedrukt totdat het gereed-lampje  begint te knipperen.
 - ii. Laat de knop Hervatten/Annuleren  los.
- b. Open een internetbrowser en voer in de adresregel het IP-adres of de hostnaam in zoals die wordt weergegeven op de configuratiepagina van de printer. Druk op de toets **Enter** op het toetsenbord van de pc. De geïntegreerde webserver wordt geopend.

 <https://10.10.XXXXX/>

 **OPMERKING:** Als de webbrowser een bericht weergeeft dat toegang tot de website mogelijk niet veilig is, selecteert u de optie om door te gaan naar de website. Toegang tot deze website zal de computer niet beschadigen.

2. Klik op het tabblad **Systeem**.
3. Selecteer in het linkerdeelvenster **Instellingen voor benodigheden**.
4. Selecteer **Cartridges vergrendelen** in de vervolgkeuzelijst **Cartridge Protection**.
5. Klik op de knop **Toepassen**.

⚠ VOORZICHTIG: Na het inschakelen van Cartridge Protection voor de printer, worden alle volgende tonercartridges die worden geïnstalleerd in de printer automatisch en *permanent* vergrendeld. Om te voorkomen dat u een nieuwe cartridge vergrendelt, schakelt u de functie Cartridge Protection uit *voordat* u de nieuwe cartridge installeert.

Het uitschakelen van de functie schakelt de vergrendeling van cartridges die momenteel zijn geïnstalleerd niet uit.

De geïntegreerde webserver van HP (EWS) gebruiken om de functie Cartridge Protection uit te schakelen

1. Open de geïntegreerde webserver van HP (EWS):

Rechtstreeks aangesloten printers



- a. Open de HP Printer Assistant.

- **Windows 8.1:** Klik op de pijl omlaag in de linkerbenedenhoek van het scherm **Start** en selecteer de printernaam.
- **Windows 8:** Klik met de rechtermuisknop op een leeg gedeelte van het scherm **Start**, klik op **Alle apps** op de app-balk en selecteer vervolgens de naam van de printer.
- **Windows 7, Windows Vista en Windows XP:** Klik vanaf de computer op **Start**, selecteer **Alle programma's**, klik op **HP**, klik op de map voor de printer, selecteer het pictogram met de naam van de printer en open vervolgens **HP Printer Assistant**.

- b. Selecteer **Afdrukken** in de HP Printer Assistant en selecteer **HP Device Toolbox**.

Printers die op een netwerk zijn aangesloten

- a. Druk een configuratiepagina af om het IP-adres of de hostnaam te bepalen.

- i. Houd de knop Annuleren/Hervatten  ingedrukt totdat het gereed-lampje  begint te knipperen.
- ii. Laat de knop Hervatten/Annuleren  los.

- b. Open een internetbrowser en voer in de adresregel het IP-adres of de hostnaam in zoals die wordt weergegeven op de configuratiepagina van de printer. Druk op de toets **Enter** op het toetsenbord van de pc. De geïntegreerde webserver wordt geopend.

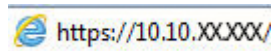
 <https://10.10.XX.XXX/>

📝 OPMERKING: Als de webbrower een bericht weergeeft dat toegang tot de website mogelijk niet veilig is, selecteert u de optie om door te gaan naar de website. Toegang tot deze website zal de computer niet beschadigen.

2. Klik op het tabblad **Systeem**.
3. Selecteer in het linkerdeelvenster **Instellingen voor benodigheden**.
4. Selecteer **Uit** in de vervolgkeuzelijst **Cartridge Protection**.
5. Klik op de knop **Toepassen**.

Problemen oplossen bij foutberichten in de HP EWS over Cartridge Protection

Bekijk de EWS-pagina **Apparaatstatus** om de foutberichten te zien.

Foutbericht	Omschrijving	Aanbevolen handeling
10.57.0X Vergrendelde <Color> cartridge	<p>De cartridge kan alleen worden gebruikt in de printer of de groep printers waarin de cartridge is vergrendeld met HP Cartridge Protection.</p> <p>Met Cartridge Protection kunnen systeembeheerders ervoor zorgen dat cartridges alleen kunnen worden gebruikt in één printer of groep printers. Vervang de cartridge om door te gaan met afdrukken.</p>	Vervang de cartridge door een nieuwe tonercartridge.

De tonercartridge vervangen

- [Inleiding](#)
- [Informatie over de tonercartridge en afbeeldingsdrum](#)
- [De tonercartridge vervangen \(M101- en M104-modellen\)](#)
- [De tonercartridge vervangen \(M105- en M106-modellen\)](#)
- [De afbeeldingsdrum vervangen \(M101- en M104-modellen\)](#)
- [De afbeeldingsdrum vervangen \(M105- en M106-modellen\)](#)

Inleiding

De volgende informatie biedt gegevens over de tonercartridge en afbeeldingsdrum voor de printer en instructies om deze te vervangen.

Informatie over de tonercartridge en afbeeldingsdrum

De printer geeft aan wanneer de tonercartridge bijna leeg en vrijwel leeg is. De echte resterende levensduur van het tonercartridge kan variëren. Zorg dat u een vervangende tonercartridge hebt die u kunt plaatsen wanneer de afdrukkwaliteit niet meer voldoet.

Ga naar HP SureSupply (www.hp.com/go/suresupply) om cartridges aan te schaffen of de cartridgecompatibiliteit van de printer te controleren. Blader naar de onderkant van de pagina en controleer of land/regio juist is ingesteld.

Artikel	Omschrijving	Cartridgenummer	Nummer
Originele HP 17A zwarte LaserJet-tonercartridge	Vervangende zwarte tonercartridge voor M101- en M102-modellen	17A	CF217A
Originele HP 18A zwarte LaserJet-tonercartridge	Vervangende zwarte tonercartridge voor M103- en M104-modellen	18A	CF218A
Originele HP 19A LaserJet-afbeeldingsdrum	Vervangende afbeeldingsdrum voor M101- en M104-modellen	19A	CF219A
Originele HP 33A zwarte LaserJet-tonercartridge	Vervangende zwarte tonercartridge voor M105- en M106-modellen	33A	CF233A
Originele HP 34A LaserJet-afbeeldingsdrum	Vervangende afbeeldingsdrum voor M105- en M106-modellen	34A	CF234A

Verwijder de tonercartridge pas uit de verpakking wanneer u deze gaat vervangen.

 **VOORZICHTIG:** Stel de tonercartridge niet langer dan enkele minuten bloot aan licht. Zo voorkomt u beschadiging van de cartridge. Dek de groene afbeeldingsdrum af als de tonercartridge voor langere tijd uit de printer wordt verwijderd.

De volgende afbeelding geeft de onderdelen van de tonercartridge en afbeeldingsdrum weer.

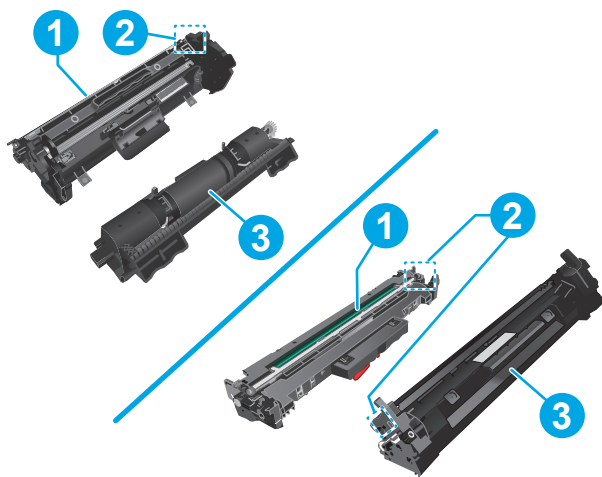

1	Afbeeldingsdrum
	VOORZICHTIG: Raak de afbeeldingsdrum niet aan. Vingerafdrukken kunnen leiden tot kwaliteitsproblemen bij afdrukken.
2	Geheugenchip
3	Toner cartridge

⚠ VOORZICHTIG: Als er toner op uw kleding komt, veegt u dit af met een droge doek en wast u de kleding in koud water. Met warm water wordt de toner in de stof opgenomen.

📝 OPMERKING: Op de verpakking van de tonercartridge vindt u informatie over hergebruik van gebruikte cartridges.

De tonercartridge vervangen (M101- en M104-modellen)

1. Open de bovenklep.

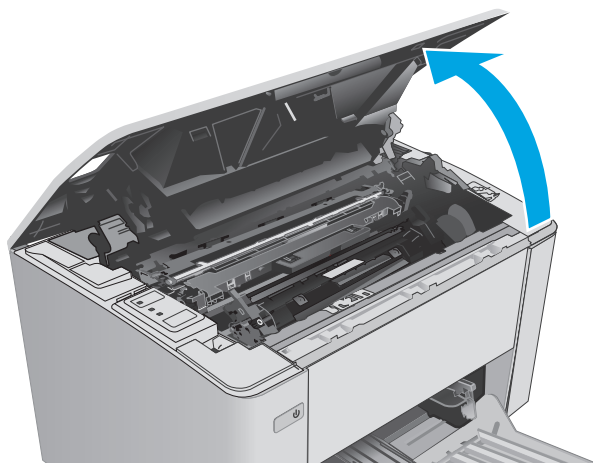

2. Verwijder de gebruikte tonercartridge uit de printer.

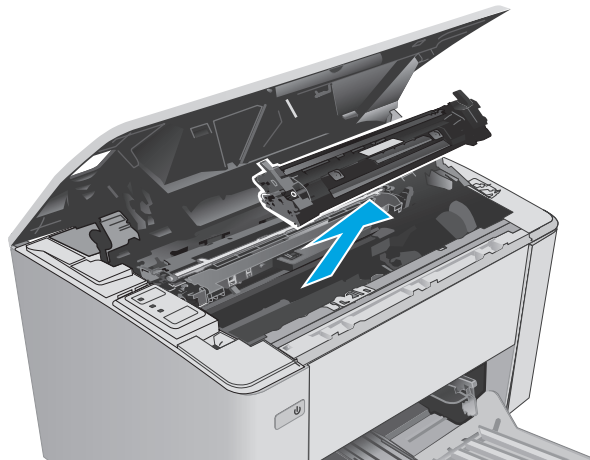

3. Haal de nieuwe tonercartridge uit de doos en trek aan het lipje op de verpakking.

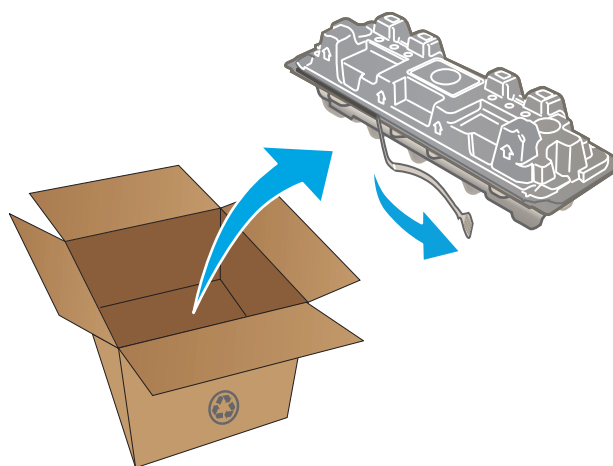

4. Haal de nieuwe tonercartridge uit de geopende verpakking. Plaats de gebruikte tonercartridge in de verpakking voor recycling.

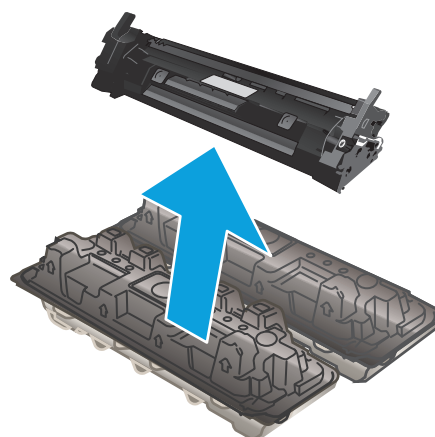

5. Lijn de nieuwe tonercartridge uit met de sporen in de printer en druk de nieuwe tonercartridge stevig op zijn plaats.

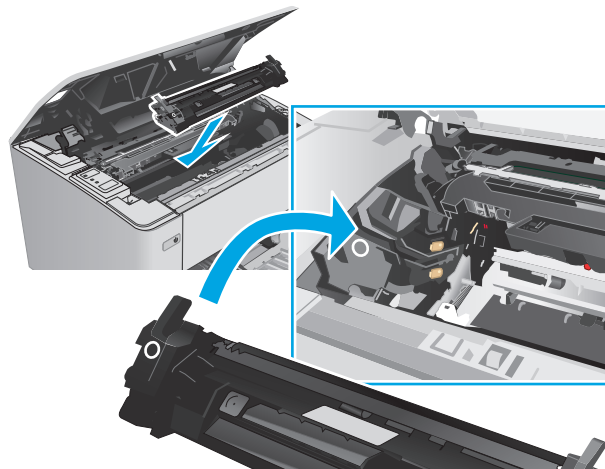

6. Sluit de bovenste klep.

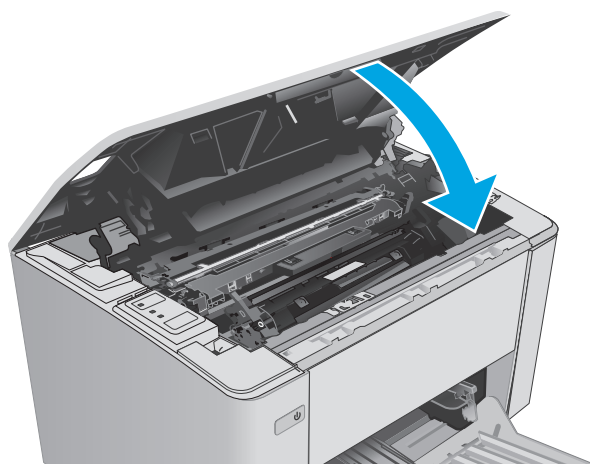

De tonercartridge vervangen (M105- en M106-modellen)

1. Open de bovenklep.

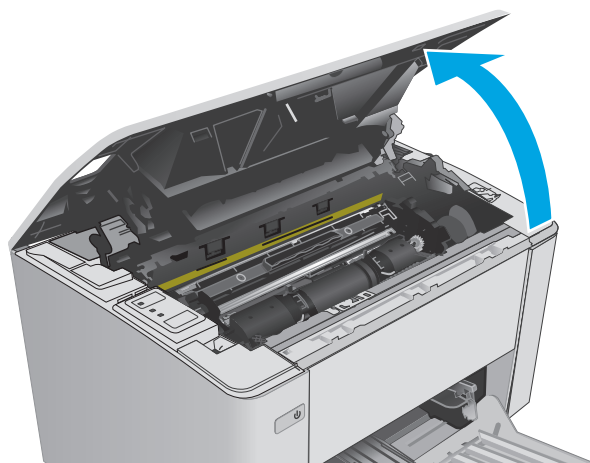

2. Draai de gebruikte tonercartridge naar de ontgrendelingspositie.

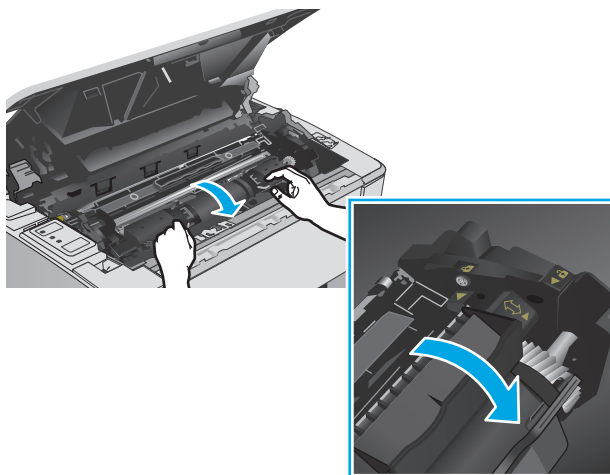

3. Verwijder de gebruikte tonercartridge uit de printer.

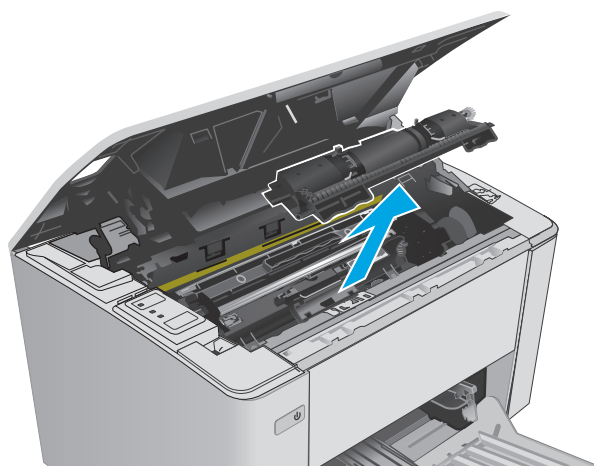

4. Haal de nieuwe tonercartridge uit de doos en verwijder de verpakking.

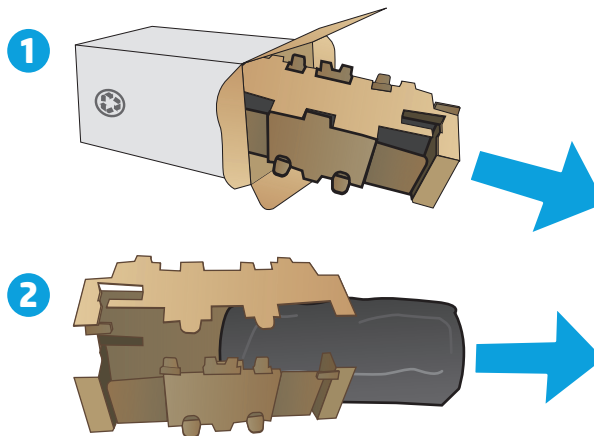

5. Haal de nieuwe tonercartridge uit de doos en trek de cartridge uit de beschermende verpakking.

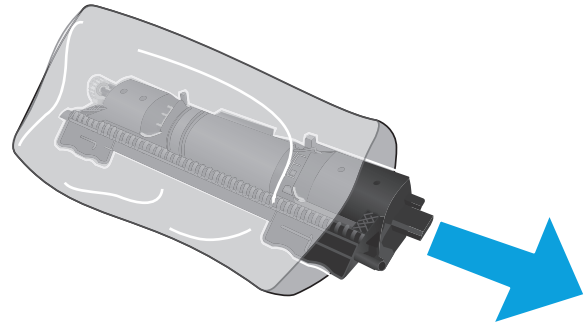

6. Houd de pijl op de nieuwe tonercartridge op dezelfde hoogte als het pictogram Ontgrendelen op de afbeeldingsdrum en plaats vervolgens de nieuwe tonercartridge.

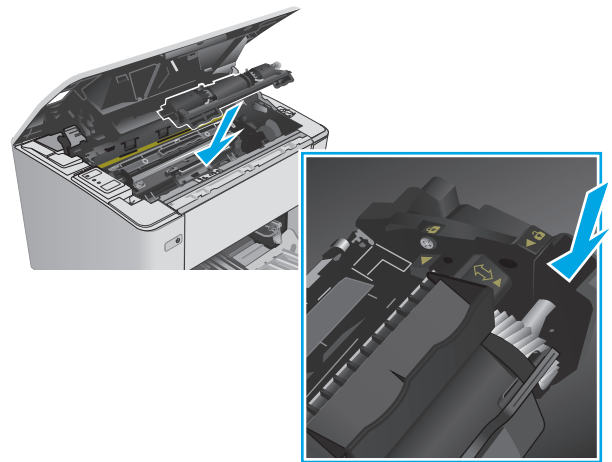

7. Draai de nieuwe tonercartridge naar de vergrendelingspositie.

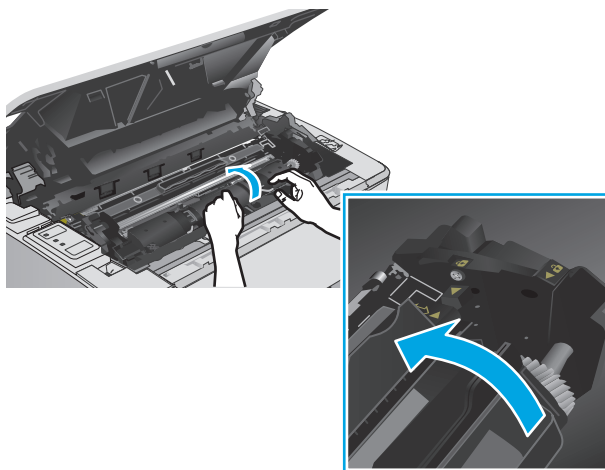

8. Sluit de bovenste klep.

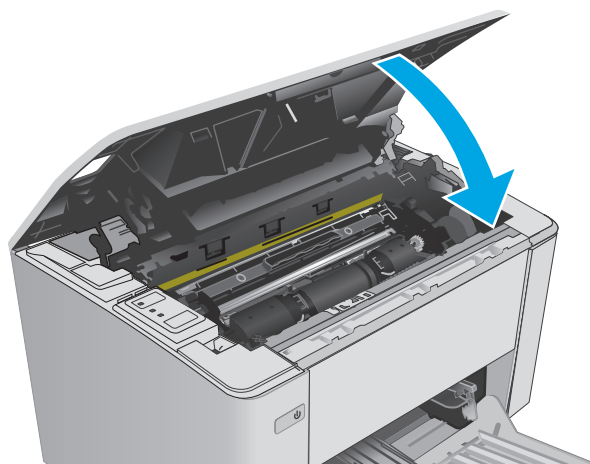

De afbeeldingsdrum vervangen (M101- en M104-modellen)

1. Open de bovenklep.

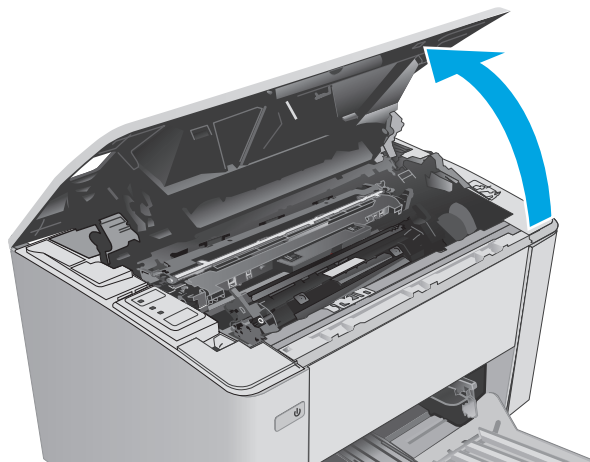

2. Verwijder de tonercartridge tijdelijk uit de printer.

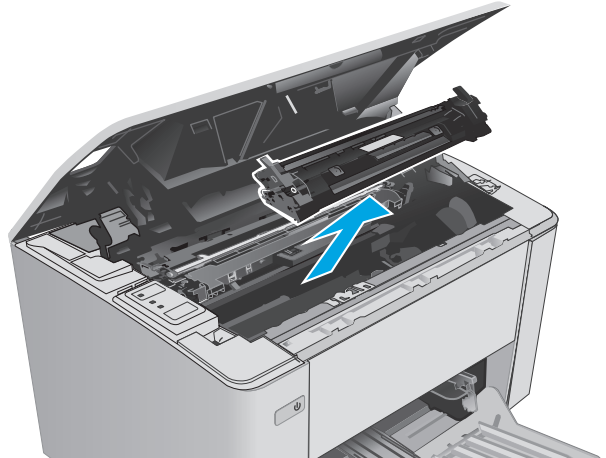

3. Verwijder de gebruikte afbeeldingsdrum uit de printer.

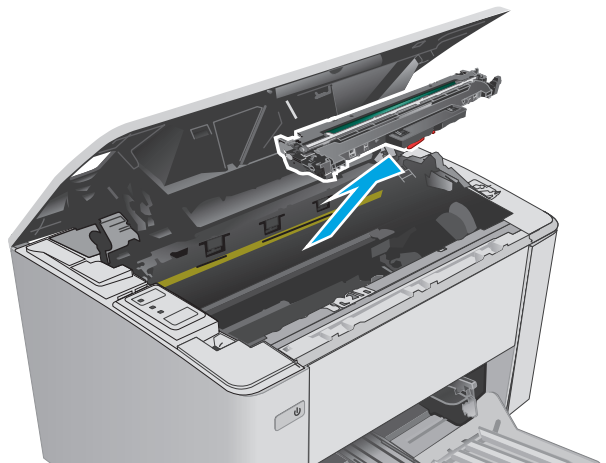

4. Haal de nieuwe afbeeldingsdrum uit de doos en verwijder de verpakking.

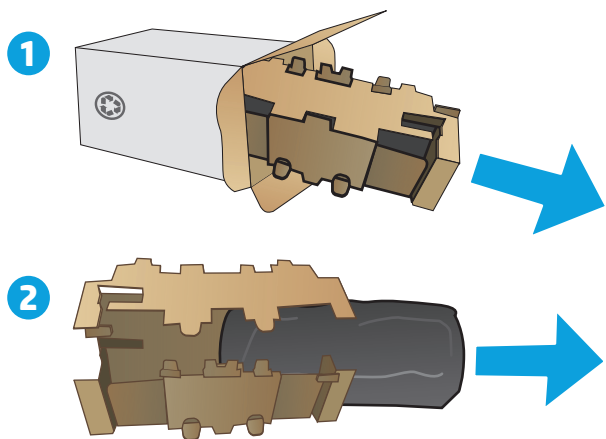

5. Haal de nieuwe afbeeldingsdrum uit de doos en trek de drum uit de beschermende verpakking.

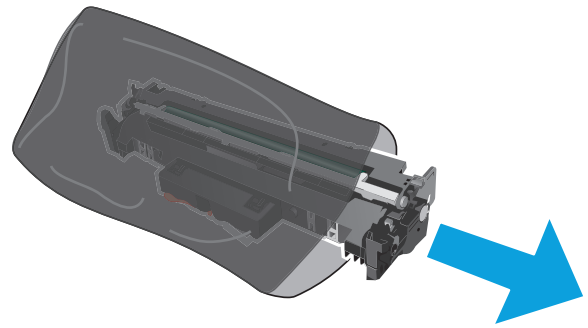

6. Lijn de nieuwe afbeeldingsdrum uit met de sporen in de printer en druk de nieuwe afbeeldingsdrum stevig op zijn plaats.

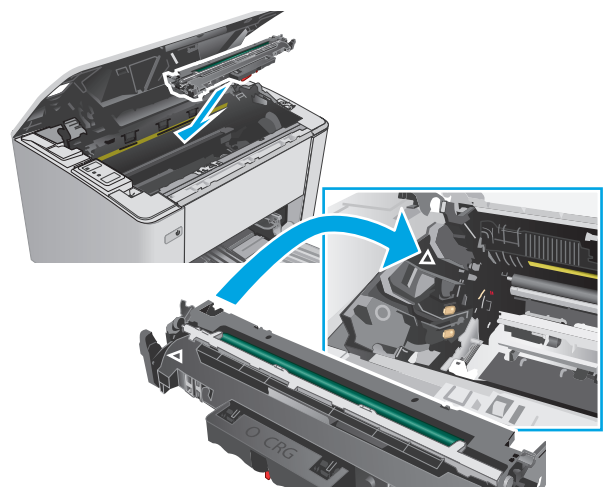

7. Plaats de tijdelijk verwijderde tonercartridge opnieuw.

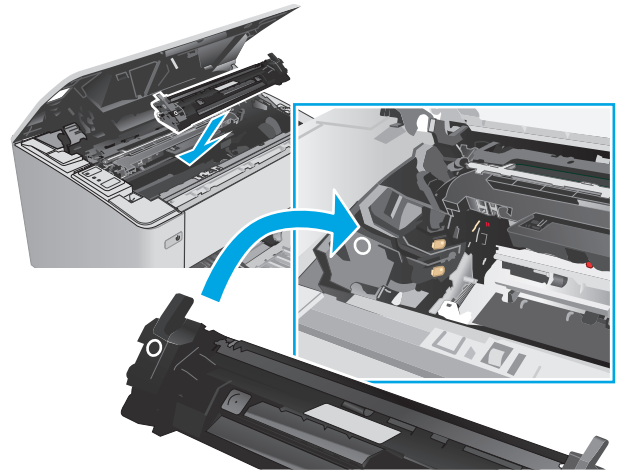

8. Sluit de bovenste klep.

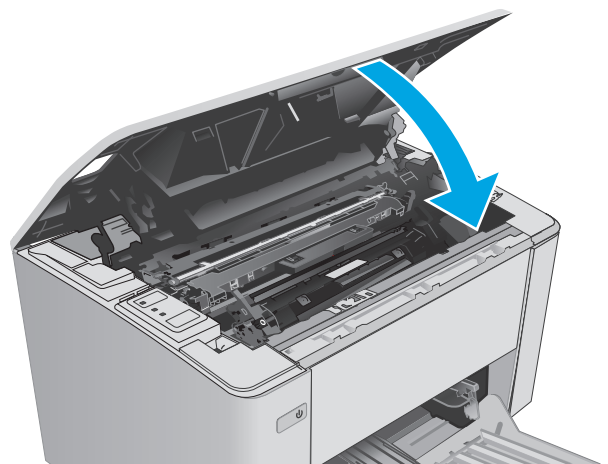

De afbeeldingsdrum vervangen (M105- en M106-modellen)

1. Open de bovenklep.

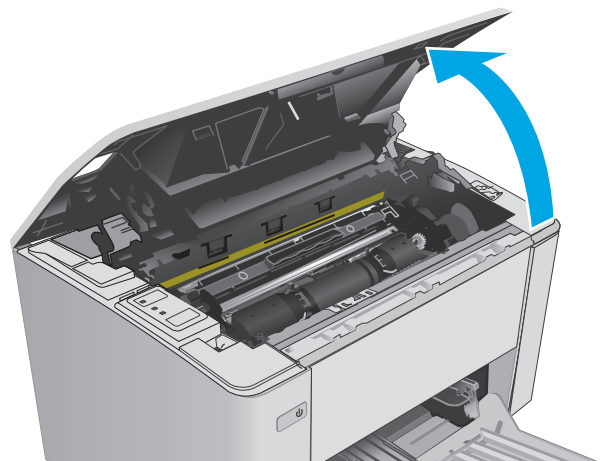

2. Verwijder de gebruikte afbeeldingsdrum (inclusief de gebruikte tonercartridge) uit de printer.

OPMERKING: De tonercartridge is ook 'Vrijwel op' en deze moet worden vervangen.

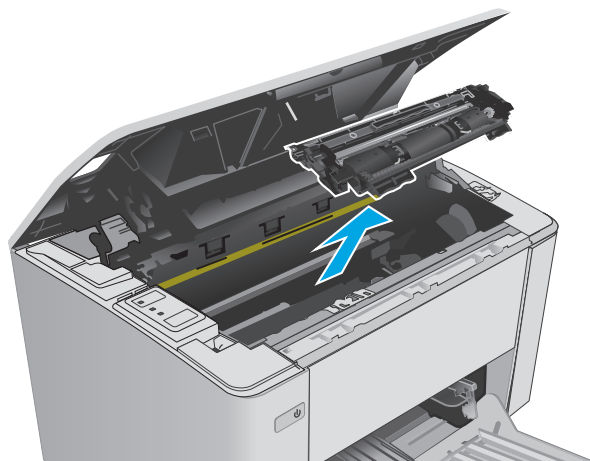

3. Haal de nieuwe afbeeldingsdrum en tonercartridge uit de doos en verwijder de verpakking.

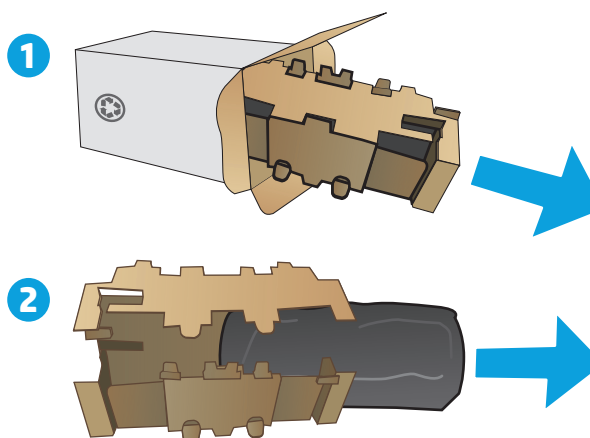

4. Haal de nieuwe afbeeldingsdrum en tonercartridge uit de beschermende verpakking.

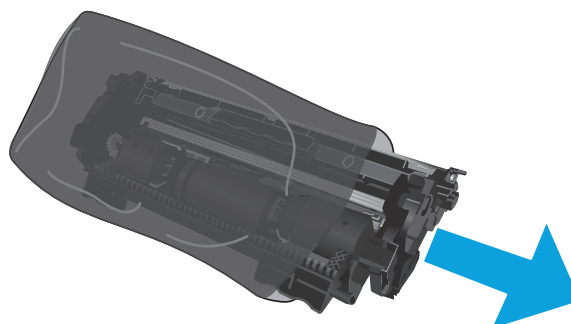

5. Lijn de nieuwe afbeeldingsdrum en tonercartridge uit met de sporen in de printer en druk deze stevig op hun plaats.

OPMERKING: Aan de nieuwe afbeeldingsdrum zit een nieuwe, kant-en-klare tonercartridge.

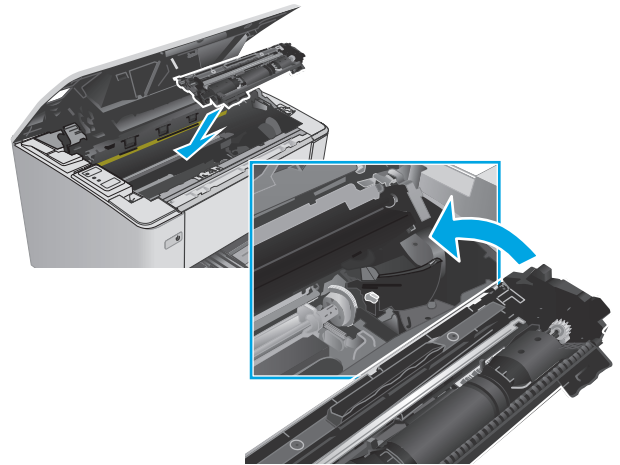

6. Sluit de bovenste klep.

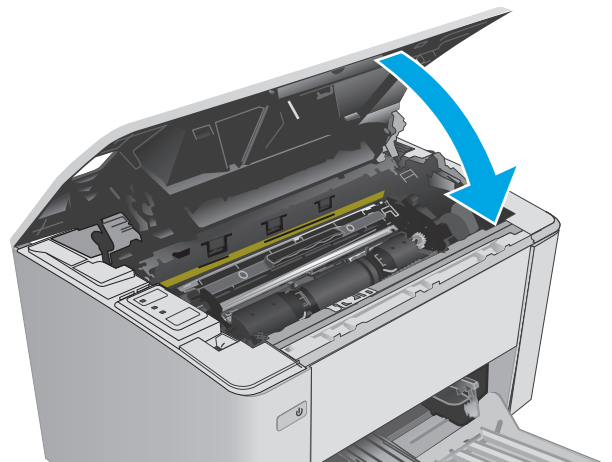

4 Afdrukken

- [Afdruktaken \(Windows\)](#)
- [Afdruktaken \(OS X\)](#)
- [Mobiel afdrukken](#)

Voor meer informatie:

De volgende informatie is correct op het moment van uitgave. Zie www.hp.com/support/ljM101 voor actuele informatie.

De uitgebreide Help van HP voor de printer omvat de volgende informatie:

- Installeren en configureren
- Leren en gebruiken
- Problemen oplossen
- Software- en firmware-updates downloaden
- Meepraten op ondersteuningsforums
- Informatie over garantie en wettelijke voorschriften zoeken

Afdruktaken (Windows)

Afdrukken (Windows)

De volgende procedure beschrijft het standaardafdrukproces voor Windows.

1. Selecteer de **afdrukoptie** vanuit het programma.
2. Selecteer de printer in de lijst met printers. Als u instellingen wilt wijzigen, klikt of tikt u op de knop **Eigenschappen** of **Voorkeuren** om de printerdriver te openen.

 **OPMERKING:** De naam van de knop verschilt per softwareprogramma.

 **OPMERKING:** Als u deze functies wilt openen vanaf een Startscherm-app in Windows 8 of 8.1, selecteert u **Apparaten, Afdrukken** en vervolgens de printer.

 **OPMERKING:** Klik op de knop Help (?) in de printerdriver voor meer informatie.

 **OPMERKING:** De printerdriver kan er anders uitzien dan deze printerdriver, maar de stappen zijn dezelfde.

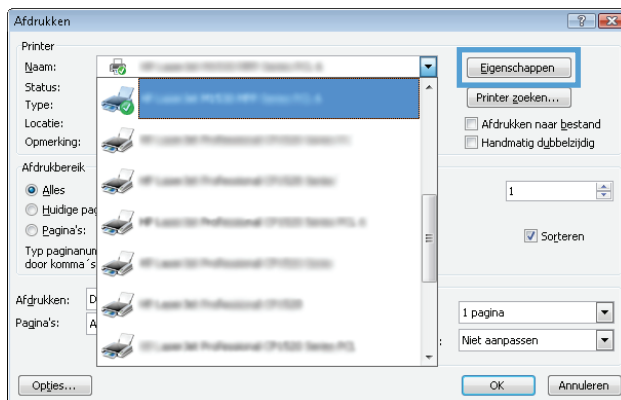



3. Klik of tik op de tabbladen in de printerdriver om de beschikbare opties te configureren.
4. Klik of tik op de knop **OK** om terug te gaan naar het dialoogvenster **Afdrukken**. Geef op dit scherm het aantal af te drukken exemplaren op.
5. Klik of tik op de knop **OK** om de taak af te drukken.

Handmatig dubbelzijdig afdrukken (Windows)

Gebruik deze procedure voor printers waarop geen automatische eenheid voor dubbelzijdig afdrukken is geïnstalleerd, of om af te drukken op papier dat de eenheid voor dubbelzijdig afdrukken niet ondersteunt.

1. Selecteer de **afdrukoptie** vanuit het programma.
2. Selecteer de printer in de lijst met printers en klik of tik vervolgens op de knop **Eigenschappen** of **Voorkeuren** om de printerdriver te openen.

 **OPMERKING:** De naam van de knop verschilt per softwareprogramma.

 **OPMERKING:** Als u deze functies wilt openen vanaf een Startscherm-app in Windows 8 of 8.1, selecteert u **Apparaten, Afdrukken** en vervolgens de printer.

3. Klik op het tabblad **Lay-out**.
4. Selecteer de gewenste optie voor dubbelzijdig afdrukken in de vervolgkeuzelijst **Handmatig dubbelzijdig afdrukken** en klik vervolgens op de knop **OK**.
5. Klik in het dialoogvenster **Afdrukken** op de knop **OK** om de taak af te drukken. De printer zal de eerste zijde van alle pagina's van het document als eerste afdrukken.
6. Haal de bedrukte stapel uit de uitvoerbak en plaats die met de bedrukte zijde omlaag en de bovenrand als eerste in de invoerlade.

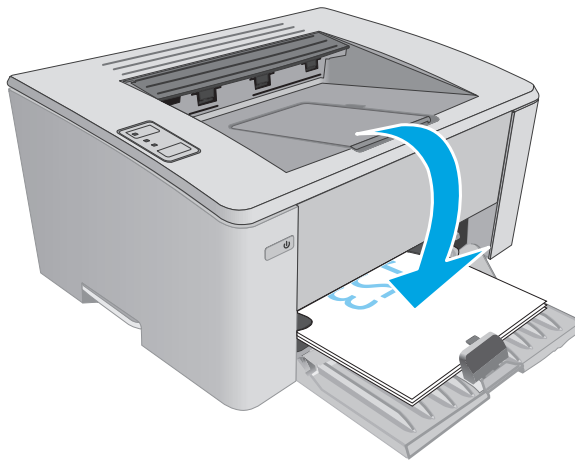

7. Klik op de computer op de knop **OK** om de tweede zijde van de taak af te drukken.

Meerdere pagina's per vel afdrukken (Windows)

1. Selecteer de **afdrukoptie** vanuit het programma.
2. Selecteer de printer in de lijst met printers en klik of tik vervolgens op de knop **Eigenschappen** of **Voorkeuren** om de printerdriver te openen.

 **OPMERKING:** De naam van de knop verschilt per softwareprogramma.

 **OPMERKING:** Als u deze functies wilt openen vanaf een Startscherm-app in Windows 8 of 8.1, selecteert u **Apparaten, Afdrukken** en vervolgens de printer.

3. Klik of tik op het tabblad **Indeling**.
4. Selecteer de juiste **Afdrukstand** in de vervolgkeuzelijst.
5. Selecteer het juiste aantal pagina's per vel in de vervolgkeuzelijst **Pagina's per vel** en klik of tik op de knop **Geavanceerd**.
6. Selecteer de juiste optie in de vervolgkeuzelijst **Indeling pagina's per vel**.
7. Selecteer de juiste optie **Paginaranden** in de vervolgkeuzelijst, klik of tik op de knop **OK** om het dialoogvenster **Geavanceerde opties** te sluiten en klik of tik vervolgens op de knop **OK** om het dialoogvenster **Eigenschappen** of **Voorkeuren** te sluiten.
8. Klik in het dialoogvenster **Afdrukken** op de knop **OK** om de taak af te drukken.

De papiersoort selecteren (Windows)

1. Selecteer de **afdrukoptie** vanuit het programma.
2. Selecteer de printer in de lijst met printers en klik of tik vervolgens op de knop **Eigenschappen** of **Voorkeuren** om de printerdriver te openen.

 **OPMERKING:** De naam van de knop verschilt per softwareprogramma.

 **OPMERKING:** Als u deze functies wilt openen vanaf een Startscherm-app in Windows 8 of 8.1, selecteert u **Apparaten, Afdrukken** en vervolgens de printer.

3. Klik of tik op het tabblad **Afdruksnelkoppelingen**.
4. Selecteer de juiste papiersoort in de lijst **Papiersoort** en klik of tik vervolgens op de knop **OK** om het dialoogvenster **Eigenschappen** of **Voorkeuren** te sluiten.
5. Klik in het dialoogvenster **Afdrukken** op de knop **OK** om de taak af te drukken.

Overige afdruktaken

Ga naar www.hp.com/support/ljM101.

Er zijn instructies beschikbaar voor het uitvoeren van specifieke afdruktaken afdrukken, zoals:

- Het papierformaat selecteren
- De afdrukstand selecteren
- Een brochure maken
- De kwaliteitsinstellingen selecteren

Afdruktaken (OS X)

Afdrukken (OS X)

De volgende procedure beschrijft het standaardafdrukproces voor OS X.

1. Klik op de optie **Afdrukken** in het menu **Bestand**.
2. Selecteer de printer.
3. Klik op **Details weergeven** of **Exemplaren en pagina's** en selecteer vervolgens andere menu's om de afdrukinstellingen aan te passen.



OPMERKING: De naam van het item verschilt per softwareprogramma.

4. Klik op de knop **Afdrukken**.

Handmatig dubbelzijdig afdrukken (OS X)



OPMERKING: Deze functie is beschikbaar als u de HP-printerdriver installeert. Mogelijk is de functie niet beschikbaar als u AirPrint gebruikt.

1. Klik op de optie **Afdrukken** in het menu **Bestand**.
2. Selecteer de printer.
3. Klik op **Details weergeven** of **Exemplaren en pagina's** en klik vervolgens op het menu **Handmatig dubbelzijdig**.



OPMERKING: De naam van het item verschilt per softwareprogramma.

4. Klik op het vak **Handmatig dubbelzijdig** en selecteer een bindoptie.
5. Klik op de knop **Afdrukken**.
6. Ga naar de printer en verwijder alle lege vellen uit lade 1.
7. Haal de bedrukte stapel uit de uitvoerbak en plaats die met de bedrukte zijde omlaag in de invoerlade.
8. Klik op de computer op de knop **Doorgaan** om de tweede zijde af te drukken.

Meerdere pagina's per vel afdrukken (OS X)

1. Klik op de optie **Afdrukken** in het menu **Bestand**.
2. Selecteer de printer.
3. Klik op **Details weergeven** of **Exemplaren en pagina's** en klik vervolgens op het menu **Lay-out**.



OPMERKING: De naam van het item verschilt per softwareprogramma.

4. Selecteer in de vervolgkeuzelijst **Pagina's per vel** het aantal pagina's dat u op elk vel wilt afdrukken.
5. Selecteer in het gedeelte **Lay-outrichting** de volgorde en positie van de pagina's op het vel.
6. Selecteer in het menu **Randen** het soort rand dat u rond elke pagina op het vel wilt afdrukken.
7. Klik op de knop **Afdrukken**.

De papiersoort selecteren (OS X)

1. Klik op de optie **Afdrukken** in het menu **Bestand**.
2. Selecteer de printer.
3. Open de vervolgkeuzelijst van het menu of klik op **Details weergeven** en klik vervolgens op het menu **Afwerking**.



OPMERKING: De naam van het item verschilt per softwareprogramma.

4. Selecteer een papiersoort in de vervolgkeuzelijst **Papiersoort**.
5. Klik op de knop **Afdrukken**.

Overige afdruktaken

Ga naar www.hp.com/support/ljM101.

Er zijn instructies beschikbaar voor het uitvoeren van specifieke afdruktaken afdrukken, zoals:

- Het papierformaat selecteren
- De afdrukstand selecteren
- Een brochure maken
- De kwaliteitsinstellingen selecteren

Mobiel afdrukken

Inleiding

HP biedt diverse mobiele en ePrint-oplossingen voor gemakkelijk afdrukken naar een HP-printer vanaf een laptop, tablet, smartphone of ander mobiel apparaat. Ga naar www.hp.com/go/LaserJetMobilePrinting om de volledige lijst te zien en te bepalen wat de beste keuze is.

 **OPMERKING:** Werk de printerfirmware bij om te zorgen dat alle mobiele afdruk- en ePrint-functies worden ondersteund.

- [Wi-Fi Direct \(alleen draadloze modellen\)](#)
- [HP ePrint via email](#)
- [HP ePrint-software](#)
- [AirPrint](#)
- [Android-geïntegreerd afdrukken](#)

Wi-Fi Direct (alleen draadloze modellen)

Met Wi-Fi Direct-functionaliteit kunt u vanaf een draadloos mobiel apparaat afdrukken zonder dat een verbinding met een netwerk of internet is vereist.

 **OPMERKING:** Niet alle mobiele besturingssystemen worden op dit moment door Wi-Fi Direct ondersteund.





 **OPMERKING:** Voor mobiele apparaten zonder Wi-Fi Direct-functionaliteit maakt de Wi-Fi Direct-verbinding alleen afdrukken mogelijk. Nadat u hebt afgedrukt met Wi-Fi Direct, moet u verbinding maken met een lokaal netwerk om toegang te krijgen tot internet.

Voer de volgende stappen uit voor toegang tot de Wi-Fi Direct-verbinding van de printer:

1. Open het menu **Wi-Fi** of **Wi-Fi Direct** op het mobiele apparaat.
2. Selecteer de naam van de printer in de lijst met beschikbare netwerken.

 **OPMERKING:** Als de naam van de printer niet wordt weergegeven, bevindt u zich mogelijk buiten het bereik van het Wi-Fi Direct-sigitaal. Verplaats het apparaat dichterbij de printer.

3. Voer bij de aanwijzing het Wi-Fi Direct-wachtwoord in of druk op de knop Draadloos (☺) op het bedieningspaneel van de printer.

 **OPMERKING:** Als u het wachtwoord niet kent, kunt u dit vinden op de configuratiepagina van de printer. Als u de pagina wilt afdrukken, houdt u de knop Hervatten/Annuleren  ingedrukt totdat het gereed-lampje  begint te knipperen. Laat vervolgens de knop Hervatten/Annuleren  los.

 **OPMERKING:** Als voor Android-apparaten met ondersteuning voor Wi-Fi Direct de verbindingmethode is ingesteld op **Automatisch**, wordt de verbinding automatisch tot stand gebracht. Er wordt dan niet om een wachtwoord gevraagd. Als de verbindingmethode is ingesteld op **Handmatig**, moet u op de knop Draadloos (☺) drukken of een pincode van een automatisch afgedrukte pincodepagina opgeven als wachtwoord.

4. Open het document en selecteer vervolgens de optie **Afdrukken**.

 **OPMERKING:** Als het mobiele apparaat geen ondersteuning biedt voor afdrukken, installeert u de mobiele app HP ePrint.

5. Selecteer de printer uit de lijst met beschikbare printers en selecteer vervolgens **Afdrukken**.
6. Nadat de afdruktaak is voltooid, moeten sommige mobiele apparaten opnieuw met het lokale netwerk worden verbonden.

De volgende apparaten en besturingssystemen ondersteunen **Wi-Fi Direct**:

- Tablets en telefoons met Android 4.0 en hoger waarop de HP Print Services of de Mopria-plug-in voor mobiel afdrukken is geïnstalleerd
- De meeste computers, tablets en laptops met Windows 8.1 waarop de HP-printerdriver is geïnstalleerd

De volgende apparaten en besturingssystemen bieden geen ondersteuning voor **Wi-Fi Direct**, maar kunnen afdrukken naar een printer die wel ondersteuning biedt voor Wi-Fi Direct:



- Apple iPhone en iPad
- Mac-computers met OS X

Voor meer informatie over afdrukken via Wi-Fi Direct, raadpleegt u www.hp.com/go/wirelessprinting.

Wi-Fi Direct-mogelijkheden kunnen vanaf het bedieningspaneel van de printer worden in- of uitgeschakeld.

Wi-Fi Direct in- of uitschakelen

Wi-Fi Direct-mogelijkheden moeten eerst zijn ingeschakeld in de EWS van de printer.

1. Druk een configuratiepagina af om het IP-adres of de hostnaam te bepalen.
 - a. Houd de knop Annuleren/Hervatten  ingedrukt totdat het gereed-lampje  begint te knipperen.
 - b. Laat de knop Hervatten/Annuleren  los.
2. Open een internetbrowser en voer in de adresregel het IP-adres of de hostnaam in zoals die wordt weergegeven op de configuratiepagina van de printer. Druk op de toets **Enter** op het toetsenbord van de pc. De geïntegreerde webserver wordt geopend.

 <https://10.10.XX.XXX/>

 **OPMERKING:** Als de webbrowser een bericht weergeeft dat toegang tot de website mogelijk niet veilig is, selecteert u de optie om door te gaan naar de website. Toegang tot deze website zal de computer niet beschadigen.



3. Klik op het tabblad **Networking** (Netwerken).
4. Selecteer de pagina **Wi-Fi Direct instellen**, selecteer de optie **Aan** en klik op **Toepassen**.

 **OPMERKING:** In omgevingen waar meer dan een model van dezelfde printer is geïnstalleerd, kan een unieke Wi-Fi Direct-naam voor elke printer handig zijn voor printerherkenning bij het afdrukken via Wi-Fi Direct.

De Wi-Fi Direct-naam van de printer wijzigen

Volg deze procedure om de Wi-Fi Direct-naam van de printer te wijzigen met de geïntegreerde webserver van HP (EWS):

Stap één: De geïntegreerde webserver van HP openen

1. Druk een configuratiepagina af om het IP-adres of de hostnaam te bepalen.
 - a. Houd de knop Annuleren/Hervatten  ingedrukt totdat het gereed-lampje  begint te knipperen.
 - b. Laat de knop Hervatten/Annuleren  los.
2. Open een internetbrowser en voer in de adresregel het IP-adres of de hostnaam in zoals die wordt weergegeven op de configuratiepagina van de printer. Druk op de toets **Enter** op het toetsenbord van de pc. De geïntegreerde webserver wordt geopend.

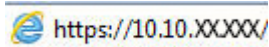

 **OPMERKING:** Als de webbrowser een bericht weergeeft dat toegang tot de website mogelijk niet veilig is, selecteert u de optie om door te gaan naar de website. Toegang tot deze website zal de computer niet beschadigen.

Stap twee: De Wi-Fi Direct-naam wijzigen

1. Klik op het tabblad **Networking** (Netwerken).
2. Klik in het linkerdeelvenster op de koppeling **Wi-Fi Direct instellen**.
3. Voer in het veld **Wi-Fi Direct-naam** de nieuwe naam in.
4. Klik op **Apply** (Toepassen).



HP ePrint via email

Gebruik HP ePrint om documenten af te drukken door ze als e-mailbijlage vanaf een willekeurig apparaat met een e-mailfunctie naar het e-mailadres van de printer te sturen.

Voor het gebruik van HP ePrint moet de printer aan deze eisen voldoen:

- De printer moet zijn verbonden met een vast of draadloos netwerk en over een internetverbinding beschikken.
- HP Webservices moet zijn ingeschakeld op de printer en de printer moet zijn geregistreerd bij HP Connected.

Volg deze procedure om HP-webservices in te schakelen en u te registreren bij HP Connected:

1. Druk een configuratiepagina af om het IP-adres of de hostnaam te bepalen.
 - a. Houd de knop Annuleren/Hervatten  ingedrukt totdat het gereed-lampje  begint te knipperen.
 - b. Laat de knop Hervatten/Annuleren  los.

2. Open een internetbrowser en voer in de adresregel het IP-adres of de hostnaam in zoals die wordt weergegeven op de configuratiepagina van de printer. Druk op de toets **Enter** op het toetsenbord van de pc. De geïntegreerde webserver wordt geopend.

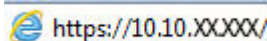
 https://10.10.XX.XXX/

 **OPMERKING:** Als de webbrowser een bericht weergeeft dat toegang tot de website mogelijk niet veilig is, selecteert u de optie om door te gaan naar de website. Toegang tot deze website zal de computer niet beschadigen.

3. Klik op het tabblad **HP Webservices** en vervolgens op **Inschakelen**. De printer schakelt Webservices in en drukt vervolgens een informatiepagina af.

Op de informatiepagina staat de printercode die u nodig hebt om de HP-printer bij HP Connected te registreren.

4. Ga naar www.hpconnected.com om een HP ePrint-account te maken en voltooi het installatieproces.

HP ePrint-software

Met de HP ePrint-software kunt u vanaf een Windows- of Mac-desktop of laptop gemakkelijk afdrukken naar een printer met HP ePrint-functionaliteit. Met deze software kunt u gemakkelijk de printers met HP ePrint-functionaliteit vinden die zijn geregistreerd bij uw HP Connected-account. De beoogde HP-printer kan zich op het kantoor of op een andere locatie waar ook ter wereld bevinden.

- **Windows:** Nadat u de software hebt geïnstalleerd, kiest u in de toepassing die u op dat moment gebruikt de optie **Afdrukken** en selecteert u vervolgens **HP ePrint** in de lijst met geïnstalleerde printers. Klik op de knop **Eigenschappen** als u de afdrukopties wilt configureren.
- **OS X:** Na de installatie van de software, selecteert u **Bestand, Afdrukken**. Selecteer vervolgens de pijl naast **PDF** (in de linkerbenedenhoek van het driverscherm). Selecteer **HP ePrint**.

In Windows biedt de HP ePrint-software ondersteuning voor afdrukken via TCP/IP op lokale printers op het netwerk (LAN of WAN) voor apparaten die UPD PostScript® ondersteunen.

Windows en OS X bieden beide ondersteuning voor afdrukken via IPP voor apparaten die op een LAN- of WAN-netwerk zijn aangesloten en ePCL ondersteunen.

Windows en OS X ondersteunen ook het afdrukken van PDF-documenten naar openbare afdrুকlocaties en het afdrukken met HP ePrint via e-mail in de cloud.

Ga naar www.hp.com/go/eprintsoftware als u drivers wilt downloaden of meer informatie wilt lezen.

 **OPMERKING:** Voor Windows is HP ePrint + JetAdvantage de naam van de printerdriver voor de HP ePrint-software.

 **OPMERKING:** De HP ePrint-software voor OS X is een PDF-workflowprogramma en technisch gezien geen printerdriver.

 **OPMERKING:** HP ePrint-software biedt geen ondersteuning voor afdrukken via USB.

AirPrint

Direct afdrukken met AirPrint van Apple wordt ondersteund voor iOS en op Mac-computers met OS X 10.7 Lion en nieuwer. Gebruik AirPrint om direct op de printer af te drukken vanaf een iPad, iPhone (3GS of later), of iPod touch (derde generatie of later) in de volgende mobiele toepassingen:

- Mail
- Foto's
- Safari
- iBooks
- Externe toepassingen selecteren.

U kunt AirPrint alleen gebruiken als de printer is verbonden met hetzelfde netwerk (subnet) als waarmee het Apple-apparaat is verbonden. Ga voor meer informatie over het gebruik van AirPrint en welke HP-printers compatibel zijn met AirPrint naar www.hp.com/go/LaserJetMobilePrinting.

 **OPMERKING:** Controleer voordat u AirPrint met een USB-verbinding gaat gebruiken eerst het versienummer. AirPrint versie 1.3 en eerder ondersteunen geen USB-verbindingen.

Android-geïntegreerd afdrukken

Dankzij de geïntegreerde oplossing van HP voor Android en Kindle kunnen mobiele apparaten HP-printers op een netwerk of binnen draadloos bereik automatisch vinden en er via Wi-Fi Direct mee afdrukken.

De printer moet verbonden zijn met hetzelfde netwerk (subnet) als waarmee het Android-apparaat is verbonden.

De afdrুকoplossing is geïntegreerd in veel versies van het besturingssysteem.

 **OPMERKING:** Als afdrukken niet beschikbaar is op uw apparaat, gaat u naar [Google Play > Android-apps](https://play.google.com/store/apps/details?id=com.hp.printservice.plugin) en installeert u de HP Print Service Plugin.

Ga voor meer informatie over het gebruik van de in Android geïntegreerde afdrুকoplossing en over welke Android-apparaten worden ondersteund naar www.hp.com/go/LaserJetMobilePrinting.

5 De printer beheren

- [Het verbindingstype van de printer wijzigen \(Windows\)](#)
- [Geavanceerde configuratie met de geïntegreerde webserver van HP \(EWS\) en HP Device Toolbox \(Windows\)](#)
- [Geavanceerde configuratie met HP Utility voor OS X](#)
- [IP-netwerkinstellingen configureren](#)
- [Functies voor beveiliging van de printer](#)
- [Instellingen voor energiebesparing](#)
- [De firmware bijwerken](#)

Voor meer informatie:

De volgende informatie is correct op het moment van uitgave. Zie www.hp.com/support/ljM101 voor actuele informatie.

De uitgebreide Help van HP voor de printer omvat de volgende informatie:

- Installeren en configureren
- Leren en gebruiken
- Problemen oplossen
- Software- en firmware-updates downloaden
- Meepraten op ondersteuningsforums
- Informatie over garantie en wettelijke voorschriften zoeken

Het verbindingstype van de printer wijzigen (Windows)

Indien u de printer al gebruikt en de manier waarop deze is aangesloten wilt wijzigen, kunt u de snelkoppeling **Configuratie en software van apparaat** op uw computer gebruiken om de verbinding te wijzigen. Sluit de nieuwe printer bijvoorbeeld via een USB- of netwerkkabel aan op de computer of wijzig de verbinding van USB in een draadloze verbinding.

Geavanceerde configuratie met de geïntegreerde webserver van HP (EWS) en HP Device Toolbox (Windows)

Met de geïntegreerde webserver van HP kunt u via de computer afdrukfuncties beheren in plaats van via het bedieningspaneel van de printer.

- Printerstatusinformatie bekijken
- De resterende levensduur van de benodigdheden bepalen en nieuwe benodigdheden bestellen
- De configuratie van de laden weergeven en wijzigen
- De menuconfiguratie van het bedieningspaneel van de printer bekijken en wijzigen
- Interne pagina's weergeven en afdrukken
- Meldingen ontvangen over gebeurtenissen met betrekking tot de printer en de benodigdheden
- De netwerkconfiguratie bekijken en wijzigen

De geïntegreerde webserver van HP is beschikbaar wanneer de printer is aangesloten op een IP-netwerk. De geïntegreerde webserver van HP biedt geen ondersteuning voor IPX-printeraansluitingen. U hebt geen toegang tot internet nodig om de geïntegreerde webserver van HP te kunnen openen en gebruiken.

Wanneer de printer is aangesloten op het netwerk, is de geïntegreerde webserver van HP automatisch beschikbaar.

 **OPMERKING:** HP Device Toolbox is software die wordt gebruikt om verbinding te maken met de geïntegreerde webserver van HP wanneer de printer via USB is aangesloten op een computer. Deze software is alleen beschikbaar als u een volledige installatie hebt uitgevoerd wanneer de printer op de computer is aangesloten. Sommige functies zijn mogelijk niet beschikbaar, afhankelijk van hoe de printer is aangesloten.



 **OPMERKING:** De geïntegreerde webserver van HP is niet toegankelijk buiten de netwerkfirewall.

Methode een: De geïntegreerde webserver van HP (EWS) openen vanuit het menu Start

1. Open de HP Printer Assistant.
 - **Windows 8.1:** Klik op de pijl omlaag in de linkerbenedenhoek van het scherm **Start** en selecteer de printernaam.
 - **Windows 8:** Klik met de rechtermuisknop op een leeg gedeelte van het scherm **Start**, klik op **Alle apps** op de app-balk en selecteer vervolgens de naam van de printer.
 - **Windows 7, Windows Vista en Windows XP:** Klik vanaf de computer op **Start**, selecteer **Alle programma's**, klik op **HP**, klik op de map voor de printer, selecteer het pictogram met de naam van de printer en open vervolgens **HP Printer Assistant**.
2. Selecteer **Afdrukken** in de HP Printer Assistant en selecteer **HP Device Toolbox**.

Methode 2: De geïntegreerde webserver van HP (EWS) openen vanuit een webbrowser

1. Druk een configuratiepagina af om het IP-adres of de hostnaam te bepalen.

- a. Houd de knop Annuleren/Hervatten  ingedrukt totdat het gereed-lampje  begint te knipperen.
 - b. Laat de knop Hervatten/Annuleren  los.
2. Open een internetbrowser en voer in de adresregel het IP-adres of de hostnaam in zoals die wordt weergegeven op de configuratiepagina van de printer. Druk op de toets **Enter** op het toetsenbord van de pc. De geïntegreerde webserver wordt geopend.

 <https://10.10.XX.XXX/>

 **OPMERKING:** Als de webbrowser een bericht weergeeft dat toegang tot de website mogelijk niet veilig is, selecteert u de optie om door te gaan naar de website. Toegang tot deze website zal de computer niet beschadigen.

Tabblad of gebied	Omschrijving
<p>Het tabblad Home</p> <p>Hier vindt u informatie over de printer, de status en de configuratie.</p>	<ul style="list-style-type: none"> • Apparaatstatus: Hiermee geeft u de status van de printer weer en het geschatte percentage resterende levensduur van benodigdheden van HP. • Status benodigdheden: Toont de geschatte resterende levensduur van benodigdheden van HP in procenten. De werkelijke resterende levensduur van benodigdheden kan variëren. Zorg dat u vervangende benodigdheden hebt die u kunt plaatsen wanneer de afdrukkwaliteit niet meer voldoet. De cartridge hoeft alleen te worden vervangen, als de afdrukkwaliteit niet langer acceptabel is. • Apparaatconfiguratie: Hier vindt u informatie die op de configuratiepagina van de printer wordt weergegeven. • Netwerkoverzicht: Hier vindt u informatie over de netwerkconfiguratiepagina van de printer. • Rapporten: Hiermee drukt u de door de printer gegenereerde configuratiepagina en statuspagina voor benodigdheden af. • Logbestand: Hierin staan alle printergebeurtenissen en -fouten.

Tabblad of gebied	Omschrijving
<p>Tabblad Systeem</p> <p>Hiermee kunt u de printer vanaf uw computer configureren.</p>	<ul style="list-style-type: none"> • Apparaatgegevens: Biedt basisinformatie over de printer en het bedrijf. • Papierinstellingen: Hiermee wijzigt u de standaardpapierverwerkingsinstellingen van de printer. • Afdrukkwaliteit: Hiermee wijzigt u de standaardinstellingen voor de afdrukkwaliteit van de printer. • Energie-instellingen: Hiermee wijzigt u de standaardtijden voor het activeren van de sluimermodus of automatisch uitschakelen. • Papiersoorten: Hiermee kunt u afdrukmodi configureren die overeenkomen met de door de printer geaccepteerde papiersoorten. • Systeeminstellingen: Hiermee wijzigt u de standaardstelsysteeminstellingen van de printer. • Instellingen benodigdheden: Wijzig de instellingen voor waarschuwingen Cartridge bijna leeg en overige informatie voor benodigdheden. • Service: Hiermee voert u de schoonmaakprocedure van de printer uit. • Opslaan en herstellen: Hier kunt u de huidige instellingen voor de printer opslaan in een bestand op de computer. Gebruik dit bestand om dezelfde instellingen in een andere printer te laden of de instellingen op een later tijdstip te herstellen op deze printer. • Beheer: Hiermee kunt u het wachtwoord van de printer instellen of wijzigen. Schakel printerfuncties in of uit. <p>OPMERKING: Het tabblad Systeem kan met een wachtwoord worden beveiligd. Als dit printer op een netwerk is aangesloten, moet u eerst contact opnemen met de systeembeheerder voordat u de instellingen op dit tabblad wijzigt.</p>
<p>Tabblad Afdrukken</p> <p>Hiermee kunt u standaardafdrukinstellingen wijzigen vanaf uw computer.</p>	<ul style="list-style-type: none"> • Afdrukken: Hier kunt u de standaardafdrukinstellingen van de printer wijzigen, zoals het aantal exemplaren en de afdrukstand. Deze opties zijn tevens beschikbaar op het bedieningspaneel.
<p>Tabblad Netwerk</p> <p>(Alleen printers die op een netwerk zijn aangesloten)</p> <p>Hiermee kunt u netwerkinstellingen wijzigen vanaf uw computer.</p>	<p>Op dit tabblad kunnen netwerkbeheerders de netwerkgerelateerde instellingen voor de printer beheren wanneer deze op een IP-netwerk is aangesloten. Hiermee kan ook de netwerkbeheerder de Wi-Fi Direct-functie instellen. Dit tabblad verschijnt niet als de printer rechtstreeks op een computer is aangesloten.</p>
<p>Tabblad HP Web Services</p> <p>(Alleen printers die op een netwerk zijn aangesloten)</p>	<p>Gebruik dit tabblad om verschillende webgebaseerde hulpprogramma's in te stellen en te gebruiken.</p>

Geavanceerde configuratie met HP Utility voor OS X

Gebruik de HP Utility om de status van de printer te controleren of de printerinstellingen via de computer weer te geven of te wijzigen.

U kunt gebruikmaken van de HP Utility als de printer beschikt over een USB-kabel of als het is aangesloten op een TCP/IP-netwerk.

HP Utility openen

1. Open de map **Programma's** op de computer.
2. Selecteer eerst **HP** en vervolgens **HP Utility**.

Functies van HP Utility

In de HP Utility-werkbalk vindt u de volgende items:

- **Apparaten:** Klik op deze knop om Mac-apparaten die door de HP Utility zijn gevonden, weer te geven of te verbergen.
- **Alle instellingen:** Klik op deze knop om terug te keren naar de startweergave van de HP Utility.
- **HP-ondersteuning:** Klik op deze knop om een browser te openen en naar de HP-ondersteuningspagina te gaan.
- **Benodigdheden:** Klik op deze knop om de HP SureSupply-website te openen.
- **Registratie:** Klik op deze knop om de registratiepagina van HP te openen.
- **Recycling:** Klik op deze knop om de website van het HP Planet Partners-recyclingprogramma te openen.

De HP Utility bestaat uit pagina's die u kunt openen door in de lijst **Alle instellingen** te klikken. In de volgende tabel staat beschreven welke taken u kunt uitvoeren met HP Utility.

Item	Omschrijving
Status benodigdheden	Hiermee wordt de status van de printerbenodigdheden weergegeven en ziet u koppelingen om benodigdheden online te bestellen.
Apparaatgegevens	Hiermee wordt informatie over de huidige geselecteerde printer weergegeven, waaronder de service-id van de printer (indien toegewezen), de firmwareversie (FW-versie), het serienummer en het IP-adres.
Opdrachten	Stuurt na de afdruktaak speciale tekens of afdrukopdrachten naar de printer. OPMERKING: Deze optie is alleen beschikbaar nadat u in het menu Weergave de optie Toon geavanceerde opties hebt geselecteerd.
Bestand uploaden	Brengt bestanden over van de computer naar de printer. U kunt de volgende bestandstypen uploaden: <ul style="list-style-type: none">◦ Taal HP LaserJet-printeropdrachten (.prn)◦ Portable Document Format (.pdf)◦ PostScript (.ps)◦ Text (.txt)

Item	Omschrijving
Energiebeheer	Configureer de energie-instellingen van de printer.
Firmware bijwerken	Zet een updatebestand voor firmware over naar de printer. OPMERKING: Deze optie is alleen beschikbaar nadat u in het menu Weergave de optie Toon geavanceerde opties hebt geselecteerd.
HP Connected	Hiermee hebt u toegang tot de HP Connected-website.
Berichtencentrum	Hier worden fouten weergegeven die in de printer zijn opgetreden.
Netwerkinstellingen (Alleen printers die op een netwerk zijn aangesloten)	Hiermee configureert u de netwerkinstellingen, zoals de IPv4-instellingen IPv6-instellingen, Bonjour-instellingen en andere instellingen.
Beheer van benodigheden	Hiermee configureert u wat de printer moet doen wanneer benodigheden het einde van de geschatte levensduur naderen.
Configuratie van laden	Hiermee wijzigt u het papierformaat en de papiersoort voor elke lade.
Aanvullende instellingen	Hiermee opent u de geïntegreerde webserver van HP (EWS). OPMERKING: USB-verbindingen worden niet ondersteund.
Proxyserverinstellingen	Hiermee configureert u een proxyserver voor deze printer.

IP-netwerkinstellingen configureren

- [Inleiding](#)
- [Disclaimer voor printer delen](#)
- [Netwerkinstellingen weergeven of wijzigen](#)
- [De naam van de printer in het netwerk wijzigen](#)
- [De IPv4 TCP/IP-parameters handmatig configureren](#)
- [Verbindingssnelheid instellen](#)

Inleiding



Configureer de netwerkinstellingen voor de printer aan de hand van de volgende secties.

Disclaimer voor printer delen

HP ondersteunt geen peer-to-peer netwerken, aangezien dit een functie is van Microsoft-besturingssystemen en niet van de printerdrivers van HP. Ga naar de website van Microsoft op www.microsoft.com.

Netwerkinstellingen weergeven of wijzigen

U kunt de IP-configuratie-instellingen weergeven of wijzigen via de geïntegreerde webserver van HP.

1. De geïntegreerde webserver van HP (EWS) openen:
 - a. Druk een configuratiepagina af om het IP-adres of de hostnaam te bepalen.
 - i. Houd de knop Annuleren/Hervatten  ingedrukt totdat het gereed-lampje  begint te knipperen.
 - ii. Laat de knop Hervatten/Annuleren  los.
 - b. Open een internetbrowser en voer in de adresregel het IP-adres of de hostnaam in zoals die wordt weergegeven op de configuratiepagina van de printer. Druk op de toets **Enter** op het toetsenbord van de pc. De geïntegreerde webserver wordt geopend.

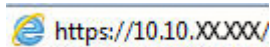
 <https://10.10.XX.XXX/>



 **OPMERKING:** Als de webbrower een bericht weergeeft dat toegang tot de website mogelijk niet veilig is, selecteert u de optie om door te gaan naar de website. Toegang tot deze website zal de computer niet beschadigen.

2. Klik op het tabblad **Netwerk** voor informatie over het netwerk. Wijzig desgewenst de instellingen.

De naam van de printer in het netwerk wijzigen

Indien u de naam van de printer in een netwerk wilt wijzigen zodat de printer kan worden geïdentificeerd, gebruikt u de geïntegreerde webserver van HP.

1. De geïntegreerde webserver van HP (EWS) openen:

- a. Druk een configuratiepagina af om het IP-adres of de hostnaam te bepalen.
 - i. Houd de knop Annuleren/Hervatten  ingedrukt totdat het gereed-lampje  begint te knipperen.
 - ii. Laat de knop Hervatten/Annuleren  los.
- b. Open een internetbrowser en voer in de adresregel het IP-adres of de hostnaam in zoals die wordt weergegeven op de configuratiepagina van de printer. Druk op de toets **Enter** op het toetsenbord van de pc. De geïntegreerde webserver wordt geopend.

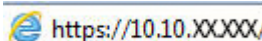
 https://10.10.XXXXX/

 **OPMERKING:** Als de webbrowser een bericht weergeeft dat toegang tot de website mogelijk niet veilig is, selecteert u de optie om door te gaan naar de website. Toegang tot deze website zal de computer niet beschadigen.



2. Open het tabblad **Systeem**.
3. Op de pagina **Apparaatgegevens** wordt de standaardprinternaam weergegeven in het veld **Apparaatnaam**. U kunt deze naam wijzigen zodat u de printer kunt identificeren.

 **OPMERKING:** Het invullen van de andere velden op deze pagina is optioneel.

4. Klik op de knop **Toepassen** om de wijzigingen toe te passen.

De IPv4 TCP/IP-parameters handmatig configureren

Met de EWS kunt u handmatig een IPv4-adres, subnetmasker en standaardgateway instellen.

1. De geïntegreerde webserver van HP (EWS) openen:
 - a. Druk een configuratiepagina af om het IP-adres of de hostnaam te bepalen.
 - i. Houd de knop Annuleren/Hervatten  ingedrukt totdat het gereed-lampje  begint te knipperen.
 - ii. Laat de knop Hervatten/Annuleren  los.
 - b. Open een internetbrowser en voer in de adresregel het IP-adres of de hostnaam in zoals die wordt weergegeven op de configuratiepagina van de printer. Druk op de toets **Enter** op het toetsenbord van de pc. De geïntegreerde webserver wordt geopend.

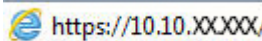
 https://10.10.XXXXX/

 **OPMERKING:** Als de webbrowser een bericht weergeeft dat toegang tot de website mogelijk niet veilig is, selecteert u de optie om door te gaan naar de website. Toegang tot deze website zal de computer niet beschadigen.

2. Klik in het tabblad **Netwerken** op **IPv4-configuratiemethode** in het linkernavigatiedeelvenster.
3. Selecteer **Handmatig** in de vervolgkeuzelijst **Voorkeursmethode IP-adres** en bewerk vervolgens de IPv4-configuratie-instellingen.
4. Klik op de knop **Toepassen**.

Verbindingsnelheid instellen

 **OPMERKING:** Deze informatie geldt alleen voor ethernetnetwerken, niet voor draadloze netwerken.

De linksnelheid en communicatiemodus van de afdrukserver moeten overeenkomen met die van de netwerkhub. In de meeste gevallen dient u de printer in de automatische modus te laten. Onjuiste wijzigingen van de netwerkverbindingssnelheid hebben mogelijk tot gevolg dat de printer niet met andere netwerkapparaten kan communiceren.

 **OPMERKING:** De printerinstelling moet overeenkomen met de instelling van het netwerkapparaat (een netwerkhub, switch, gateway, router of computer).

 **OPMERKING:** Wanneer u aan deze instellingen wijzigingen aanbrengt, wordt de printer uit- en vervolgens weer ingeschakeld. Breng alleen wijzigingen aan wanneer de printer niet-actief is.

1. De geïntegreerde webserver van HP (EWS) openen:

a. Druk een configuratiepagina af om het IP-adres of de hostnaam te bepalen.

i. Houd de knop Annuleren/Hervatten  ingedrukt totdat het gereed-lampje  begint te knipperen.

ii. Laat de knop Hervatten/Annuleren  los.

b. Open een internetbrowser en voer in de adresregel het IP-adres of de hostnaam in zoals die wordt weergegeven op de configuratiepagina van de printer. Druk op de toets **Enter** op het toetsenbord van de pc. De geïntegreerde webserver wordt geopend.

 <https://10.10.XX.XXX/>

 **OPMERKING:** Als de webbrower een bericht weergeeft dat toegang tot de website mogelijk niet veilig is, selecteert u de optie om door te gaan naar de website. Toegang tot deze website zal de computer niet beschadigen.

2. Klik op het tabblad **Networking** (Netwerken).

3. Selecteer in het gedeelte **Verbindingsnelheid** een van de volgende opties:

- **Automatisch:** De afdrukserver zorgt zelf automatisch voor configuratie met de hoogste verbindingssnelheid en communicatiemodus die op het netwerk zijn toegestaan.
- **10T vol:** 10 megabytes per seconde (Mbps), volledige duplexwerking
- **10T half:** 10 Mbps, half-duplexwerking
- **100TX vol:** 100 Mbps, volledige duplexwerking
- **100TX half:** 100 Mbps, half-duplexwerking
- **1000T vol:** 1000 Mbps, volledige duplexwerking

4. Klik op de knop **Toepassen**. De printer wordt uit- en weer ingeschakeld.

Functies voor beveiliging van de printer

Inleiding

De printer bevat beveiligingsopties waarmee toegang tot configuratie-instellingen en beveiligde gegevens kan worden beperkt. Ook kan toegang tot belangrijke hardwarecomponenten worden ontzegd.

- [Het wachtwoord van het apparaat instellen of wijzigen met de geïntegreerde webserver van HP](#)
- [De formatter vergrendelen](#)

Het wachtwoord van het apparaat instellen of wijzigen met de geïntegreerde webserver van HP



Stel een wachtwoord voor toegang tot de printer en de geïntegreerde webserver van HP in zodat onbevoegde gebruikers de printerinstellingen niet kunnen wijzigen.

1. De geïntegreerde webserver van HP (EWS) openen:

Rechtstreeks aangesloten printers

- a. Open de HP Printer Assistant.
 - **Windows 8.1:** Klik op de pijl omlaag in de linkerbenedenhoek van het scherm **Start** en selecteer de printernaam.
 - **Windows 8:** Klik met de rechtermuisknop op een leeg gedeelte van het scherm **Start**, klik op **Alle apps** op de app-balk en selecteer vervolgens de naam van de printer.
 - **Windows 7, Windows Vista en Windows XP:** Klik vanaf de computer op **Start**, selecteer **Alle programma's**, klik op **HP**, klik op de map voor de printer, selecteer het pictogram met de naam van de printer en open vervolgens **HP Printer Assistant**.
- b. Selecteer **Afdrukken** in de HP Printer Assistant en selecteer **HP Device Toolbox**.

Printers die op een netwerk zijn aangesloten

- a. Druk een configuratiepagina af om het IP-adres of de hostnaam te bepalen.
 - i. Houd de knop Annuleren/Hervatten  ingedrukt totdat het gereed-lampje  begint te knipperen.
 - ii. Laat de knop Hervatten/Annuleren  los.
- b. Open een internetbrowser en voer in de adresregel het IP-adres of de hostnaam in zoals die wordt weergegeven op de configuratiepagina van de printer. Druk op de toets **Enter** op het toetsenbord van de pc. De geïntegreerde webserver wordt geopend.

 <https://10.10.XXXXX/>

 **OPMERKING:** Als de webbrowser een bericht weergeeft dat toegang tot de website mogelijk niet veilig is, selecteert u de optie om door te gaan naar de website. Toegang tot deze website zal de computer niet beschadigen.

2. Klik op het tabblad **Systeem** op de koppeling **Beheer** in het linkerdeelvenster.

3. Voer in het veld **Wachtwoord** in het gebied **Productbeveiliging** het wachtwoord.
4. Voer in het veld **Wachtwoord bevestigen** opnieuw het wachtwoord in.
5. Klik op de knop **Toepassen**.



OPMERKING: Noteer het wachtwoord en bewaar het op een veilige plaats.

De formatter vergrendelen

De formatter heeft een sleuf waarop u een beveiligingskabel kunt aansluiten. Door de formatter te vergrendelen, voorkomt u dat iemand waardevolle onderdelen uit de formatter verwijdert.

Instellingen voor energiebesparing

- [Inleiding](#)
- [Afdrukken met EconoMode](#)
- [De instelling Sluimermodus/automatisch uitschakelen na inactiviteit instellen](#)
- [De vertraging voor uitschakelen na inactiviteit instellen en de printer zo configureren dat deze maximaal 1 watt verbruikt](#)
- [De instelling voor uitschakelvertraging configureren](#)

Inleiding

De printer beschikt over verschillende functies waarmee op energieverbruik en benodigdheden kan worden bespaard.

Afdrukken met EconoMode

Deze printer beschikt over de optie EconoMode, waarmee u conceptversies van documenten kunt afdrukken. Door EconoMode te gebruiken, verbruikt u minder toner. De afdrukkwaliteit kan in EconoMode echter minder zijn.

HP raadt doorlopend gebruik van de EconoMode af. Als de EconoMode voortdurend wordt gebruikt, is het mogelijk dat de toner langer meegaat dan de mechanische onderdelen van de tonercartridge. Als de afdrukkwaliteit slechter wordt en niet meer acceptabel is, is het verstandig de tonercartridge te vervangen.



OPMERKING: Als deze optie niet beschikbaar is in uw printdriver, kunt u deze instellen met de HP geïntegreerde webserver.

1. Selecteer de **afdrukoptie** vanuit het programma.
2. Selecteer de printer en klik vervolgens op de knop **Eigenschappen** of **Voorkeuren**.
3. Klik op het tabblad **Papier/Kwaliteit**.
4. Klik op de optie **EconoMode**.

De instelling Sluimermodus/automatisch uitschakelen na inactiviteit instellen

Gebruik de EWS om in te stellen hoe lang het duurt voordat de slaapstand van de printer wordt ingeschakeld.

Voer de volgende stappen uit om de instelling Sluimermodus/automatisch uitschakelen na te wijzigen:



1. De geïntegreerde webserver van HP (EWS) openen:

Rechtstreeks aangesloten printers

- a. Open de HP Printer Assistant.

- **Windows 8.1:** Klik op de pijl omlaag in de linkerbenedenhoek van het scherm **Start** en selecteer de printernaam.
 - **Windows 8:** Klik met de rechtermuisknop op een leeg gedeelte van het scherm **Start**, klik op **Alle apps** op de app-balk en selecteer vervolgens de naam van de printer.
 - **Windows 7, Windows Vista en Windows XP:** Klik vanaf de computer op **Start**, selecteer **Alle programma's**, klik op **HP**, klik op de map voor de printer, selecteer het pictogram met de naam van de printer en open vervolgens **HP Printer Assistant**.
- b. Selecteer **Afdrukken** in de HP Printer Assistant en selecteer **HP Device Toolbox**.

Printers die op een netwerk zijn aangesloten

- a. Druk een configuratiepagina af om het IP-adres of de hostnaam te bepalen.
- i. Houd de knop Annuleren/Hervatten  ingedrukt totdat het gereed-lampje  begint te knipperen.
 - ii. Laat de knop Hervatten/Annuleren  los.
- b. Open een internetbrowser en voer in de adresregel het IP-adres of de hostnaam in zoals die wordt weergegeven op de configuratiepagina van de printer. Druk op de toets **Enter** op het toetsenbord van de pc. De geïntegreerde webserver wordt geopend.

 <https://10.10.XX.XXX/>

 **OPMERKING:** Als de webbrowser een bericht weergeeft dat toegang tot de website mogelijk niet veilig is, selecteert u de optie om door te gaan naar de website. Toegang tot deze website zal de computer niet beschadigen.

2. Klik op het tabblad **Systeem** en selecteer de pagina **Energie-instellingen**.
3. Selecteer de tijd voor de vertraging in de vervolgkeuzelijst **Suimermodus/automatisch uitschakelen na inactiviteit**.
4. Klik op de knop **Toepassen**.

De vertraging voor uitschakelen na inactiviteit instellen en de printer zo configureren dat deze maximaal 1 watt verbruikt

Gebruik de EWS om in te stellen hoe lang het duurt voordat de printer wordt uitgeschakeld.

 **OPMERKING:** Nadat de printer is uitgeschakeld, neemt het stroomverbruik af tot 1 watt of minder.

Voer de volgende stappen uit om de instellingen voor uitschakelvertraging te wijzigen:

1. De geïntegreerde webserver van HP (EWS) openen:



Rechtstreeks aangesloten printers

- a. Open de HP Printer Assistant.

- **Windows 8.1:** Klik op de pijl omlaag in de linkerbenedenhoek van het scherm **Start** en selecteer de printernaam.
- **Windows 8:** Klik met de rechtermuisknop op een leeg gedeelte van het scherm **Start**, klik op **Alle apps** op de app-balk en selecteer vervolgens de naam van de printer.
- **Windows 7, Windows Vista en Windows XP:** Klik vanaf de computer op **Start**, selecteer **Alle programma's**, klik op **HP**, klik op de map voor de printer, selecteer het pictogram met de naam van de printer en open vervolgens **HP Printer Assistant**.

b. Selecteer **Afdrukken** in de HP Printer Assistant en selecteer **HP Device Toolbox**.

Printers die op een netwerk zijn aangesloten

- a. Druk een configuratiepagina af om het IP-adres of de hostnaam te bepalen.
- Houd de knop Annuleren/Hervatten  ingedrukt totdat het gereed-lampje  begint te knipperen.
 - Laat de knop Hervatten/Annuleren  los.
- b. Open een internetbrowser en voer in de adresregel het IP-adres of de hostnaam in zoals die wordt weergegeven op de configuratiepagina van de printer. Druk op de toets **Enter** op het toetsenbord van de pc. De geïntegreerde webserver wordt geopend.

 <https://10.10.XX.XXX/>

 **OPMERKING:** Als de webbrowser een bericht weergeeft dat toegang tot de website mogelijk niet veilig is, selecteert u de optie om door te gaan naar de website. Toegang tot deze website zal de computer niet beschadigen.

- Klik op het tabblad **System** en selecteer de pagina **Energie-instellingen**.
- Selecteer de tijd voor de vertraging in de vervolgkeuzelijst **Uitschakelen na inactiviteit**.

 **OPMERKING:** De standaardwaarde is **4 uur**.

- Klik op de knop **Toepassen**.

De instelling voor uitschakelvertraging configureren

Gebruik de EWS om te selecteren of de printer vertraagd wordt uitgeschakeld nadat de aan-uitknop is ingedrukt.

Voer de volgende stappen uit om de instellingen voor uitschakelvertraging te wijzigen:



- De geïntegreerde webserver van HP (EWS) openen:

Rechtstreeks aangesloten printers

- Open de HP Printer Assistant.

- **Windows 8.1:** Klik op de pijl omlaag in de linkerbenedenhoek van het scherm **Start** en selecteer de printernaam.
 - **Windows 8:** Klik met de rechtermuisknop op een leeg gedeelte van het scherm **Start**, klik op **Alle apps** op de app-balk en selecteer vervolgens de naam van de printer.
 - **Windows 7, Windows Vista en Windows XP:** Klik vanaf de computer op **Start**, selecteer **Alle programma's**, klik op **HP**, klik op de map voor de printer, selecteer het pictogram met de naam van de printer en open vervolgens **HP Printer Assistant**.
- b. Selecteer **Afdrukken** in de HP Printer Assistant en selecteer **HP Device Toolbox**.

Printers die op een netwerk zijn aangesloten

- a. Druk een configuratiepagina af om het IP-adres of de hostnaam te bepalen.
- i. Houd de knop Annuleren/Hervatten  ingedrukt totdat het gereed-lampje  begint te knipperen.
 - ii. Laat de knop Hervatten/Annuleren  los.
- b. Open een internetbrowser en voer in de adresregel het IP-adres of de hostnaam in zoals die wordt weergegeven op de configuratiepagina van de printer. Druk op de toets **Enter** op het toetsenbord van de pc. De geïntegreerde webserver wordt geopend.

 <https://10.10.XX.XXX/>

 **OPMERKING:** Als de webbrowser een bericht weergeeft dat toegang tot de website mogelijk niet veilig is, selecteert u de optie om door te gaan naar de website. Toegang tot deze website zal de computer niet beschadigen.

2. Klik op het tabblad **Systeem** en selecteer de pagina **Energie-instellingen**.
3. Schakel in het gedeelte **Uitschakelvertraging** de optie **Vertraging bij poorten actief** in of uit.

 **OPMERKING:** Als deze optie is geselecteerd, wordt de printer niet uitgeschakeld tenzij alle poorten niet-actief zijn. Een actieve netwerk- of faxverbinding voorkomt dat de printer wordt uitgeschakeld.

De firmware bijwerken

HP verstrekt regelmatig printerupdates, nieuwe Web Services-apps en nieuwe functies voor bestaande Web Services-apps. Voer de volgende stappen uit om de printerfirmware voor één printer bij te werken. Wanneer u de firmware bijwerkt, worden Web Services-apps automatisch bijgewerkt.

De firmware bijwerken met behulp van de Firmware Update Utility

Gebruik deze stappen om Firmware Update Utility handmatig van hp.com te downloaden en te installeren.

 **OPMERKING:** Deze methode is de enige beschikbare optie voor het bijwerken van de firmware voor printers die via een USB-kabel op de computer zijn aangesloten. Deze werkt ook voor printers die met een netwerk zijn verbonden.

 **OPMERKING:** U moet een printerdriver installeren om deze methode te gebruiken.

1. Ga naar www.hp.com/support, selecteer uw land/regio en taal, klik op de koppeling **Software en drivers** en typ de printernaam in het zoekveld. Druk op de knop **ENTER** en selecteer de printer in de lijst met zoekresultaten.
2. Selecteer het besturingssysteem.
3. Zoek in de sectie **Firmware** de **Firmware Update Utility**.
4. Klik op **Downloaden**, klik op **Uitvoeren** en klik vervolgens opnieuw op **Uitvoeren**.
5. Wanneer het hulpprogramma is gestart, selecteert u de printer in de vervolgkeuzelijst en klikt op **Firmware verzenden**.

 **OPMERKING:** Klik op **Configuratiepagina afdrukken** als u een configuratiepagina wilt afdrukken om te controleren of de versie van de geïnstalleerde firmware van vóór of na het updateproces is.

6. Volg de instructies op het scherm om de installatie te voltooien en klik op de knop **Sluiten** om het hulpprogramma te sluiten.

6 Problemen oplossen

- [Klantondersteuning](#)
- [Betekenis van de patronen van de lampjes op het bedieningspaneel](#)
- [De fabrieksinstellingen herstellen](#)
- [Het bericht 'Cartridge bijna leeg' of 'Cartridge vrijwel leeg' wordt weergegeven op de HP EWS](#)
- [Problemen met papierinvoer of -storingen oplossen](#)
- [Papierstoringen verhelpen](#)
- [De afdrukwaliteit verbeteren](#)
- [Problemen met bekabelde netwerken oplossen](#)
- [Problemen met draadloze netwerken oplossen](#)

Voor meer informatie:

De volgende informatie is correct op het moment van uitgave. Zie www.hp.com/support/ljM101 voor actuele informatie.

De uitgebreide Help van HP voor de printer omvat de volgende informatie:

- Installeren en configureren
- Leren en gebruiken
- Problemen oplossen
- Software- en firmware-updates downloaden
- Meepraten op ondersteuningsforums
- Informatie over garantie en wettelijke voorschriften zoeken

Klantondersteuning

Telefonische ondersteuning voor uw land/regio	Telefoonnummers voor land/regio vindt u op de folder in de doos van de printer of op www.hp.com/support/ .
Zorg dat u de printernaam, het serienummer, de aankoopdatum en een probleemomschrijving bij de hand hebt	
24 uur per dag ondersteuning via internet en hulpprogramma's en drivers downloaden	www.hp.com/support/ljM101
Aanvullende HP service- of onderhoudsovereenkomsten bestellen	www.hp.com/go/carepack
De printer registreren	www.register.hp.com





Betekenis van de patronen van de lampjes op het bedieningspaneel

Als er problemen zijn die uw aandacht vragen, wordt op het scherm van het bedieningspaneel een foutcode weergegeven.



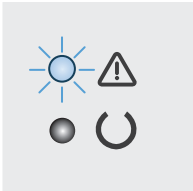

Tabel 6-1 Legenda van de statuslampjes

	Symbool voor "lampje uit"
	Symbool voor "lampje aan"
	Symbool voor "lampje knippert"

Tabel 6-2 Patronen van lampjes op het bedieningspaneel

Status van lampje	De status van de printer	Actie
	Het waarschuwingslampje knippert.	De printer bevindt zich in de modus voor handmatige invoer.
		Plaats papier van het juiste type en formaat in de invoerlade. Druk op de knop Hervatten/Annuleren  om door te gaan.
		De printer is bezig met de verwerking van een handmatige dubbelzijdige taak.
		Plaats de pagina's in de invoerlade om de tweede zijde te bedrukken. Druk op de knop Hervatten/Annuleren  om door te gaan.
		De invoerlade is leeg.
		Plaats papier in de lade.
		Een klep is open.
		Controleer of de tonercartridgeklep volledig is gesloten.
		De printer kan een vel papier niet oppakken om een afdruktaak te verwerken.
		Controleer of het papier correct is geplaatst en druk vervolgens op de knop Hervatten/Annuleren  om door te gaan.
	Er is papier vastgelopen in de printer.	
	Controleer op papierstoringen in de invoerlade, de uitvoerbak en in het gebied van de tonercartridge. Verwijder het vastgelopen papier. Druk op de knop Hervatten/Annuleren  om door te gaan.	
	De tonercartridge of belichtingstrommel ontbreekt of is niet goed geïnstalleerd.	
	Controleer of alle benodigdheden goed zijn geplaatst en op de juiste wijze geïnstalleerd.	
	De tonercartridge of belichtingstrommel is bijna leeg.	
	Vervang de tonercartridge of de belichtingstrommel.	
	Meerdere benodigdheden zijn vrijwel leeg.	
	Vervang de benodigdheden.	
	De tonercartridge of belichtingstrommel is niet compatibel met de printer, misschien vanwege een ontbrekende of beschadigde geheugenchip.	
	Vervang de tonercartridge of de belichtingstrommel.	

Tabel 6-2 Patronen van lampjes op het bedieningspaneel (vervolg)

Status van lampje	De status van de printer	Actie
	Meerdere benodigdheden zijn niet compatibel met de printer, misschien vanwege een ontbrekende of beschadigde geheugenchip.	Vervang de benodigdheden.
	De tonercartridge of de belichtingstrommel is vergrendeld op een andere printer.	Vervang de tonercartridge of de belichtingstrommel.
	Meerdere benodigdheden zijn vergrendeld op een andere printer.	Vervang de benodigdheden.
	De printer heeft een niet-geautoriseerde tonercartridge of belichtingstrommel gedetecteerd.	Vervang de tonercartridge of de belichtingstrommel.
	De printer heeft meerdere niet-geautoriseerde benodigdheden gedetecteerd.	Vervang de benodigdheden.
	Er is een fout opgetreden in de sensor van de cartridge.	Vervang de tonercartridge.
	Het geplaatste papier heeft niet het formaat dat is vereist voor de afdruktaak.	Plaats ander papier of druk op de knop Hervatten/Annuleren  om door te gaan met het momenteel geplaatste formaat.
	Er is een algemene enginefout opgetreden in de printer.	Druk op de knop Hervatten/Annuleren  om door te gaan. Als fout zich herhaalt, schakelt u de printer uit. Wacht 30 seconden en schakel de printer weer in.
	Er is onjuiste firmware geladen.	Druk op de knop Hervatten/Annuleren  om door te gaan. Laad de juiste firmware.
	Er is een ongeldige codehandtekening opgetreden voor de printer.	Druk op de knop Hervatten/Annuleren  om de handtekening te accepteren.
	De printer heeft een engine-kabelfout gedetecteerd.	Druk op de knop Hervatten/Annuleren  om door te gaan. Als het probleem aanhoudt, neemt u contact op met de klantenondersteuning van HP.

Tabel 6-2 Patronen van lampjes op het bedieningspaneel (vervolg)

Status van lampje	De status van de printer	Actie
	De printer heeft een kabelfout met het bedieningspaneel gedetecteerd.	Druk op de knop Hervatten/Annuleren  om door te gaan. Als het probleem aanhoudt, neemt u contact op met de klantenondersteuning van HP.
Het waarschuwingslampje en het gereed-lampje branden.	Er is een kritieke fout opgetreden. De printer kan zichzelf niet herstellen.	<ol style="list-style-type: none">1. Schakel de printer uit of koppel het netsnoer los van het stopcontact.2. Wacht 30 seconden en schakel de printer in of sluit het netsnoer weer op de printer aan.3. Wacht tot de printer is geïnitieerd. Als het probleem aanhoudt, neemt u contact op met de klantenondersteuning van HP.

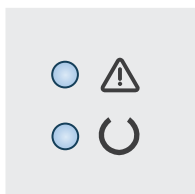

De fabrieksinstellingen herstellen

Als u de fabrieksinstellingen terugzet, worden alle printer- en netwerkinstellingen weer op de fabriekswaarden ingesteld. De paginateller, het ladeformaat en de taal worden niet opnieuw ingesteld. Volg onderstaande stappen om de fabrieksinstellingen van de printer te herstellen.

⚠ VOORZICHTIG: Wanneer u de fabrieksinstellingen terugzet, worden alle instellingen gewijzigd in de standaardwaarden. Ook worden in het geheugen opgeslagen pagina's verwijderd.

1. Open de geïntegreerde webserver van HP (EWS):

Rechtstreeks aangesloten printers



a. Open de HP Printer Assistant.

- **Windows 8.1:** Klik op de pijl omlaag in de linkerbenedenhoek van het scherm **Start** en selecteer de printernaam.
- **Windows 8:** Klik met de rechtermuisknop op een leeg gedeelte van het scherm **Start**, klik op **Alle apps** op de app-balk en selecteer vervolgens de naam van de printer.
- **Windows 7, Windows Vista en Windows XP:** Klik vanaf de computer op **Start**, selecteer **Alle programma's**, klik op **HP**, klik op de map voor de printer, selecteer het pictogram met de naam van de printer en open vervolgens **HP Printer Assistant**.

b. Selecteer **Afdrukken** in de HP Printer Assistant en selecteer **HP Device Toolbox**.

Printers die op een netwerk zijn aangesloten

a. Druk een configuratiepagina af om het IP-adres of de hostnaam te bepalen.

- i. Houd de knop Annuleren/Hervatten  ingedrukt totdat het gereed-lampje  begint te knipperen.
- ii. Laat de knop Hervatten/Annuleren  los.

b. Open een internetbrowser en voer in de adresregel het IP-adres of de hostnaam in zoals die wordt weergegeven op de configuratiepagina van de printer. Druk op de toets **Enter** op het toetsenbord van de pc. De geïntegreerde webserver wordt geopend.

 <https://10.10.XX.XXX/>

📄 OPMERKING: Als de webbrowser een bericht weergeeft dat toegang tot de website mogelijk niet veilig is, selecteert u de optie om door te gaan naar de website. Toegang tot deze website zal de computer niet beschadigen.

2. Klik in het tabblad **Systeem** op **Opslaan en herstellen** in het linkernavigatiedeelvenster.

3. Klik op de knop **Standaardinstellingen herstellen** in het gedeelte **Standaardinstellingen herstellen**.

De printer wordt automatisch opnieuw opgestart.

Het bericht 'Cartridge bijna leeg' of 'Cartridge vrijwel leeg' wordt weergegeven op de HP EWS

Cartridge bijna leeg: De EWS van de printer geeft aan wanneer een cartridge bijna leeg is. De werkelijke resterende levensduur van een cartridge kan variëren. Zorg dat u een vervangende tonercartridge heeft die u kunt plaatsen wanneer de afdrukkwaliteit niet meer voldoet. De cartridge hoeft nu nog niet te worden vervangen.

Cartridge vrijwel leeg: De EWS van de printer geeft aan wanneer de cartridge vrijwel leeg is. De werkelijke resterende levensduur van een cartridge kan variëren. Zorg dat u een vervangende tonercartridge heeft die u kunt plaatsen wanneer de afdrukkwaliteit niet meer voldoet. De cartridge hoeft op dat moment nog niet te worden vervangen, tenzij de afdrukkwaliteit niet meer acceptabel is.

Zodra een cartridge van HP de status **Vrijwel leeg** heeft, is de Premium Protection Warranty van HP niet meer van toepassing op die cartridge.



OPMERKING: De cartridge moet worden vervangen als de printer aangeeft dat de originele HP 33A zwarte LaserJet-tonercartridge en de originele HP 34A LaserJet-afbeeldingsdrum vrijwel leeg zijn.

De instelling "Vrijwel leeg" wijzigen

U kunt de manier aanpassen waarop de printer reageert wanneer benodigheden bijna leeg zijn. U hoeft deze instellingen niet opnieuw te configureren wanneer u een nieuwe cartridge plaatst.





OPMERKING: De instelling Vrijwel leeg kan niet worden gewijzigd voor de originele HP 33A zwarte LaserJet-tonercartridge en de originele HP 34A LaserJet-afbeeldingsdrum.

1. Open de geïntegreerde webserver van HP (EWS):

Rechtstreeks aangesloten printers

- a. Open de HP Printer Assistant.
 - **Windows 8.1:** Klik op de pijl omlaag in de linkerbenedenhoek van het scherm **Start** en selecteer de printernaam.
 - **Windows 8:** Klik met de rechtermuisknop op een leeg gedeelte van het scherm **Start**, klik op **Alle apps** op de app-balk en selecteer vervolgens de naam van de printer.
 - **Windows 7, Windows Vista en Windows XP:** Klik vanaf de computer op **Start**, selecteer **Alle programma's**, klik op **HP**, klik op de map voor de printer, selecteer het pictogram met de naam van de printer en open vervolgens **HP Printer Assistant**.
- b. Selecteer **Afdrukken** in de HP Printer Assistant en selecteer **HP Device Toolbox**.

Printers die op een netwerk zijn aangesloten

- a. Druk een configuratiepagina af om het IP-adres of de hostnaam te bepalen.
 - i. Houd de knop Annuleren/Hervatten  ingedrukt totdat het gereed-lampje  begint te knipperen.
 - ii. Laat de knop Hervatten/Annuleren  los.

- b. Open een internetbrowser en voer in de adresregel het IP-adres of de hostnaam in zoals die wordt weergegeven op de configuratiepagina van de printer. Druk op de toets **Enter** op het toetsenbord van de pc. De geïntegreerde webserver wordt geopend.



 **OPMERKING:** Als de webbrower een bericht weergeeft dat toegang tot de website mogelijk niet veilig is, selecteert u de optie om door te gaan naar de website. Toegang tot deze website zal de computer niet beschadigen.

2. Selecteer eerst het tabblad **Systeem** en vervolgens **Instellingen benodigheden**.

3. Voer een van de volgende handelingen uit:

- Selecteer de optie **Doorgaan** als u wilt dat de printer u waarschuwt wanneer een tonercartridge vrijwel leeg is, maar wel doorgaat met afdrucken.
- Selecteer de optie **Stoppen** als u wilt instellen dat de printer stopt met afdrucken tot u de cartridge hebt vervangen.
- Selecteer de optie **Vragen** als u wilt instellen dat de printer stopt met afdrucken en u vraagt de cartridge te vervangen. U kunt het bericht ter kennisgeving aannemen en doorgaan met afdrucken. Een door de klant te configureren optie op deze printer is "Herinner mij na 100 pagina's, 200 pagina's, 300 pagina's, 400 pagina's of nooit". Deze optie is beschikbaar voor het gemak van de klant en vormt geen indicatie dat deze pagina's een acceptabele afdrukkwaliteit hebben. Een door de klant te configureren optie op dit apparaat is "Herinner mij na 100 pagina's, 200 pagina's, 300 pagina's, 400 pagina's of nooit". Deze optie is beschikbaar voor het gemak van de klant en vormt geen indicatie dat deze pagina's een acceptabele afdrukkwaliteit hebben.

Benodigheden bestellen

Benodigheden en papier bestellen	www.hp.com/go/suresupply
Bestellen via service- of ondersteuningsproviders	Neem contact op met een erkend service- of ondersteuningspunt van HP.
Bestellen via de geïntegreerde webserver van HP	Typ het IP-adres of de hostnaam van de printer in het adres- of URL-veld van een ondersteunde webbrower op de computer om toegang te krijgen tot de webserver. De geïntegreerde webserver bevat een koppeling naar de SureSupply-website van HP. Hier vindt u mogelijkheden voor het aanschaffen van originele benodigheden van HP.

Problemen met papierinvoer of -storingen oplossen

Als de printer terugkerende problemen met papierinvoer of -storingen heeft, kunt u met de volgende informatie het aantal gebeurtenissen verminderen.

De printer pakt geen papier op

Als de printer geen papier uit de lade pakt, kunt u het volgende proberen.

1. Open de printer en verwijder eventuele vastgelopen vellen papier.
2. Plaats papier met het juiste formaat in de lade.
3. Controleer of het papierformaat en de papiersoort correct zijn ingesteld op het bedieningspaneel van de printer.
4. Zorg ervoor dat de papiergeleiders in de lade zijn afgestemd op het papierformaat. Pas de geleiders aan tot de juiste inspruing in de lade.
5. Controleer op het bedieningspaneel of de printer wacht op een bevestiging om het papier handmatig in te voeren. Plaats papier en ga verder met afdrucken.
6. De oppakrol en het scheidingskussen kunnen verontreinigd zijn.

De printer pakt meerdere vellen papier op

Als de printer meerdere vellen papier uit de lade pakt, kunt u het volgende proberen.

1. Verwijder de stapel papier uit de lade, buig de stapel, draai deze 180 graden en draai hem vervolgens ondersteboven. *Waaier het papier niet uit.* Plaats de stapel papier terug in de lade.
2. Gebruik uitsluitend papier dat voldoet aan de specificaties van HP voor deze printer.
3. Gebruik geen papier dat is gekreukeld, gevouwen of beschadigd. Gebruik indien nodig papier uit een ander pak.
4. Controleer of de lade niet te vol is. Als dit wel het geval is, dient u de gehele stapel papier uit de lade te verwijderen, de stapel recht te leggen en een deel van de stapel papier terug te plaatsen in de lade.
5. Zorg ervoor dat de papiergeleiders in de lade zijn afgestemd op het papierformaat. Pas de geleiders aan tot de juiste inspruing in de lade.
6. Zorg ervoor dat de omgeving van de printer binnen de specificaties valt.

Fremente of terugkerende papierstoringen

Volg deze stappen om problemen met frequente papierstoringen op te lossen. Als de eerste stap het probleem niet oplost, gaat u verder met de volgende stap totdat u het probleem hebt opgelost.

1. Als het papier vastloopt in de printer, verhelp dan de storing en druk een configuratiepagina af om het product te testen.
2. Controleer op het bedieningspaneel van de printer of de lade voor het juiste papierformaat en de juiste papiersoort is geconfigureerd. Pas de papierinstellingen indien nodig aan.
3. Schakel de printer gedurende 30 seconden uit en schakel het vervolgens weer in.
4. Druk een reinigingspagina af om overtollige toner uit de binnenkant van de printer te verwijderen.

- a. Open de HP Printer Assistant.
 - **Windows 8.1:** Klik op de pijl omlaag in de linkerbenedenhoek van het scherm **Start** en selecteer de printernaam.
 - **Windows 8:** Klik met de rechtermuisknop op een leeg gedeelte van het scherm **Start**, klik op **Alle apps** op de app-balk en selecteer vervolgens de naam van de printer.
 - **Windows 7, Windows Vista en Windows XP:** Klik vanaf de computer op **Start**, selecteer **Alle programma's**, klik op **HP**, klik op de map voor de printer, selecteer het pictogram met de naam van de printer en open vervolgens **HP Printer Assistant**.
 - b. Selecteer **Afdrukken** in de HP Printer Assistant en selecteer **HP Device Toolbox**.
 - c. Klik op het tabblad **Systemen** op **Service**.
 - d. Klik in het gebied **Reinigingsmodus** op **Start** om het reinigingsproces te beginnen.
5. Druk een configuratiepagina af om de printer te testen.
- a. Houd de knop Annuleren/Hervatten  ingedrukt totdat het gereed-lampje  begint te knipperen.
 - b. Laat de knop Hervatten/Annuleren  los.

Als geen van deze stappen het probleem oplost, moet de printer wellicht worden nagekeken. Neem contact op met de klantenondersteuning van HP.

Papierstoringen voorkomen

Probeer de volgende oplossingen om papierstoringen te voorkomen.

1. Gebruik uitsluitend papier dat voldoet aan de specificaties van HP voor deze printer.
2. Gebruik geen papier dat is gekreukeld, gevouwen of beschadigd. Gebruik indien nodig papier uit een ander pak.
3. Gebruik geen papier waarop al eerder is afgedrukt of gekopieerd.
4. Controleer of de lade niet te vol is. Als dit wel het geval is, dient u de gehele stapel papier uit de lade te verwijderen, de stapel recht te leggen en een deel van de stapel papier terug te plaatsen in de lade.
5. Zorg ervoor dat de papiergeleiders in de lade zijn afgestemd op het papierformaat. Schuif de geleiders tegen de stapel papier aan zonder het papier te buigen.
6. Gebruik de handmatige invoer wanneer u afdrukt op zwaar of geperforeerd papier, of papier met reliëf en voer de vellen een voor een in.
7. Controleer of de lade correct is ingesteld voor de papiersoort en het papierformaat.
8. Zorg ervoor dat de omgeving van de printer binnen de specificaties valt.

Papierstoringen verhelpen

Inleiding

De volgende informatie beschrijft hoe u papierstoringen kunt verhelpen.

- [Papierstoringenlocaties](#)
- [Frequente of terugkerende papierstoringen?](#)
- [Papierstoringen in de invoerlade verhelpen](#)
- [Papierstoringen in het gebied rondom de tonercartridge verhelpen](#)
- [Papierstoringen in de uitvoerbak oplossen](#)

Papierstoringenlocaties

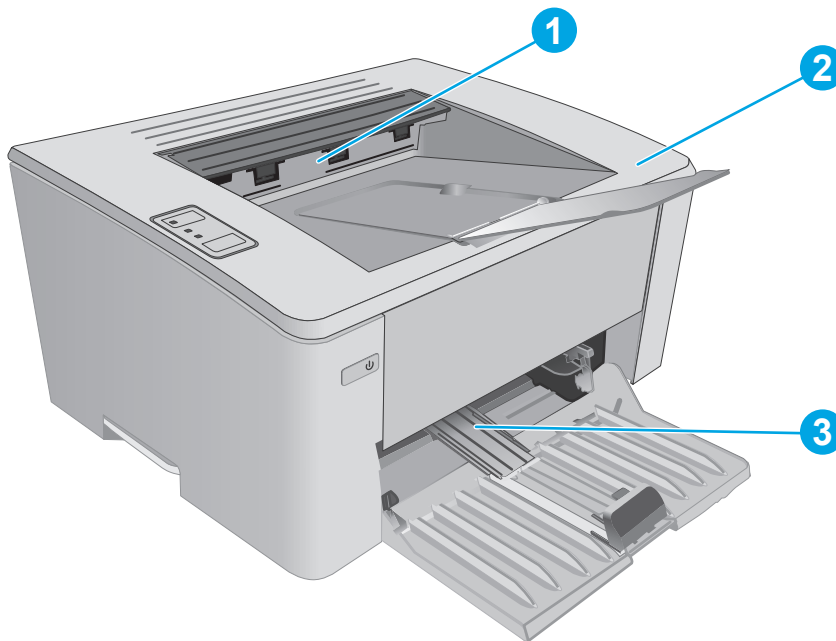

1	Uitvoerbak
2	Tonercartridgegebied
3	Hoofdinvoerlade of voorrangsinvoerlade (alleen draadloze modellen)

Frequente of terugkerende papierstoringen?

Volg deze stappen om problemen met frequente papierstoringen op te lossen. Als de eerste stap het probleem niet oplost, gaat u verder met de volgende stap totdat u het probleem hebt opgelost.



1. Als het papier vastloopt in de printer, verhelp dan de storing en druk een configuratiepagina af om het product te testen.
2. Controleer in de geïntegreerde webserver van HP (EWS) of de lade voor het juiste papierformaat en de juiste papiersoort is geconfigureerd. Pas de papierinstellingen indien nodig aan.

- a. Open de geïntegreerde webservice van HP (EWS):

Rechtstreeks aangesloten printers

- i. Open de HP Printer Assistant.
- **Windows 8.1:** Klik op de pijl omlaag in de linkerbenedenhoek van het scherm **Start** en selecteer de printernaam.
 - **Windows 8:** Klik met de rechtermuisknop op een leeg gedeelte van het scherm **Start**, klik op **Alle apps** op de app-balk en selecteer vervolgens de naam van de printer.
 - **Windows 7, Windows Vista en Windows XP:** Klik vanaf de computer op **Start**, selecteer **Alle programma's**, klik op **HP**, klik op de map voor de printer, selecteer het pictogram met de naam van de printer en open vervolgens **HP Printer Assistant**.
- ii. Selecteer **Afdrukken** in de HP Printer Assistant en selecteer **HP Device Toolbox**.

Printers die op een netwerk zijn aangesloten



- i. Druk een configuratiepagina af om het IP-adres of de hostnaam te bepalen.
1. Houd de knop Annuleren/Hervatten  ingedrukt totdat het gereed-lampje  begint te knipperen.
 2. Laat de knop Hervatten/Annuleren  los.
- ii. Open een internetbrowser en voer in de adresregel het IP-adres of de hostnaam in zoals die wordt weergegeven op de configuratiepagina van de printer. Druk op de toets **Enter** op het toetsenbord van de pc. De geïntegreerde webservice wordt geopend.

 <https://10.10.XX.XXX/>



OPMERKING: Als de webbrowser een bericht weergeeft dat toegang tot de website mogelijk niet veilig is, selecteert u de optie om door te gaan naar de website. Toegang tot deze website zal de computer niet beschadigen.

- b. Klik eerst op het tabblad **Systeem** en vervolgens op de pagina **Papierinstellingen**.
- c. Selecteer de papiersoort van het papier in de lade.
- d. Selecteer het formaat van het papier in de lade.
3. Schakel de printer gedurende 30 seconden uit en schakel het vervolgens weer in.
4. Druk een reinigingspagina af om overtollige toner uit de binnenkant van de printer te verwijderen.
- a. Open de HP Printer Assistant.

- **Windows 8.1:** Klik op de pijl omlaag in de linkerbenedenhoek van het scherm **Start** en selecteer de printernaam.
 - **Windows 8:** Klik met de rechtermuisknop op een leeg gedeelte van het scherm **Start**, klik op **Alle apps** op de app-balk en selecteer vervolgens de naam van de printer.
 - **Windows 7, Windows Vista en Windows XP:** Klik vanaf de computer op **Start**, selecteer **Alle programma's**, klik op **HP**, klik op de map voor de printer, selecteer het pictogram met de naam van de printer en open vervolgens **HP Printer Assistant**.
- b. Selecteer **Afdrukken** in de HP Printer Assistant en selecteer **HP Device Toolbox**.
 - c. Klik op het tabblad **Systemen** op **Service**.
 - d. Klik in het gebied **Reinigingsmodus** op **Start** om het reinigingsproces te beginnen.
5. Druk een configuratiepagina af om de printer te testen.
 - a. Houd de knop Annuleren/Hervatten  ingedrukt totdat het gereed-lampje  begint te knipperen.
 - b. Laat de knop Hervatten/Annuleren  los.

Als geen van deze stappen het probleem oplost, moet de printer wellicht worden nagekeken. Neem contact op met de klantenondersteuning van HP.

Papierstoringen in de invoerlade verhelpen

Als er een storing optreedt, knippert het waarschuwingslampje  herhaaldelijk op het bedieningspaneel van de printer.

1. Verwijder los papier uit de invoerlade.

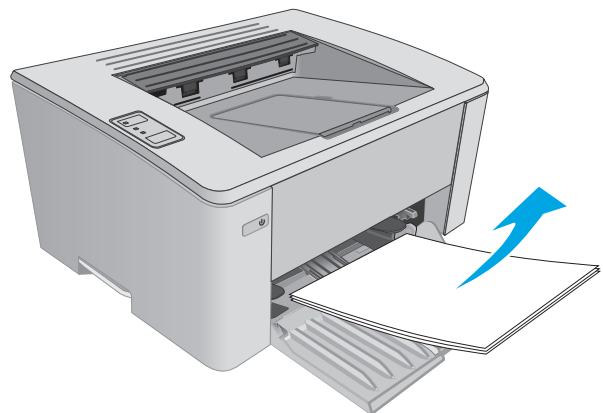

2. Open de bovenklep.

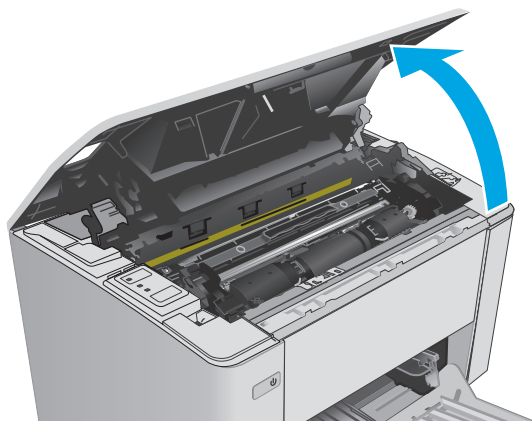

3. Verwijder de tonercartridge en de afbeeldingsdrum.

- **Modellen M101-M105:** Verwijder de tonercartridge eerst en verwijder vervolgens de afbeeldingsdrum.
- **Modellen M106:** Verwijder de tonercartridge en de afbeeldingsdrum als één geheel.

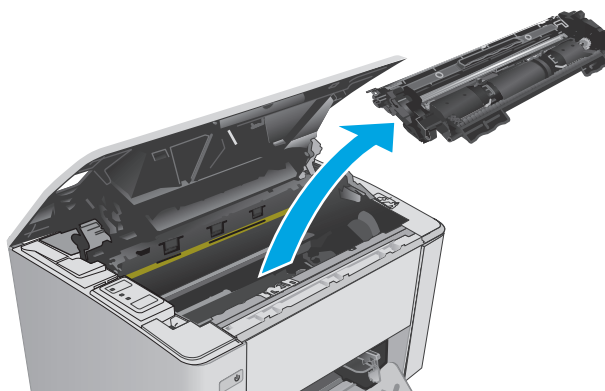

4. Verwijder vastgelopen papier dat zichtbaar is in het gebied van de invoerlade. Verwijder het vastgelopen papier met beide handen om scheuren te voorkomen.

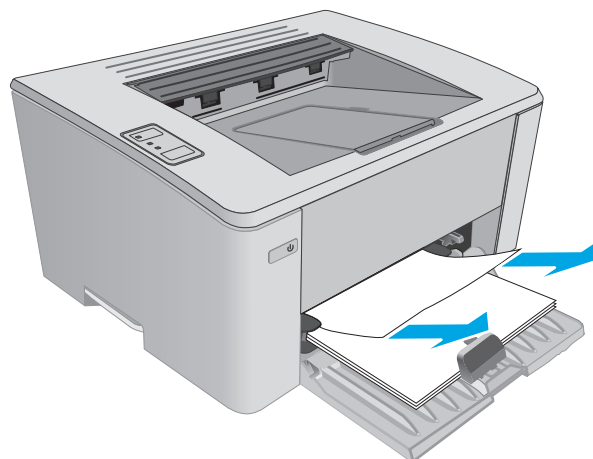

5. Verwijder vastgelopen papier in het gebied van de tonercartridge. Verwijder het vastgelopen papier met beide handen om scheuren te voorkomen.

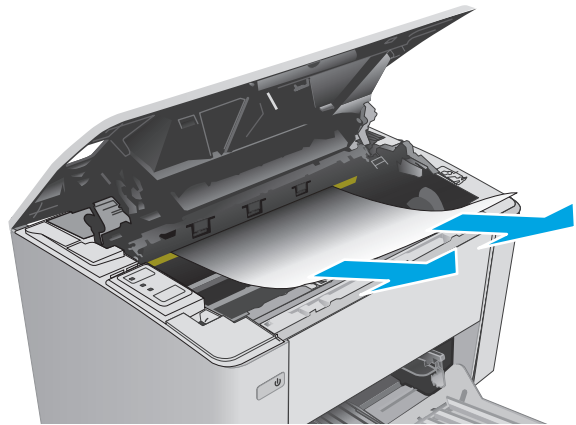

6. Plaats de afbeeldingsdrum en de tonercartridge opnieuw.

- **Modellen M101-M105:** Plaats de afbeeldingsdrum eerst en vervolgens de tonercartridge.
- **Modellen M106:** Plaats de tonercartridge en de afbeeldingsdrum als één geheel.

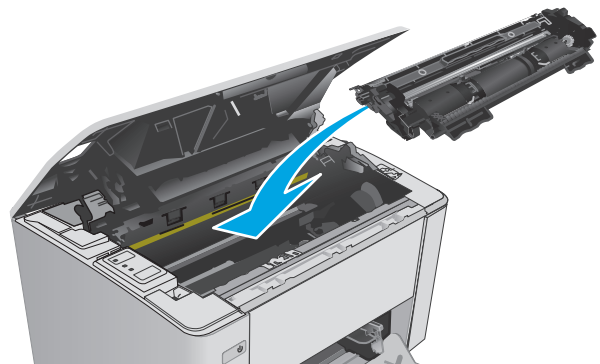

7. Sluit de bovenste klep.

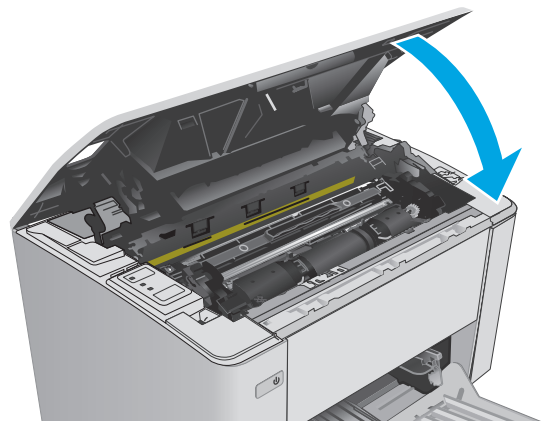

Papierstoringen in het gebied rondom de tonercartridge verhelpen

Als er een storing optreedt, knippert het waarschuwingslampje  herhaaldelijk op het bedieningspaneel van de printer.

1. Open de bovenklep.

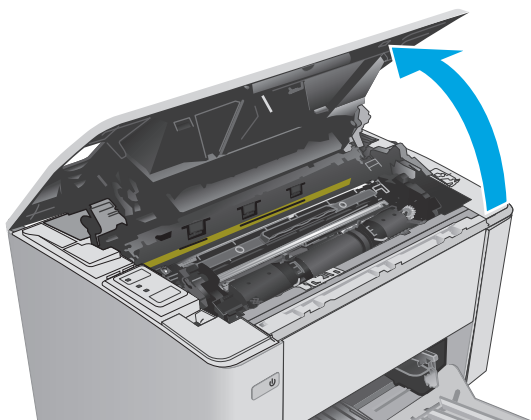

2. Verwijder de tonercartridge en de afbeeldingsdrum.
 - **Modellen M101-M105:** Verwijder de tonercartridge eerst en verwijder vervolgens de afbeeldingsdrum.
 - **Modellen M106:** Verwijder de tonercartridge en de afbeeldingsdrum als één geheel.

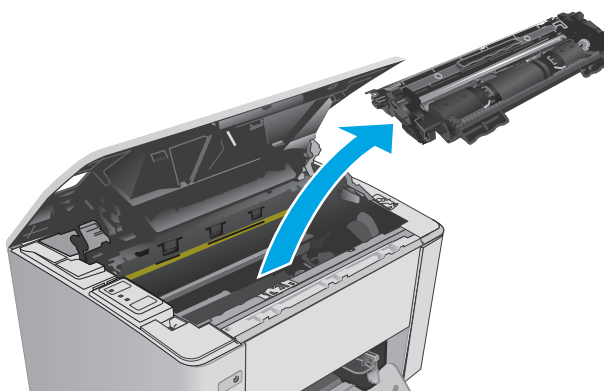

3. Verwijder vastgelopen papier in het gebied van de tonercartridge. Verwijder het vastgelopen papier met beide handen om scheuren te voorkomen.

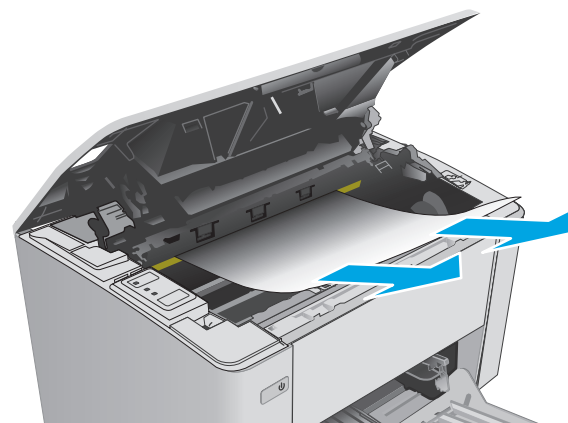

4. Plaats de afbeeldingsdrum en de tonercartridge opnieuw.

- **Modellen M101-M105:** Plaats de afbeeldingsdrum eerst en vervolgens de tonercartridge.
- **Modellen M106:** Plaats de tonercartridge en de afbeeldingsdrum als één geheel.

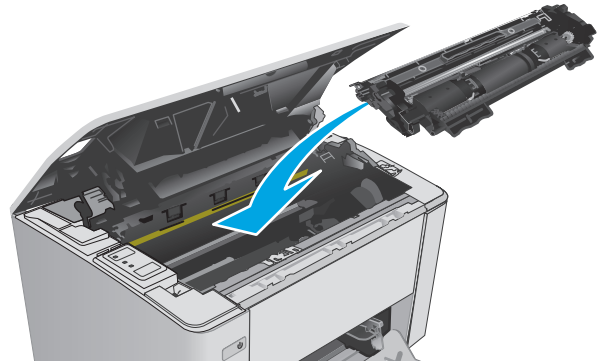

5. Sluit de bovenste klep.

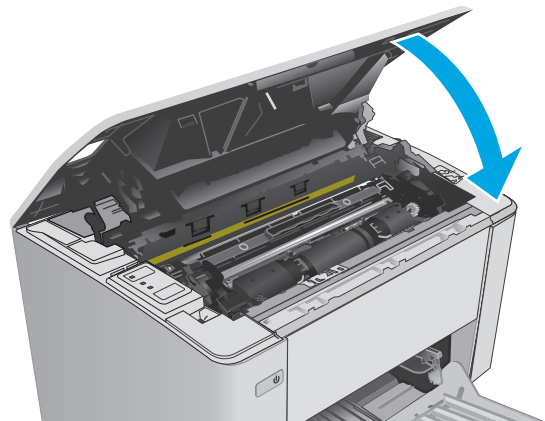

Papierstoringen in de uitvoerbak oplossen

Als er een storing optreedt, knippert het waarschuwingslampje  herhaaldelijk op het bedieningspaneel van de printer.

1. Verwijder vastgelopen papier dat zichtbaar is in het gebied van de uitvoerbak. Verwijder het vastgelopen papier met beide handen om scheuren te voorkomen.

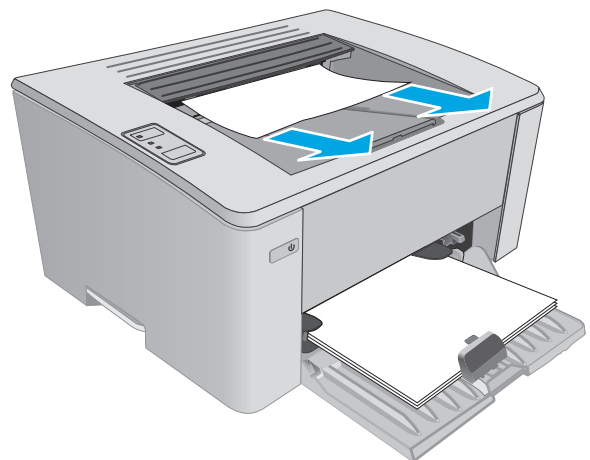

2. Open de bovenklep.

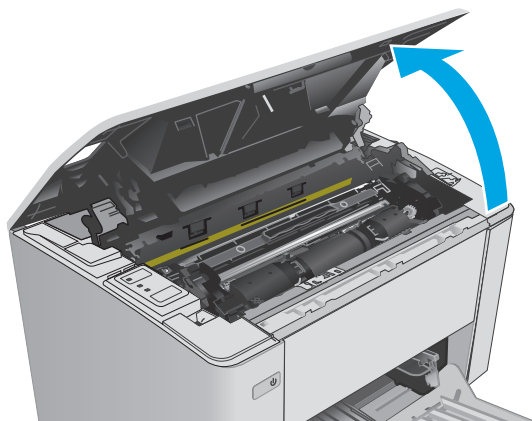

3. Verwijder de tonercartridge en de afbeeldingsdrum.

- **Modellen M101-M105:** Verwijder de printcartridge eerst en verwijder vervolgens de afbeeldingsdrum.
- **Modellen M106:** Verwijder de tonercartridge en de afbeeldingsdrum als één geheel.

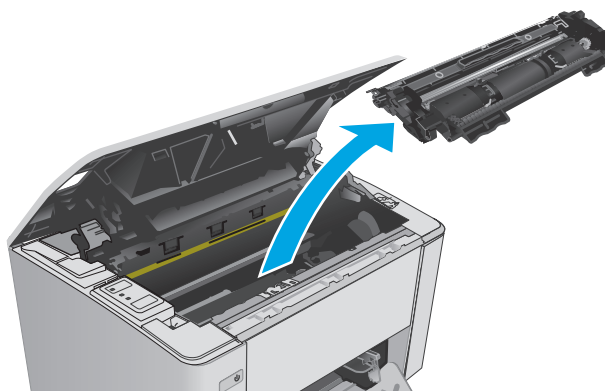

4. Verwijder vastgelopen papier in het gebied van de tonercartridge.

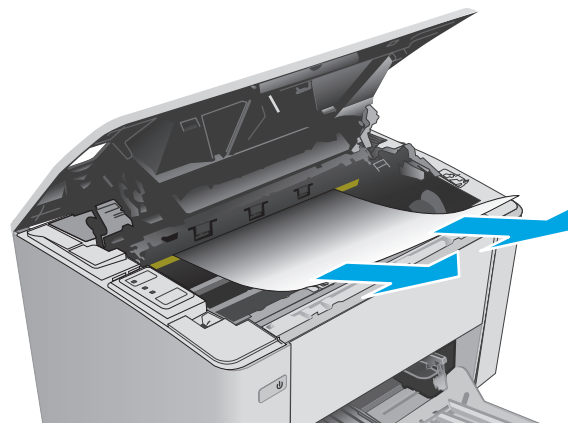

5. Plaats de afbeeldingsdrum en de tonercartridge opnieuw.

- **Modellen M101-M105:** Plaats de afbeeldingsdrum eerst en vervolgens de tonercartridge.
- **Modellen M106:** Plaats de tonercartridge en de afbeeldingsdrum als één geheel.

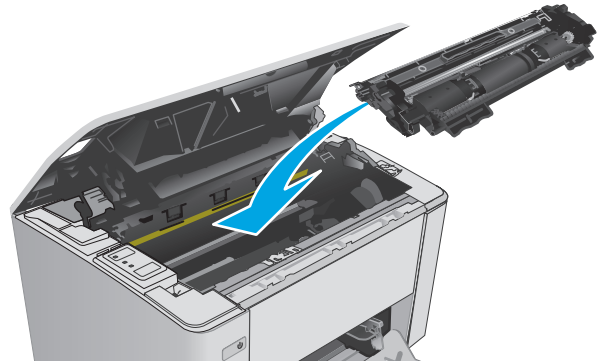

6. Sluit de bovenste klep.

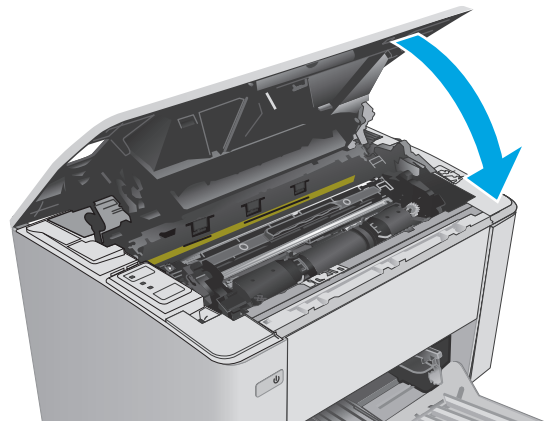

De afdrukkwaliteit verbeteren

Inleiding

Als de printer problemen heeft met de afdrukkwaliteit, probeer dan de volgende oplossingen in de aangegeven volgorde om het probleem te verhelpen.

Afdrukken vanuit een ander softwareprogramma

Probeer af te drukken vanuit een ander softwareprogramma. Als de pagina correct wordt afgedrukt, ligt het probleem bij het programma dat u gebruikt om het document af te drukken.

De papiersoort voor de afdruktaak controleren

Controleer de instelling van de papiersoort wanneer u afdrukt vanuit een softwareprogramma en de afgedrukte pagina's vlekken hebben, vaag of donker zijn, papier gekruld is, of wanneer u verspreide tonerpunten, tonerverlies of kleine delen op de pagina waar toner ontbreekt constateert.

De instelling voor de papiersoort controleren (Windows)

1. Selecteer de **afdrukoptie** vanuit het programma.
2. Selecteer de printer en klik vervolgens op de knop **Eigenschappen** of **Voorkeuren**.
3. Klik op het tabblad **Papier/Kwaliteit**.
4. Selecteer in de vervolgkeuzelijst **Media**: de juiste papiersoort.
5. Klik op de knop **OK** om het dialoogvenster **Documenteigenschappen** te sluiten. Klik in het dialoogvenster **Afdrukken** op de knop **OK** om de taak af te drukken.

De instelling voor de papiersoort controleren (OS X)



1. Klik op het menu **Bestand** en vervolgens op de optie **Afdrukken**.
2. Selecteer de printer in het menu **Printer**.
3. Het menu **Exemplaren & pagina's** wordt standaard weergegeven door de printerdriver. Open de vervolgkeuzelijst van het menu en klik op het menu **Afwerking**.
4. Selecteer in de vervolgkeuzelijst **Afdruk materiaal** een papiersoort.
5. Klik op de knop **Afdrukken**.

Status van de tonercartridge controleren

Op de pagina Status benodigdheden vindt u de volgende informatie:

- Geschatte resterende levensduur van de cartridge in procenten
- Geschat aantal resterende pagina's
- Onderdeelnummers van HP tonercartridges
- Aantal afgedrukte pagina's

De printer drukt de statuspagina voor benodigdheden af wanneer de configuratiepagina wordt afgedrukt.

1. Houd de knop Annuleren/Hervatten  ingedrukt totdat het gereed-lampje  begint te knipperen.
2. Laat de knop Hervatten/Annuleren  los.

De printer reinigen

Een reinigingspagina afdrukken

1. Open de HP Printer Assistant.
 - **Windows 8.1:** Klik op de pijl omlaag in de linkerbenedenhoek van het scherm **Start** en selecteer de printernaam.
 - **Windows 8:** Klik met de rechtermuisknop op een leeg gedeelte van het scherm **Start**, klik op **Alle apps** op de app-balk en selecteer vervolgens de naam van de printer.
 - **Windows 7, Windows Vista en Windows XP:** Klik vanaf de computer op **Start**, selecteer **Alle programma's**, klik op **HP**, klik op de map voor de printer, selecteer het pictogram met de naam van de printer en open vervolgens **HP Printer Assistant**.
2. Selecteer **Afdrukken** in de HP Printer Assistant en selecteer **HP Device Toolbox**.
3. Klik op het tabblad **Systemen** op **Service**.
4. Klik in het gebied **Reinigingsmodus** op **Start** om het reinigingsproces te beginnen.

Inspecteer de tonercartridge visueel

Volg deze stappen om elke tonercartridge te inspecteren.

1. Verwijder de tonercartridge uit de printer.
2. Controleer of de geheugenchip is beschadigd.
3. Onderzoek het oppervlak van de groene afbeeldingsdrum.

 **VOORZICHTIG:** Raak de afbeeldingsdrum niet aan. Vingerafdrukken op de afbeeldingsdrum kunnen problemen geven met de afdrukkwaliteit.

4. Vervang de tonercartridge als zich krassen, vingerafdrukken of andere beschadigingen op de afbeeldingsdrum bevinden.
5. Plaats de tonercartridge terug en druk enkele pagina's af om te zien of het probleem is opgelost.

Papier en afdrukgeving controleren

Stap een: Papier gebruiken dat voldoet aan de specificaties van HP

Sommige problemen met de afdrukkwaliteit kunnen ontstaan wanneer u papier gebruikt dat niet voldoet aan de specificaties van HP.

- Gebruik altijd papier van een type en gewicht dat door deze printer wordt ondersteund.
- Gebruik papier van goede kwaliteit en dat vrij is van sneden, inkepingen, scheuren, vlekken, losse deeltjes, stof, kreukels, gaten, nietjes en gekrulde of verbogen randen.

- Gebruik papier waarop nog nooit is afgedrukt.
- Gebruik papier dat geen metallisch materiaal bevat, zoals glitter.
- Gebruik papier dat is ontworpen voor laserprinters. Gebruik geen papier dat alleen is geschikt is voor inkjetprinters.
- Gebruik geen papier met een te ruw oppervlak. Gladder papier zorgt over het algemeen voor een beter afdrukresultaat.

Stap twee: De omgeving controleren

De omgeving kan de afdrুকwaliteit direct beïnvloeden en is een algemene oorzaak van problemen met afdrুকwaliteit of papiertoevoer. Probeer het volgende:

- Plaats de printer niet op een tochtige locatie, zoals in de buurt van ramen of deuren, of bij het ventilatierooster van de airconditioning.
- Zorg ervoor dat de printer niet wordt blootgesteld aan temperaturen of vochtigheid die buiten de productspecificaties vallen.
- Zet de printer niet in een afgesloten ruimte, zoals een kast.
- Plaats de printer op een stevig, vlak oppervlak.
- Zorg ervoor dat de luchtuitlaten van de printer niet worden geblokkeerd. De printer moet aan alle kanten beschikken over een goede luchtstroom, ook aan de bovenkant.
- Bescherm de printer tegen vuiltjes in de lucht, stof, stoom, vet en andere elementen die in de printer aanslag kunnen vormen.

EconoMode-instellingen controleren

HP raadt doorlopend gebruik van de EconoMode af. Als de EconoMode voortdurend wordt gebruikt, is het mogelijk dat de toner langer meegaat dan de mechanische onderdelen van de tonercartridge. Als de afdrুকwaliteit slechter wordt en niet meer acceptabel is, is het verstandig de tonercartridge te vervangen.



OPMERKING: Deze functie is beschikbaar via de PCL 6-printerdriver voor Windows. Als u deze driver niet gebruikt, kunt u de functie ook inschakelen door de geïntegreerde webserver van HP te gebruiken.

Voer de volgende stappen uit als de hele pagina te donker of te licht is.

1. Selecteer de **afdrukoptie** vanuit het programma.
2. Selecteer de printer en klik vervolgens op de knop **Eigenschappen** of **Voorkeuren**.
3. Klik op het tabblad **Papier/Kwaliteit** en zoek vervolgens het gebied **Kwaliteitsinstellingen**.
 - Selecteer de instelling **EconoMode** als de hele pagina te donker is.
 - Selecteer de instelling **FastRes 1200** als de hele pagina te licht is.
4. Klik op de knop **OK** om het dialoogvenster **Documenteigenschappen** te sluiten. Klik in het dialoogvenster **Afdrukken** op de knop **OK** om de taak af te drukken.

Afdrukdichtheid aanpassen



Voer de volgende stappen uit om de afdrukdichtheid aan te passen.

1. Open de geïntegreerde webserver van HP (EWS):

Rechtstreeks aangesloten printers

- a. Open de HP Printer Assistant.
 - **Windows 8.1:** Klik op de pijl omlaag in de linkerbenedenhoek van het scherm **Start** en selecteer de printernaam.
 - **Windows 8:** Klik met de rechtermuisknop op een leeg gedeelte van het scherm **Start**, klik op **Alle apps** op de app-balk en selecteer vervolgens de naam van de printer.
 - **Windows 7, Windows Vista en Windows XP:** Klik vanaf de computer op **Start**, selecteer **Alle programma's**, klik op **HP**, klik op de map voor de printer, selecteer het pictogram met de naam van de printer en open vervolgens **HP Printer Assistant**.
- b. Selecteer **Afdrukken** in de HP Printer Assistant en selecteer **HP Device Toolbox**.

Printers die op een netwerk zijn aangesloten

- a. Druk een configuratiepagina af om het IP-adres of de hostnaam te bepalen.
 - i. Houd de knop Annuleren/Hervatten  ingedrukt totdat het gereed-lampje  begint te knipperen.
 - ii. Laat de knop Hervatten/Annuleren  los.
- b. Open een internetbrowser en voer in de adresregel het IP-adres of de hostnaam in zoals die wordt weergegeven op de configuratiepagina van de printer. Druk op de toets **Enter** op het toetsenbord van de pc. De geïntegreerde webserver wordt geopend.

 <https://10.10.XXXXX/>

 **OPMERKING:** Als de webbrowser een bericht weergeeft dat toegang tot de website mogelijk niet veilig is, selecteert u de optie om door te gaan naar de website. Toegang tot deze website zal de computer niet beschadigen.

2. Klik op het tabblad **Systeem** en selecteer eerst de pagina **Afdrukkwaliteit** en vervolgens de optie **Afdrukdichtheid**.
3. Selecteer in de vervolgkeuzelijst **Afdrukdichtheid:** de juiste dichtheidsinstelling.

 **OPMERKING:** De standaardinstelling voor de afdrukdichtheid is **3**.

- 1 - (Licht)
 - 2
 - 3
 - 4
 - 5 - (Donker)
4. Klik op **Apply** (Toepassen).

Problemen met bekabelde netwerken oplossen

Inleiding

Controleer de volgende items om na te gaan of de printer met het netwerk communiceert. Druk voordat u begint een configuratiepagina af vanaf het bedieningspaneel van de printer en zoek het IP-adres van de printer op deze pagina.

- [Slechte fysieke verbinding](#)
- [De computer maakt gebruik van een onjuist IP-adres voor deze printer](#)
- [De computer kan niet met de printer communiceren](#)
- [De printer maakt gebruik van de verkeerde instellingen voor de netwerkverbindingssnelheid](#)
- [Nieuwe softwareprogramma's zorgen mogelijk voor compatibiliteitsproblemen](#)
- [Uw computer of werkstation is mogelijk niet juist ingesteld](#)
- [De printer is uitgeschakeld of andere netwerkinstellingen zijn niet juist](#)



OPMERKING: HP ondersteunt geen peer-to-peer netwerken, aangezien dit een functie is van Microsoft-besturingssystemen en niet van de printerdrivers van HP. Ga voor meer informatie naar Microsoft op www.microsoft.com.

Slechte fysieke verbinding

1. Controleer of de printer met een kabel van de juiste lengte is aangesloten op de juiste netwerkpoort.
2. Controleer of de kabels stevig zijn bevestigd.
3. Controleer aan de achterzijde van de printer of er twee lampjes branden bij de netwerkpoortaansluiting: oranje geeft activiteit aan, groen de koppelingsstatus.
4. Als het probleem hiermee niet is verholpen, probeert u een andere kabel of poort op de hub.

De computer maakt gebruik van een onjuist IP-adres voor deze printer

1. Ga naar de printereigenschappen en klik op het tabblad **Poorten**. Controleer of het huidige IP-adres van de printer is geselecteerd. Het IP-adres van de printer wordt weergegeven op de configuratiepagina.
2. Als u de printer hebt geïnstalleerd met de standaard TCP/IP-poort van HP, schakelt u het vakje **Altijd afdrukken naar dit apparaat, zelfs als het IP-adres verandert** in.
3. Als u de printer hebt geïnstalleerd met een standaard TCP/IP-poort van Microsoft, gebruikt u de hostnaam in plaats van het IP-adres.
4. Als het IP-adres juist is, verwijdert u de printer en voegt u deze opnieuw toe.

De computer kan niet met de printer communiceren

1. Test de netwerkcommunicatie door een ping-opdracht uit te voeren op het netwerk.
 - a. Open een opdrachtregel op uw computer.

- In Windows: klik op **Start**, klik op **Uitvoeren**, typ vervolgens `cmd` en druk op **Enter**.
 - In OS X: ga naar **Programma's**, naar **Hulpprogramma's** en open daar **Terminal**.
- b. Typ `ping`, gevolgd door het IP-adres voor uw printer.
 - c. Het netwerk functioneert als er op het scherm retimeertijden worden weergegeven.
2. Als de ping-opdracht is mislukt, controleer dan of de netwerkhub is ingeschakeld en controleer vervolgens of de netwerkinstellingen, de printer en de computer allemaal voor hetzelfde netwerk zijn geconfigureerd.

De printer maakt gebruik van de verkeerde instellingen voor de netwerkverbindingssnelheid

HP raadt aan om de automatische modus (de standaardinstelling) voor deze instellingen ingeschakeld te laten. Wanneer u deze instellingen wijzigt, dient u deze ook voor uw netwerk te wijzigen.

Nieuwe softwareprogramma's zorgen mogelijk voor compatibiliteitsproblemen

Controleer of nieuwe softwareprogramma's juist zijn geïnstalleerd en de juiste printerdriver gebruiken.

Uw computer of werkstation is mogelijk niet juist ingesteld

1. Controleer de instellingen van de netwerkdrivers, printerdrivers en netwerkbeleid.
2. Controleer of het besturingssysteem juist is geconfigureerd.

De printer is uitgeschakeld of andere netwerkinstellingen zijn niet juist

1. Controleer op de configuratiepagina de status van het netwerkprotocol. Schakel het protocol indien nodig in.
2. Configureer de netwerkinstellingen zo nodig opnieuw.

Problemen met draadloze netwerken oplossen

- [Inleiding](#)
- [Controlelijst draadloze verbinding](#)
- [Er kan niet worden afgedrukt met de printer na het voltooien van de draadloze configuratie](#)
- [Er kan niet worden afgedrukt met de printer en op de computer is een firewall van derden geïnstalleerd](#)
- [De draadloze verbinding functioneert niet meer nadat de draadloze router of de printer is verplaatst](#)
- [Er kunnen geen computers meer worden aangesloten op de draadloze printer](#)
- [De verbinding van de draadloze printer wordt verbroken wanneer er verbinding wordt gemaakt met een virtueel privénetwerk](#)
- [Het netwerk wordt niet weergegeven in de lijst met draadloze netwerken](#)
- [Het draadloos netwerk functioneert niet](#)
- [Diagnose van draadloos netwerk uitvoeren](#)
- [Storing op een draadloos netwerk verminderen](#)

Inleiding

Gebruik de probleemoplossingsinformatie als hulp bij het oplossen van problemen.



OPMERKING: Druk een configuratiepagina af om te bepalen of Wi-Fi Direct-afdrukken is ingeschakeld op de printer.

Controlelijst draadloze verbinding

- Zorg dat de netwerkkabel niet is aangesloten.
- Controleer of de printer en de draadloze router zijn ingeschakeld en van stroom worden voorzien. Controleer ook of de draadloze zender van de printer is ingeschakeld.
- Controleer of de naam van het draadloze netwerk (SSID) juist is. Druk de configuratiepagina af om de naam van het draadloze netwerk (SSID) te bepalen. Voer de draadloze installatie opnieuw uit als u niet zeker weet of de naam van het draadloze netwerk (SSID) juist is.
- Bij beveiligde netwerken controleert u of de beveiligingsinformatie juist is. Voer de draadloze installatie opnieuw uit als de beveiligingsinformatie niet juist is.
- Probeer toegang te krijgen tot andere computers op het draadloos netwerk als het draadloos netwerk niet goed functioneert. Probeer verbinding te maken met internet via een draadloze verbinding als het netwerk toegang heeft tot internet.
- De coderingsmethode (AES of TKIP) voor de printer is hetzelfde als die voor het draadloze toegangspunt (op netwerken met WPA-beveiliging).
- Controleer of de printer zich binnen het bereik van het draadloze netwerk bevindt. Bij de meeste netwerken dient de printer zich binnen 30 m van het draadloze toegangspunt (draadloze router) te bevinden.

- Zorg dat het draadloze signaal niet wordt geblokkeerd door obstakels. Verwijder grote metalen objecten tussen het toegangspunt en de printer. Controleer of er geen pilaren, muren of draagbalken van metaal of beton tussen de printer en het draadloos toegangspunt staan.
- Zorg dat de printer niet in de buurt staat van elektronische apparaten die het draadloze signaal kunnen storen. Apparaten die het draadloos signaal kunnen storen, zijn onder andere motoren, draadloze telefoons, beveiligingscamera's, andere draadloze netwerken en bepaalde Bluetooth-apparaten.
- Controleer of de printerdriver op de computer is geïnstalleerd.
- Controleer of u de juiste printerpoort hebt geselecteerd.
- Controleer of de computer en de printer op hetzelfde draadloze netwerk zijn aangesloten.
- Controleer voor OS X of de draadloze router ondersteuning biedt voor Bonjour.

Er kan niet worden afgedrukt met de printer na het voltooien van de draadloze configuratie

1. Zorg dat de printer is ingeschakeld en gereed is.
2. Schakel firewalls van derden uit op uw computer.
3. Controleer of het draadloos netwerk goed werkt.
4. Controleer of de computer goed functioneert. Start indien nodig de computer opnieuw op.
5. Controleer of u de geïntegreerde webserver van HP kunt openen vanaf een computer op het netwerk.

Er kan niet worden afgedrukt met de printer en op de computer is een firewall van derden geïnstalleerd

1. Werk de firewall bij met de meest recente update van de fabrikant.
2. Als de firewall tijdens het installeren van de printer of tijdens het afdrucken om uw toestemming vraagt, dient u deze te geven voor het uitvoeren van de programma's.
3. Schakel de firewall tijdelijk uit en installeer de draadloze printer vervolgens op de computer. Schakel de firewall in wanneer de installatie is voltooid.

De draadloze verbinding functioneert niet meer nadat de draadloze router of de printer is verplaatst

1. Controleer of de router of de printer is verbonden met hetzelfde netwerk waarmee uw computer is verbonden.
2. Druk een configuratiepagina af.
3. Vergelijk de naam van het draadloze netwerk (SSID) op de configuratiepagina met de SSID in de printerconfiguratie op uw computer.
4. Als de nummers niet hetzelfde zijn, zijn de apparaten niet aangesloten op hetzelfde netwerk. Configureer de draadloze instellingen voor de printer opnieuw.

Er kunnen geen computers meer worden aangesloten op de draadloze printer

1. Controleer of de andere computers zich binnen het draadloos bereik bevinden en dat er geen obstakels zijn die het signaal blokkeren. Voor de meeste netwerken ligt het draadloos bereik op maximaal 30 m van het draadloos toegangspunt.
2. Zorg dat de printer is ingeschakeld en gereed is.
3. Controleer of er niet meer dan 5 gelijktijdige Wi-Fi Direct-gebruikers zijn.
4. Schakel firewalls van derden uit op uw computer.
5. Controleer of het draadloos netwerk goed werkt.
6. Controleer of de computer goed functioneert. Start indien nodig de computer opnieuw op.

De verbinding van de draadloze printer wordt verbroken wanneer er verbinding wordt gemaakt met een virtueel privénetwerk

- U kunt niet gelijktijdig met een virtueel privénetwerk en andere netwerken verbonden zijn.

Het netwerk wordt niet weergegeven in de lijst met draadloze netwerken



- Controleer of de draadloze router is ingeschakeld en de stroomtoevoer functioneert.
- Het netwerk is mogelijk verborgen. U kunt echter gewoon verbinding maken met een verborgen netwerk.

Het draadloos netwerk functioneert niet

1. Zorg dat de netwerkkabel niet is aangesloten.
2. Om te controleren of de verbinding met het netwerk is verbroken, dient u andere apparaten op het netwerk aan te sluiten.
3. Test de netwerkcommunicatie door een ping-opdracht uit te voeren op het netwerk.
 - a. Open een opdrachtregel op uw computer.
 - In Windows: klik op **Start**, klik op **Uitvoeren**, typ vervolgens `cmd` en druk op **Enter**.
 - In OS X: ga naar **Programma's**, naar **Hulpprogramma's** en open daar **Terminal**.
 - b. Typ `ping`, gevolgd door het IP-adres van de router.
 - c. Het netwerk functioneert als er op het scherm retime worden weergegeven.
4. Controleer of de router of de printer is verbonden met hetzelfde netwerk waarmee de computer is verbonden.
 - a. Druk een configuratiepagina af.
 - b. Vergelijk de naam van het draadloze netwerk (SSID) op het configuratierapport met de SSID in de printerconfiguratie op de computer.
 - c. Als de nummers niet hetzelfde zijn, zijn de apparaten niet aangesloten op hetzelfde netwerk. Configureer de draadloze instellingen voor de printer opnieuw.

Diagnose van draadloos netwerk uitvoeren

Vanaf het bedieningspaneel van de printer kunt u een diagnose uitvoeren die u informatie geeft over de instellingen van het draadloze netwerk.

1. De geïntegreerde webserver van HP (EWS) openen:
 - a. Druk een configuratiepagina af om het IP-adres of de hostnaam te bepalen.
 - i. Houd de knop Annuleren/Hervatten  ingedrukt totdat het gereed-lampje  begint te knipperen.
 - ii. Laat de knop Hervatten/Annuleren  los.
 - b. Open een internetbrowser en voer in de adresregel het IP-adres of de hostnaam in zoals die wordt weergegeven op de configuratiepagina van de printer. Druk op de toets **Enter** op het toetsenbord van de pc. De geïntegreerde webserver wordt geopend.



 **OPMERKING:** Als de webbrowser een bericht weergeeft dat toegang tot de website mogelijk niet veilig is, selecteert u de optie om door te gaan naar de website. Toegang tot deze website zal de computer niet beschadigen.

2. Selecteer het tabblad **Netwerk**.
3. Controleer op de pagina **Draadloze configuratie** of de Aan-optie is geselecteerd.
4. Klik op de knop **Testrapport afdrukken** om een testpagina af te drukken met de testresultaten.

Storing op een draadloos netwerk verminderen

Met de volgende tips kunt u storing op een draadloos netwerk verminderen:

- Houd de draadloze apparaten uit de buurt van grote metalen voorwerpen zoals dossierkasten en andere elektromagnetische apparaten zoals magnetrons en draadloze telefoons. Deze voorwerpen kunnen radiosignalen verstoren.
- Houd de draadloze apparaten uit de buurt van grote stenen gebouwen en andere soorten gebouwen. Deze objecten kunnen radiogolven absorberen en de signaalsterkte verlagen.
- Plaats de draadloze router op een centrale locatie in het zicht van de draadloze printers op het netwerk.

Index

A

- aan/uit-knop, locatie 2
 - accessoires
 - bestellen 20
 - afbeeldingsdrum
 - onderdelen 34
 - vervangen 34, 37
 - afbeeldingsdrums
 - onderdeelnummers 20
 - afdrukken op beide zijden
 - handmatig, Windows 42
 - Afdrukken via Wi-Fi Direct 7, 47
 - afmetingen van de printer 7
 - AirPrint 50
 - Android-apparaten
 - afdrukken vanaf 51
 - artikelnummers
 - bestellen 20
- ## B
- bak, uitvoer
 - locatie 2
 - storingen verhelpen 87
 - bedieningspaneel
 - locatie 2
 - patronen LED-lampjes 73
 - benodigdheden
 - afbeeldingsdrum vervangen 34, 37
 - bestellen 20
 - drempelinstellingen voor bijna leeg 77
 - gebruik wanneer onderdeel bijna leeg is 77
 - onderdeelnummers 20
 - status weergeven met HP Utility voor Mac 58
 - tonercartridge vervangen 28, 31
 - benodigdheden, status 90

- bestellen
 - benodigdheden en accessoires 20
- besturingssystemen, ondersteund 5
- besturingssystemen (OS)
 - ondersteund 5
- browservereisten
 - geïntegreerde webserver van HP 55

C

- cartridge
 - vervangen 28, 31
- cartridgebeleid 22
- controlelijst
 - draadloze verbinding 96

D

- draadloos netwerk
 - problemen oplossen 96
- draadloos netwerk, storing 99
- drivers, ondersteund 5
- dubbelzijdig afdrukken
 - Mac 45
 - Windows 42
- duplex
 - handmatig (Mac) 45
 - handmatig (Windows) 42
- duplex afdrukken
 - Mac 45
- duplex afdrukken (dubbelzijdig)
 - Windows 42

E

- EconoMode-ininstellingen 65, 92
- energiezuinige instellingen 65
- enveloppen, laden 18

- Explorer, ondersteunde versies geïntegreerde webserver van HP 55

F

- fabrieksinstellingen herstellen 76

G

- geheugen
 - meegeleverd 5
- geheugenchip (toner)
 - locatie 28
- geïntegreerde webserver
 - openen 63
 - wachtwoord wijzigen 63
- geïntegreerde webserver (EWS)
 - functies 55
- geïntegreerde webserver van HP
 - openen 63
 - wachtwoord wijzigen 63
- geluidsspecificaties 8
- gewicht van de printer 7

H

- handmatige duplex
 - Mac 45
 - Windows 42
- herstellen, fabrieksinstellingen 76
- hoofdschakelaar, locatie 2
- HP Device Toolbox, gebruiken 55
- HP ePrint 49
- HP ePrint-software 50
- HP EWS gebruiken 55
- HP geïntegreerde webserver (EWS)
 - functies 55
- HP-klantondersteuning 72
- HP Utility 58
- HP Utility, Mac 58

HP Utility voor Mac

- Bonjour 58
- functies 58

I

- instellingen
 - herstellen, fabrieksinstellingen 76
- instellingen van de netwerkverbindingssnelheid, wijzigen 62
- interfacepoorten
 - locatie 3
- Internet Explorer, ondersteunde versies
 - geïntegreerde webserver van HP 55
- invoerlade
 - enveloppen plaatsen 18

K

- klantondersteuning
 - online 72
- kleppen, locatie 2

L

- lade 1
 - papier plaatsen 12
- laden
 - capaciteit 5
 - locatie 2
 - meegeleverde 5

M

- Macintosh
 - HP Utility 58
- meerdere pagina's per vel
 - afdrukken (Mac) 45
 - afdrukken (Windows) 44
- mobiel afdrukken
 - Android-apparaten 51
- mobiel afdrukken, ondersteunde software 7
- mobiele afdrুকoplossingen 5

N

- Netscape Navigator, ondersteunde versies
 - geïntegreerde webserver van HP 55

netwerk

- wachtwoord instellen 63
- wachtwoord wijzigen 63

netwerken

- ondersteund 5
- printer installeren 54

netwerkinstallatie 54

nietcassettes

- onderdeelnummers 20

O

- onderdeelnummers
 - afbeeldingsdrums 20
 - nietcassettes 20
 - tonercartridges 20
 - vervangingsonderdelen 20
- onderhoudskits
 - onderdeelnummers 20
- ondersteuning
 - online 72
- online ondersteuning 72
- originele cartridges van HP 22
- OS (besturingssystemen)
 - ondersteund 5

P

- pagina's per minuut 5
- pagina's per vel
 - selecteren (Mac) 45
 - selecteren (Windows) 44
- papier
 - selecteren 91
 - storingen 80
- papier, bestellen 20
- papierinvoer, problemen oplossen 79
- papiersoort
 - selecteren (Windows) 44
- papiersoorten
 - selecteren (Mac) 46
- papierstoringen
 - locaties 81
 - uitvoerbak 87
- printerdrivers, ondersteund 5
- probleemoplossing
 - patronen LED-lampjes 73
- problemen oplossen
 - bekabeld netwerk 94
 - kabernetwerk 96
 - LED, foutcodes 73

netwerkproblemen 94

papierinvoer 79

storingen 80

R

- reinigen
 - papierbaan 91

S

- sluimervertraging
 - inschakelen 65
 - uitschakelen 65
- software
 - HP Utility 58
- specificaties
 - stroomvoorziening en geluid 8
- standaardinstellingen, herstellen 76
- status
 - HP Utility, Mac 58
 - lampjes op het bedieningspaneel 73
- status tonercartridge 90
- storingen
 - oorzaken van 80
 - uitvoerbak 87
- stroom
 - verbruik van 8
- stroomvoorzieningsspecificaties 8
- systeemvereisten
 - geïntegreerde webserver van HP 55

T

- technische ondersteuning
 - online 72
- tonercartridge
 - onderdelen 28, 31
- tonercartridges
 - drempelinstellingen voor bijna leeg 77
 - gebruik wanneer cartridge bijna leeg is 77
- onderdeelnummers 20
- vervangen 28, 31

U

- uitschakelvertraging
 - instellen 67
 - instelling 66

uitvoerbak
locatie 2
uitvoerbak,
storingen verhelpen 87

V

vergrendelen
formatter 64
vervangen
afbeeldingsdrum 34, 37
tonercartridge 28, 31
vervangingsonderdelen
onderdeelnummers 20
voedingsaansluiting
locatie 3
voorrangsinvoerlade
enveloppen plaatsen 18
vullen 15

W

webbrowservereisten
geïntegreerde webserver van
HP 55
websites
klantondersteuning 72

