

Gebruikershandleiding

ECOSYS MA2600cwfX ECOSYS MA2600cfX ECOSYS MA2600cwX

2025.04
CODKDNL002



Inhoud

1	Lees dit eerst.....	1
	Inleiding.....	2
	Apparaatspecificaties.....	4
	Uw workflow op kantoor optimaliseren	4
	Bespaar energie en kosten.....	6
	Aantrekkelijke documenten maken.....	7
	Veiligheid verbeteren	8
	Functies efficiënter gebruiken	10
	Functies voor kleur en beeldkwaliteit	12
	Basiskleurenmodi	12
	Beeldkwaliteit en -kleur aanpassen.....	13
	Handleidingen meegeleverd met het apparaat	15
	Over de gebruikershandleiding (deze handleiding)	17
	Overzicht van de handleiding.....	17
	Vormgevingselementen in deze handleiding	18
	Mededeling	22
	Veiligheidsaanduidingen in deze handleiding	22
	Bedrijfsomgeving.....	23
	Vorzorgsmaatregelen voor gebruik	24
	Veiligheid van de laserstraal (Europa).....	25
	Veiligheidsinstructies met betrekking tot het ontkoppelen van de stroom.....	26
	Naleving van regelgeving	27
	Wettelijke beperkingen betreffende kopiëren/scannen	29
	Veiligheidsmaatregelen bij gebruik van de draadloze LAN-verbinding (indien voorzien)	30
	Beperkt gebruik van dit product (indien van toepassing).....	31
	Wettelijke kennisgevingen en veiligheidsinformatie	32
	Energiebesparingsfunctie.....	35
	Automatisch dubbelzijdig afdrukken	36
	Gerecycled papier	37
	Milieuvoordelen van "Energiebeheer"	38
	ENERGY STAR-programma.....	39
2	Het apparaat installeren en instellen	40
	Onderdeelnamen (buitenkant van het apparaat)	41
	Onderdeelnamen (aansluitingen/binnenzijde).....	43
	Namen van onderdelen (met verbonden optionele apparatuur)	45
	Het apparaat en andere apparaten aansluiten	46
	Kabels aansluiten	48
	LAN-kabel aansluiten.....	48
	USB-kabel aansluiten.....	49
	Netvoedingskabel aansluiten.....	50
	Aan- en uitzetten	51
	Inschakelen.....	51
	Uitschakelen	52
	Het bedieningspaneel gebruiken.....	53
	Toetsen op het bedieningspaneel	53
	Aanraakscherm.....	55
	Het aanraakscherm gebruiken	55
	Home-scherm.....	57
	Scherm met apparaatgegevens.....	62
	Instellingenschermbekijken.....	63
	Weergave van toetsen die niet kunnen worden ingesteld.....	64
	Help-scherm	66
	Aanmelden/afmelden	67

Aanmelden.....	67
Eenvoudige aanmelding	68
Afmelden.....	69
Standaardinstellingen van het apparaat	70
Datum en tijd instellen.....	70
Netwerkinstallatie.....	71
Energiebesparende functie	80
Versnelde installatie-wizard	87
Versnelde installatie-wizard voor het configureren van instellingen.....	88
Software installeren	90
Beschikbare software (Windows).....	90
Software in Windows installeren	92
Het web-installatieprogramma gebruiken	95
Windows-software verwijderen	101
Software installeren op een Mac OS-computer	103
TWAIN-stuurprogramma instellen	108
WIA-stuurprogramma instellen	110
De teller controleren	112
Aanvullende voorbereidingen voor de beheerder	113
Overzicht van toegangsrechten als beheerder.....	113
Aanmelden als apparaatbeheerder of beheerder	114
Command Center RX.....	115
Command Center RX openen.....	116
Beveiligingsinstellingen wijzigen	118
Apparaatgegevens wijzigen	119
SMTP- en e-mailinstellingen	120

3 Voorbereiding voor het gebruik125

Papier plaatsen	126
Papier plaatsen	126
Voorzorgen voor papier plaatsen	128
Papiersorten die in de cassettes kunnen worden geplaatst.....	129
Papier in de cassettes plaatsen.....	130
Specificaties voor het papier dat in de multifunctionele lade kan worden geplaatst	134
Papier in de multifunctionele lade plaatsen.....	135
Papierformaat en mediatype opgeven	137
Papierstopper	139
Vorbereiding voor het verzenden van een document naar een gedeelde map op een pc.....	140
De computernaam en de volledige computernaam noteren	140
De gebruikersnaam en de domeinnaam noteren	141
Een gedeelde map aanmaken, een gedeelde map noteren	142
Windows Firewall configureren.....	147

4 Afdrukken vanaf pc152

Schermafdrukinstellingen printerstuurprogramma.....	153
Helpmenu printerstuurprogramma weergeven.....	154
De standaardinstellingen van het printerstuurprogramma wijzigen (Windows 10)	155
De standaardinstellingen van het printerstuurprogramma wijzigen (Windows 11)	156
Afdrukken vanaf pc	157
Afdrukken op papier van standaardformaat.....	157
Afdrukken op papier van niet-standaard formaat.....	159
Afdrukken met Universal Print.....	163
Een afdruktaak annuleren vanaf een computer	167
Afdrukken vanaf een mobiel apparaat	168
Afdrukken met AirPrint	168

Afdrukken met Mopria	169
Afdrukken met Wi-Fi Direct.....	170

5 Bediening van het apparaat.....171

Originelen plaatsen.....	172
Originelen op de glasplaat plaatsen	172
Beschikbare specificaties voor originelen in de documenttoevoer	174
Veelgebruikte functies oproepen (Favorieten)	177
Als favoriet opslaan (wizardmodus)	179
Opslaan als favoriet (programmeermodus)	180
Favorieten oproepen (programmeermodus)	181
Favorieten oproepen (wizardmodus)	182
Favorieten bewerken.....	183
Favorieten verwijderen	184
Sneltoetsen registreren (kopiëren, verzenden en documentbox-instellingen).....	185
Nieuwe sneltoetsen aanmaken.....	185
Sneltoetsen bewerken.....	187
Sneltoetsen verwijderen	189
Kopiëren	191
Basisbediening	191
Taken annuleren	192
Standaard scannen (verzenden).....	193
Documenten verzenden via e-mail	194
Documenten verzenden naar een bepaalde gedeelde map op een computer (scannen naar pc)	197
Verzenden naar verschillende soorten bestemmingen (Multi-versturen)	201
Verzenden naar verschillende soorten bestemmingen.....	201
Verzendtaken annuleren	203
Bestemming kiezen.....	204
Bestemming opgeven	204
Uit het adresboek kiezen	205
Kiezen via snelkiestoets	207
Kiezen via Zoeken (nr.)	208

6 Verschillende functies gebruiken.....209

Over de functies van het apparaat.....	210
Kopiëren.....	210
Verzenden	213
USB-station (bestand opslaan, documenten afdrukken).....	216
Functies.....	220
Origineel formaat	220
Papiersselectie	222
Richting origineel.....	224
Sorteren	225
Kopie van ID-kaart	226
Dichtheid.....	227
Originele afbeelding.....	228
EcoPrint	231
Kleurselectie	232
Zoomen	233
Combineren	236
Dubbelzijdig.....	239
Stille modus	243
Bestandsformaat	244
Bestanden scheiden	246
Scanresolutie, Resolutie	247
Onderwerp/tekst e-mail.....	248

7	Problemen oplossen.....	249
	Regulier onderhoud	250
	Reinigen	250
	Glasplaat reinigen.....	251
	Sleufglas reinigen	252
	Papierverzendenheid reinigen.....	253
	De tonercontainer vervangen	254
	Problemen oplossen	258
	Storingen oplossen.....	258
	Problemen met de bediening van het apparaat.....	259
	Problemen met afdrukken van beelden	301
	Problemen met het afdrukken van kleuren	317
	Externe bediening.....	323
	Reageren op foutmeldingen	326
	Instellen/onderhoud	395
	Overzicht van instellen/onderhoud.....	395
	Procedure voor kleurregistratie	396
	Beelden aanpassen	400
	Papierstoringen oplossen	401
	Lampjes voor storingslocaties	401
	Verwijder alle vastgelopen vellen en stukjes papier uit de multifunctionele lade	403
	Alle vastgelopen vellen verwijderen in cassette 1	405
	Alle vastgelopen vellen verwijderen in cassette 2	406
	Papier verwijderen dat vastzit in achterklep 1	408
	Verwijder alle in de documenttoevoer vastgelopen vellen en stukjes papier (Automatisch omkeren).....	411
8	Bijlage	413
	Optionele apparatuur	414
	Optie configuratie.....	414
	Specificaties.....	415
	Apparaat.....	415
	Kopieerfuncties	417
	Printerfunctie	418
	Scannerfuncties.....	419
	Documenttoevoer.....	420
	Papierinvoer (250-vel).....	421
	Een back-up maken van uw gegevens	422
	Een back-up maken van uw gegevens met behulp van KYOCERA Net Viewer	422
	Een back-up maken van uw gegevens met behulp van Command Center RX....	423
	Functielijst snelle instelling beveiliging	424
	TLS.....	424
	Serverinstellingen	425
	Clientgebonden instellingen	426
	IPv4-instellingen (kabelnetwerk)	427
	IPv4-instellingen (draadloos netwerk)	428
	IPv6-instellingen (kabelnetwerk)	429
	IPv6-instellingen (draadloos netwerk)	430
	Verzendprotocollen: FTP-client (verzending).....	431
	Andere protocollen: HTTP (Client).....	432
	Andere protocollen: SOAP	433
	Andere protocollen: LDAP	434
	Verzendprotocollen: SMTP (E-mail TX)	435
	E-mail: POP3-gebruikersinstellingen.....	436
	Afdrukprotocollen.....	437
	Protocol verzenden.....	439
	Overige protocollen.....	440
	TCP/IP: Bonjour-instellingen	442
	Netwerkinstellingen	443

Connectiviteit.....	444
Interfacevergrendeling instellen	445
Energiebesparende stand/Timer	446
Accountvergrendeling instellen	447
Instellingen voor taakstatus/takenlog	448
Bewerkbeperking.....	449
Instellingen ter voorkoming van foutieve verzendingen	450

1 Lees dit eerst

Inleiding.....	2
Apparaatspecificaties.....	4
Functies voor kleur en beeldkwaliteit.....	12
Handleidingen meegeleverd met het apparaat.....	15
Over de gebruikershandleiding (deze handleiding).....	17
Mededeling.....	22

Inleiding

Bedankt voor uw aankoop.

Deze gebruikershandleiding is bedoeld om u te helpen het apparaat correct te bedienen, routine-onderhoud uit te voeren en storingen te voorkomen zodat de machine steeds in de optimale condities kan worden benut.

Gelieve deze gebruikershandleiding aandachtig door te nemen alvorens het apparaat in gebruik te nemen.

Afhankelijk van het apparaat dat u gebruikt kunnen de illustraties, schermen, instellingen enzovoort voor het product in deze handleiding afwijken.

We raden u aan onze originele tonercontainers te gebruiken; deze zijn onderworpen aan strenge kwaliteitscontroles en inspectieprocedures voor het waarborgen van de kwaliteit.

Het gebruik van niet-originele toners kan tot storingen leiden.

Wij zijn niet aansprakelijk voor schade als gevolg van het gebruik van niet-originele artikelen voor dit apparaat.

Op onze originele onderdelen is een etiket aangebracht, zoals hieronder weergegeven.

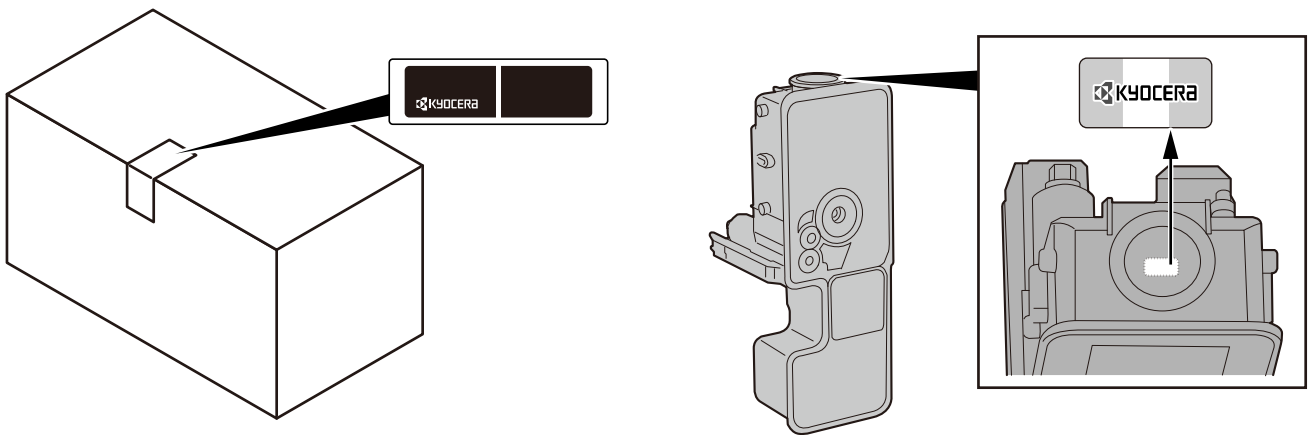

Serienummer van het apparaat controleren

Het serienummer van het apparaat staat gedrukt op de plek aangegeven in de afbeelding.

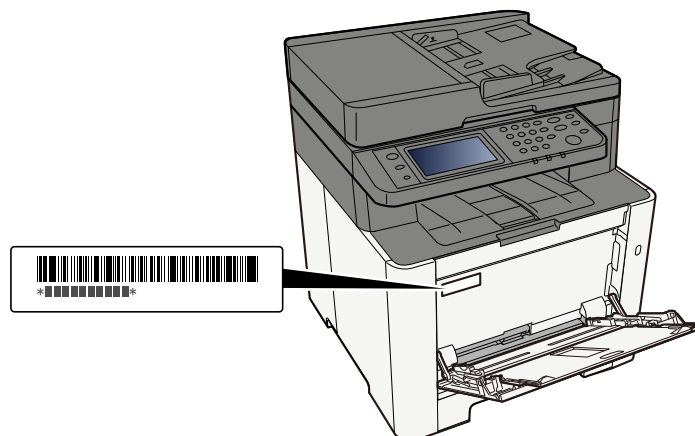

U hebt het serienummer van het apparaat nodig als u contact opneemt met uw servicevertegenwoordiger. Controleer het nummer voor u contact opneemt met uw servicevertegenwoordiger.

Locatie van het oorspronkelijke login-wachtwoord vanuit de fabriek

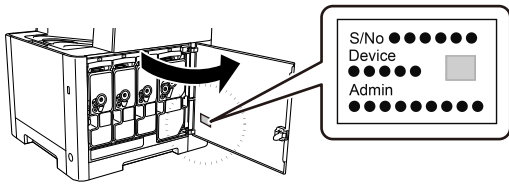

Voor veiligheidsredenen dient u het wachtwoord te wijzigen.

Apparaatspecificaties

Dit apparaat is uitgerust met vele handige functies.

➔ [Verschillende functies gebruiken \(pagina 209\)](#)

Hier volgen enkele voorbeelden.

Uw workflow op kantoor optimaliseren

Veelgebruikte functies oproepen met een druk op een toets (Favorieten)

U kunt veelgebruikte functies programmeren. Wanneer u veelgebruikte instellingen opslaat als favoriet, kunt u ze nadien steeds eenvoudig oproepen. Met de functie Favorieten worden dezelfde resultaten gegenereerd, ook bij bediening door een derde.

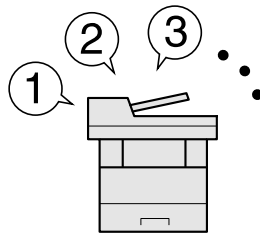

➔ [Veelgebruikte functies oproepen \(Favorieten\) \(pagina 177\)](#)

Meerdere originelen van verschillend formaat tegelijkertijd scannen

Dit is handig bij het voorbereiden van materialen voor bijeenkomsten.

U kunt dan originelen met verschillende formaten in één keer instellen zodat u de instellingen niet steeds moet aanpassen aan het formaat.

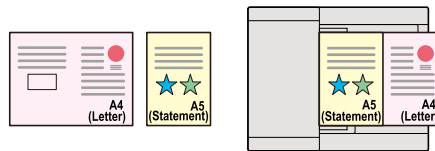

➔ Raadpleeg de Engelse handleiding.

Een groot aantal originelen in verschillende batches scannen en als een taak produceren (Continu scannen)

Dit is handig bij het voorbereiden van een groot aantal folders.

Wanneer een groot aantal originelen niet in de documenttoevoer tegelijk kan worden geplaatst, kunnen de originelen in afzonderlijke batches worden gescand en vervolgens worden gekopieerd of verzonden als een taak.

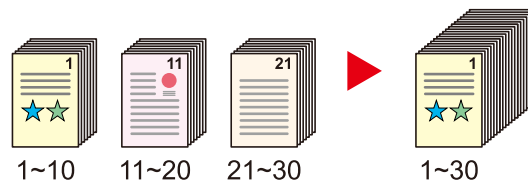

➔ Raadpleeg de Engelse handleiding.

Enmalig verzenden met meerdere verzendopties (Multi-versturen)

U kunt hetzelfde document naar de verschillende bestemmingen verzenden m.b.v. een andere methode.

U kunt meerdere bestemmingen met verschillende verzendmethoden opgeven, zoals e-mail, map (SMB/FTP) en fax.

U kunt uw workflow reduceren door taken één voor één te versturen.

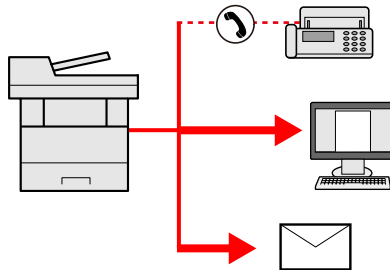

➔ [Verzenden naar verschillende soorten bestemmingen \(Multi-versturen\) \(pagina 201\)](#)

Veelgebruikte documenten opslaan op het apparaat

U kunt veelgebruikte documenten op het apparaat opslaan en afdrukken wanneer dat nodig is.

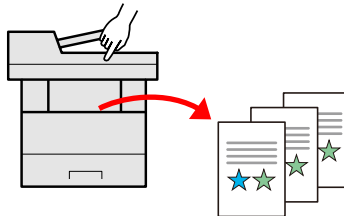

➔ **Raadpleeg de Engelse handleiding.**

Bespaar energie en kosten

U kunt eventueel energie besparen (energiebesparingsfunctie)

Dit apparaat is uitgerust met een energiebesparingsfunctie die automatisch de slaapstand inschakelt. Afhankelijk van wat u met het apparaat wilt doen, kunt u een bijpassend slaapstandniveau instellen.

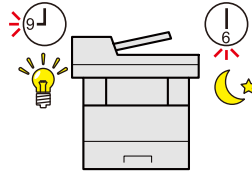

→ [Energiebesparende functie \(pagina 80\)](#)

Afdrukken met minder verbruik van toner (EcoPrint)

U kunt besparen op het tonerverbruik met deze functie.

Als u alleen de gedrukte inhoud hoeft te controleren, zoals een proefafdruk of een kladversie, dan kunt u deze functie gebruiken om te besparen op het tonerverbruik.

Gebruik deze functie wanneer geen hoogwaardige afdrukkwaliteit is vereist.

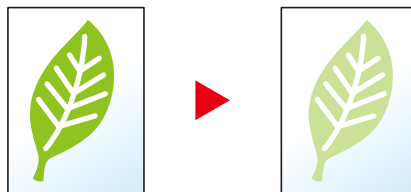

→ [EcoPrint \(pagina 231\)](#)

Papierverbruik verminderen (papierbesparend afdrukken)

U kunt originelen afdrukken op beide zijden van het papier. U kunt ook meerdere originelen op een vel afdrukken.

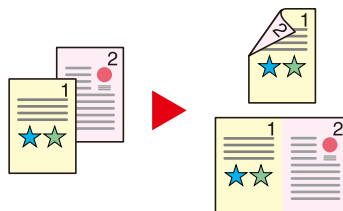

→ [Combineren \(pagina 236\)](#)

→ [Dubbelzijdig \(pagina 239\)](#)

Blanco pagina's overslaan bij het afdrukken (blanco pagina's overslaan)

Wanneer een document dat wordt gescand blanco pagina's bevat, zorgt deze functie ervoor dat de lege pagina's worden overgeslagen en alleen pagina's worden afgedrukt die niet blanco zijn.

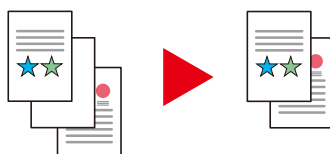

→ Raadpleeg de Engelse handleiding.

Aantrekkelijke documenten maken

Voorkomen dat beelden doorschijnen (doorschijnen voorkomen)

U kunt voorkomen dat beelden op de achterzijde doorschijnen bij het scannen van dunne originelen.

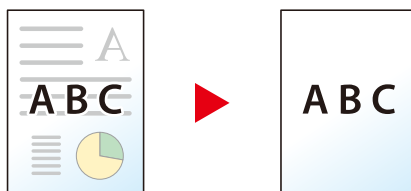

➔ Raadpleeg de Engelse handleiding.

Veiligheid verbeteren

Een PDF-bestand beveiligen met een wachtwoord (PDF-encryptiefuncties)

Gebruik het wachtwoord voor PDF-formaten om de weergave, het afdrucken en het bewerken van een document te beperken.

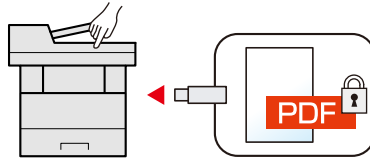

➔ Raadpleeg de Engelse handleiding.

Verlies van afgewerkte documenten voorkomen (privé-afdruk)

Om te voorkomen dat documenten door iemand worden meegenomen, kunt u afdruktaken tijdelijk opslaan in de documentbox van de hoofdunit en ze pas uitvoeren als u bij het apparaat staat.

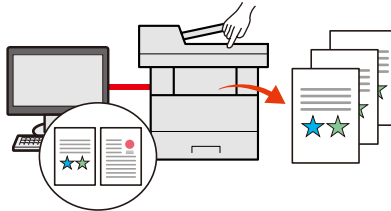

➔ Raadpleeg de Engelse handleiding.

Inloggen met ID-kaart (ID-verificatie)

U kunt inloggen door gewoon een ID-kaart aan te raken. U hoeft uw gebruikersnaam en wachtwoord niet in te voeren.

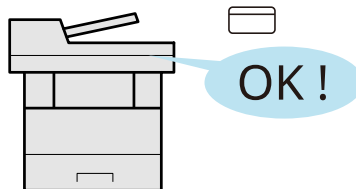

➔ Raadpleeg de Engelse handleiding.

Veiligheid verbeteren (instellingen voor beheerder)

Voor meer veiligheid zijn diverse functies voor beheerders beschikbaar.

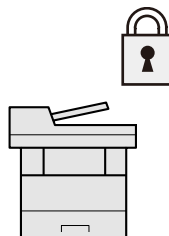

➔ Raadpleeg de Engelse handleiding.

Installatie van malware voorkomen (met witte lijst)

Voorkom installatie van malware en schade aan software met betrouwbare systeembeveiliging.

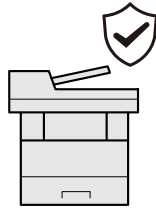

➔ Raadpleeg de Engelse handleiding.

Functies efficiënter gebruiken

Het apparaat stiller maken (Stille modus)

U kunt het apparaat stiller maken door het geproduceerde geluid te dempen.

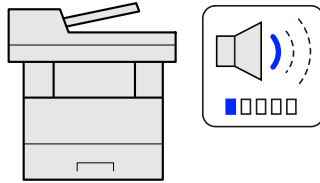

Quiet Mode

Het apparaat installeren zonder netwerkkabels (Draadloos netwerk)

(Met apparaat meegeleverd met Wi-Fi-module)

Als er een draadloze LAN-omgeving beschikbaar is, is het mogelijk om het apparaat te installeren zonder de onhandige netwerkkabels. Daarnaast worden functies als Wi-Fi Direct ondersteund.

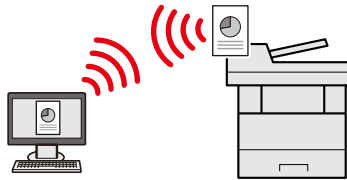

→ Raadpleeg de Engelse handleiding.

USB-station gebruiken (USB Drive)

Dit komt van pas als u documenten wilt afdrucken als u niet op kantoor bent of als dit niet mogelijk is vanaf uw pc.

U kunt het document vanuit het USB-station afdrucken door dit rechtstreeks aan te sluiten op het apparaat.

Ook een origineel dat met het apparaat is gescand kan op het USB-station worden opgeslagen.

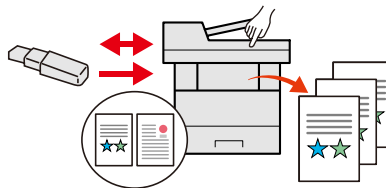

→ Raadpleeg de Engelse handleiding.

Bestandsindeling voor een afbeelding opgeven (bestandsindeling)

Wanneer u afbeeldingen verzendt/opslaat kunt u verschillende bestandsindelingen selecteren.

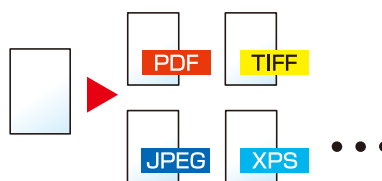

→ [Bestandsformaat \(pagina 244\)](#)

Originelen met ezelsoren detecteren (detectie van originelen met ezelsoren)

Als een document wordt gescand vanuit de documenttoevoer, stopt het scannen automatisch als er een document met een ezelsoor wordt gedetecteerd.

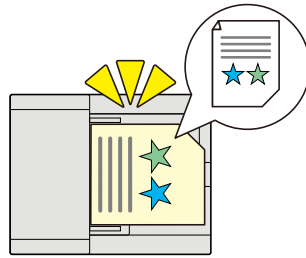

➔ Raadpleeg de Engelse handleiding.

Externe bediening (Command Center RX)

U kunt het apparaat extern gegevens laten afdrukken, verzenden of downloaden.

Beheerders kunnen de functies of beheerinstellingen van het apparaat configureren.

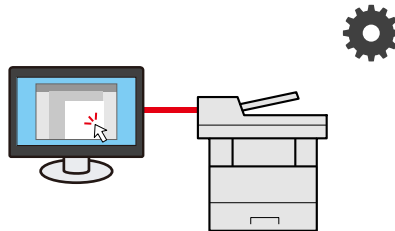

➔ [Command Center RX \(pagina 115\)](#)

Functies voor kleur en beeldkwaliteit

Het apparaat beschikt over diverse functies voor het regelen van kleur en beeldkwaliteit. U kunt een gescande afbeelding naar eigen wens aanpassen.



Basiskleurenmodi

De volgende basiskleurenmodi zijn beschikbaar.

Auto kleur

Herkent automatisch of een gescand document in kleur of zwart-wit is.



Beeldvergelijking

Voor	Na
	

Full color

Scant het document in full color.



Beeldvergelijking

Voor	Na
	

Grijstinten

Scant een document in grijstinten.



Beeldvergelijking

Voor	Na
	

Zwart-wit

Scant het document in zwart-wit.

Beeldvergelijking

Voor	Na
	









Meer informatie vindt u hieronder.

➔ [Kleurselectie \(pagina 232\)](#)

Beeldkwaliteit en -kleur aanpassen

Met de volgende functies kunt u de kwaliteit of kleur van een afbeelding aanpassen.





Kleuren nauwkeurig instellen





Ik wil graag...	Voorbeeldafbeelding (voor)	Voorbeeldafbeelding (na)	Functie
De dichtheid instellen.			Dichtheid
Versterk de blauwe en rode tinten van de kleur. Voorbeeld: Rood versterken			Kleurbalans
Stel elk van de zes kleuren in het beeld (rood, blauw, groen, cyaan, magenta en geel) afzonderlijk in. Voorbeeld: Naar geel neigende roodtinten als geel weergeven en naar blauw neigende cyaantinten als blauw weergeven			Tint aanpassen
Stel de verzadiging in.			Verzadiging

Meer informatie vindt u hieronder:

➔ **Raadpleeg de Engelse handleiding.**

Nauwkeurig de beeldkwaliteit instellen

Ik wil graag...	Voorbeeldafbeelding (voor)	Voorbeeldafbeelding (na)	Functie
De beeldomtrekken verduidelijken of vervagen. Voorbeeld: De beeldomtrekken verduidelijken.			Scherpte
Verschillen tussen donkere en lichtere delen van het beeld aanpassen.			Contrast

Ik wil graag...	Voorbeeldafbeelding (voor)	Voorbeeldafbeelding (na)	Functie
De achtergrond (het gedeelte zonder tekst of afbeeldingen) van een document donkerder of lichter maken. Voorbeeld: De achtergrond lichter maken			Dichtheid van achtergrond
Doorschijnen voorkomen bij dubbelzijdige originelen.			Doorschijnen voorkomen

Meer informatie vindt u hieronder:

➔ [Raadpleeg de Engelse handleiding.](#)

Een gescande afbeelding aanpassen

Ik wil graag...	Voorbeeldafbeelding (voor)	Voorbeeldafbeelding (na)	Functie
Het bestand verkleinen maar de tekens duidelijk naar voren laten komen.	Copy	Copy	Bestandsindeling [PDF mt hog. compr.]

Meer informatie vindt u hieronder:

➔ [Bestandsformaat \(pagina 244\)](#)

Handleidingen meegeleverd met het apparaat

Bij dit apparaat worden de volgende handleidingen geleverd. Raadpleeg elke handleiding wanneer nodig. U kunt de handleidingen downloaden in het Download center (<https://kyocera.info/>). Om de handleidingen te kunnen bekijken op een computer moet versie 8.0 of hoger van Adobe Reader zijn geïnstalleerd.

De inhoud van deze handleidingen kan zonder nadere kennisgeving worden aangepast wanneer de prestaties van het apparaat worden verbeterd.

Het apparaat gebruiksklaar maken:	<p>Setup Guide</p> <p>Hierin wordt de installatieprocedure uitgelegd om te kunnen afdrukken met dit apparaat.</p>
Voor een snelle ingebruikname van het apparaat	<p>Quick Guide</p> <p>Hierin worden veelgebruikte handelingen uitgelegd en leest u wat u moet doen als er problemen zijn.</p> <p>Deze gedrukte handleiding wordt bij het apparaat geleverd.</p>
Voor een veilig gebruik van dit apparaat	<p>Safety Guide</p> <p>Bevat informatie over veiligheid en waarschuwingen bij het installeren en het gebruik van het apparaat. Lees deze handleiding voor u het apparaat in gebruik neemt.</p> <p>Deze gedrukte handleiding wordt bij het apparaat geleverd.</p> <p>Safety Guide (ECOSYS MA2600cwf/ ECOSYS MA2600cfx)</p> <p>Beschrijft de benodigde installatieruimte, de waarschuwingslabels en andere veiligheidsinformatie. Lees deze handleiding voor u het apparaat in gebruik neemt.</p> <p>Deze gedrukte handleiding wordt bij het apparaat geleverd.</p>
Alle mogelijkheden van het apparaat benutten	<p>Operation Guide (deze handleiding)</p> <p>Bevat instructies voor het plaatsen van papier en het kopiëren, printen en scannen en tevens de standaardinstellingen en overige informatie.</p>
De faxfuncties gebruiken	<p>FAX Operation Guide</p> <p>Bevat instructies voor het gebruik van de faxfunctie.</p>
De ID-kaart gebruiken	<p>Card Authentication Kit (B) Operation Guide</p> <p>Bevat instructies over de authenticatie met behulp van de ID-kaart.</p>
Veiligheid verbeteren	<p>Data Encryption/Overwrite Operation Guide</p> <p>Bevat instructies over de invoering en het gebruik van de functie voor het overschrijven en coderen van gegevens.</p>
Machine-informatie eenvoudig registreren en instellingen configureren	<p>Command Center RX User Guide</p> <p>Bevat instructies over toegang tot de machine vanaf een webbrowser op uw computer om de instellingen te controleren en te wijzigen.</p>
Gegevens vanaf een computer afdrukken	<p>Printer Driver User Guide</p> <p>Bevat instructies over de installatie van het printerstuurprogramma en het gebruik van de printerfunctie.</p>
Toezicht houden op het apparaat en printers van het netwerk	<p>KYOCERA Net Viewer User Guide</p> <p>Bevat instructies over het toezicht op uw netwerkprintersysteem (het apparaat) met KYOCERA Net Viewer.</p>

Afbeeldingen scannen en opslaan met informatie	File Management Utility User Guide Bevat instructies voor het gebruik van Hulpprogramma bestandsbeheer om verschillende parameters in te stellen en gescande documenten te verzenden en op te slaan.
Afdrukken zonder het printerstuurprogramma te gebruiken	PRESCRIBE Commands Command Reference Beschrijft de taal van het apparaat (PRESCRIBE-opdrachten). PRESCRIBE Commands Technical Reference Beschrijft de PRESCRIBE-opdrachtfuncties en de bediening voor elk emulatietype.
Een PDF-bestand direct afdrukken	KYOCERA Net Direct Print Operation Guide Bevat instructies over het afdrukken van PDF-bestanden zonder Adobe Acrobat of Reader te openen.
De positie aanpassen voor afdrukken of scannen	Maintenance Menu User Guide Via het onderhoudsmenu vindt u instructies voor het configureren van een afdruk, scan en de overige instellingen.

Over de gebruikershandleiding (deze handleiding)

Overzicht van de handleiding

Deze gebruikershandleiding bestaat uit de volgende hoofdstukken.

Hoofdstuk	Inhoud
Lees dit eerst	Bevat voorzorgsmaatregelen met betrekking tot het gebruik van het apparaat en informatie over handelsmerken.
Het apparaat installeren en instellen	Beschrijft de onderdeelnamen, kabelaansluitingen, installatie van de software, aanmelden, afmelden, en andere zaken met betrekking tot het beheer van het apparaat.
Vorbereiding voor het gebruik	Beschrijft de nodige voorbereidingen en instellingen voor gebruik van het apparaat, zoals hoe u het papier plaatst en een adresboek aanmaakt.
Afdrukken vanaf pc	Informatie over de basisprincipes van het afdrukken.
Bediening van het apparaat	Bevat de basisinstructies voor het gebruik van het apparaat, zoals het plaatsen van originelen, het maken van kopieën, het verzenden van documenten en het gebruik van documentboxen.
Verschillende functies gebruiken	Beschrijft handige functies die beschikbaar zijn op het apparaat.
Problemen oplossen	Geeft instructies over wat te doen wanneer de toner op is, er een fout wordt weergegeven, of als het papier vastloopt of een ander probleem optreedt.
Bijlage	Beschrijft handige opties die beschikbaar zijn voor het apparaat. Biedt informatie over mediatypen en papierformaten, en bevat een verklarende woordenlijst. Bevat uitleg over het invoeren van tekens en een overzicht van de specificaties van het apparaat.

Vormgevingselementen in deze handleiding

Adobe Reader wordt gebruikt ter illustratie in de onderstaande uitleg.

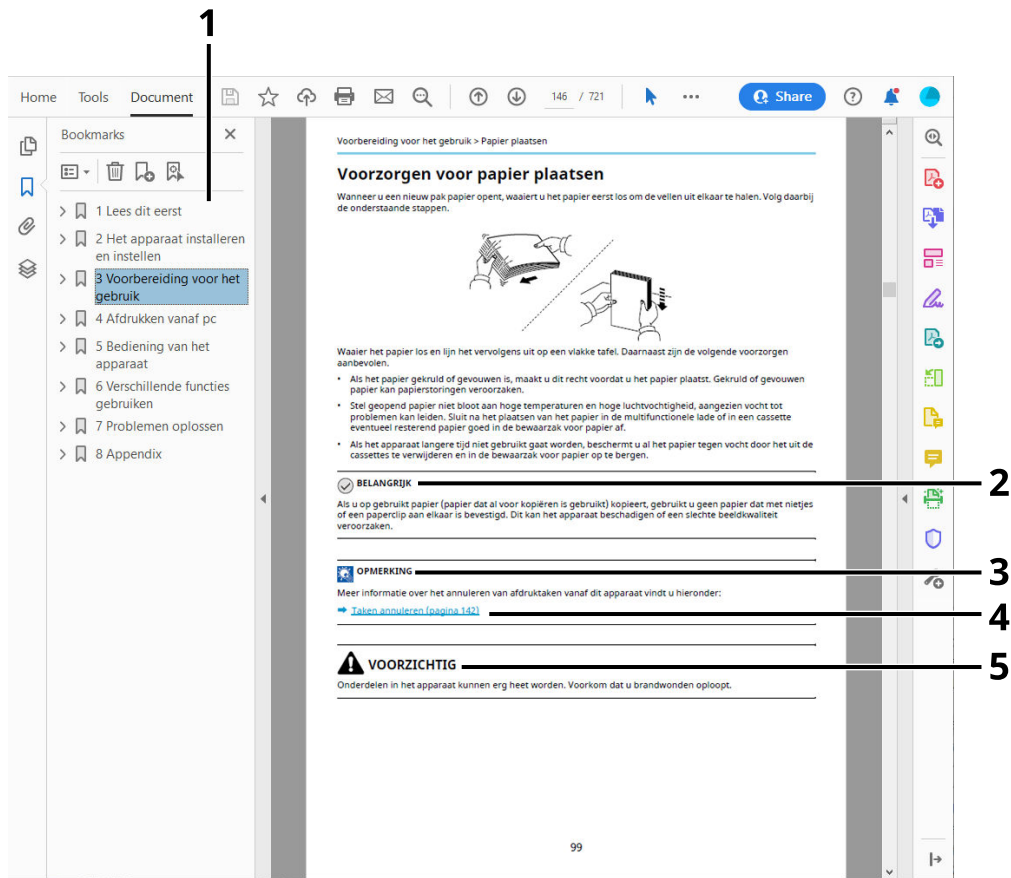

- 1 Klik op een item in de inhoudsopgave om naar de bijbehorende pagina te gaan.
- 2 Geeft de operationele eisen en beperkingen aan om het apparaat correct te doen werken en om schade aan het apparaat of andere apparatuur te voorkomen.
- 3 Geeft bijkomende verklaringen en referentie-informatie voor bewerkingen.
- 4 Klik op de onderstreepte tekst om naar de bijbehorende pagina te gaan.
- 5 Geeft aan dat wanneer u onvoldoende aandacht besteedt aan of u zich niet op de juiste wijze houdt aan de betreffende punten, dit kan leiden tot lichamelijk letsel of materiële schade.

OPMERKING

De items die worden weergegeven in Adobe Reader variëren, afhankelijk van de gebruikswijze. Als de inhoudsopgave of hulpprogramma's niet worden weergegeven, raadpleeg dan Adobe Reader Help.

Bepaalde items zijn in deze handleiding aangegeven met de onderstaande vormgevingselementen.

Vormgevingselement	Beschrijving
[]	Wordt weergegeven bij toetsen en knoppen.
“ ”	Wordt weergegeven bij een bericht.

Vormgevingselementen bij procedures voor bediening van het apparaat

In deze gebruikershandleiding wordt opeenvolgend gebruik van de toetsen op het bedieningspaneel als volgt aangeduid:

Daadwerkelijke procedure

- 1 Druk op de toets [Systeemmenu/teller].
- 2 Selecteer [Apparaatinstellingen].
- 3 Veeg naar beneden over het scherm (oftewel swipen)
- 4 Selecteer [Geluid].

De procedure zoals aangeduid in deze handleiding

Toets [Systeemmenu/teller] > [Apparaatinstellingen] > [Geluid]

Daadwerkelijke procedure

- 1 Selecteer [Taakaccounting/verificatie].

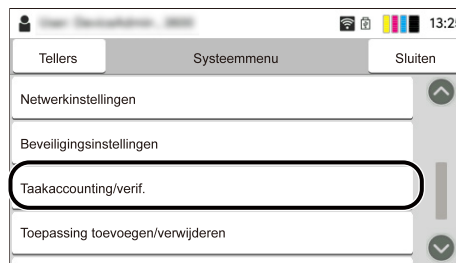

- 2 Selecteer [Taakaccounting] in "Instelling taakaccounting".

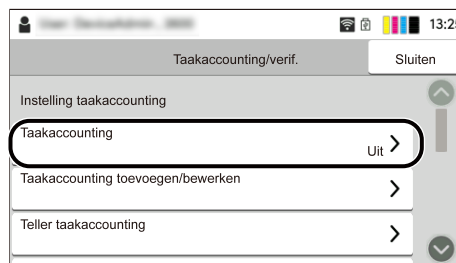

De procedure zoals aangeduid in deze handleiding

[Taakaccounting/verificatie] > "Instelling taakaccounting" [Taakaccounting]

Meer informatie over het gebruik van het bedieningspaneel vindt u hieronder:



➔ [Het aanraakscherm gebruiken \(pagina 55\)](#)

Papierformaat

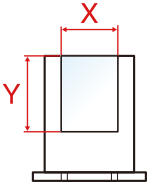

Papierformaten zoals A5 kunnen liggend (horizontaal) en staand (verticaal) worden afgedrukt. Om bij deze formaten onderscheid te kunnen maken tussen de beide afdrukrichtingen wordt er in de horizontale afdrukrichting een "R" bij vermeld.

Papier voor verticale afdrukrichting instellen

Bij plaatsing in een cassette

In te stellen afdrukstand (X=breedte, Y=lengte)	Pictogram op het aanraakscherm	Formaat zoals vermeld in deze handleiding
		A5-R

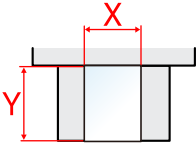

Bij plaatsing in de multifunctionele lade

In te stellen afdrukstand (X=breedte, Y=lengte)	Pictogram op het aanraakscherm	Formaat zoals vermeld in deze handleiding
		A5-R

Afhankelijk van de functie en de papierinvoereenheid kunnen verschillende papierformaten worden gebruikt. Meer informatie vindt u hieronder.

Papier voor horizontale afdrukrichting instellen

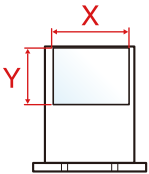
Bij plaatsing in een cassette

In te stellen afdrukstand (X=breedte, Y=lengte)	Pictogram op het aanraakscherm	Formaat zoals vermeld in deze handleiding
		A5

Bij plaatsing in de multifunctionele lade

In te stellen afdrukstand (X=breedte, Y=lengte)	Pictogram op het aanraakscherm	Formaat zoals vermeld in deze handleiding
		A5

Afhankelijk van de functie en de papierinvoereenheid kunnen verschillende papierformaten worden gebruikt. Meer informatie vindt u hieronder.

➔ [Specificaties \(pagina 415\)](#)

Mededeling

Veiligheidsaanduidingen in deze handleiding

De delen van deze handleiding en onderdelen van het apparaat die zijn aangeduid met symbolen, bevatten veiligheidswaarschuwingen ter bescherming van de gebruiker, andere personen en voorwerpen in de buurt. Ze zijn ook bedoeld voor een correct en veilig gebruik van het apparaat. De symbolen met hun betekenis worden hieronder beschreven.



WAARSCHUWING:

Dit geeft aan dat wanneer u onvoldoende aandacht besteedt aan of u zich niet op de juiste wijze houdt aan de betreffende punten, dit kan leiden tot ernstig letsel of zelfs levensgevaar.



VOORZICHTIG:

Geeft aan dat wanneer u onvoldoende aandacht besteedt aan of u zich niet op de juiste wijze houdt aan de betreffende punten, dit kan leiden tot lichamelijk letsel of materiële schade.

Symbolen

Het symbool  geeft aan dat het betreffende deel veiligheidswaarschuwingen bevat. Specifieke aandachtspunten worden binnenin het symbool aangegeven.



[Algemene waarschuwing]



[Waarschuwing voor hoge temperatuur]

Het symbool  geeft aan dat het betreffende deel informatie bevat over niet-toegestane handelingen. Specifieke informatie over de niet-toegestane handeling wordt binnenin het symbool aangegeven.



[Waarschuwing voor niet-toegestane handeling]



[Demontage verboden]

Het symbool  geeft aan dat het betreffende deel informatie bevat over handelingen die verricht moeten worden. Specifieke informatie over de vereiste handeling wordt binnenin het symbool aangegeven.



[Waarschuwing voor vereiste handeling]



[Haal de stekker uit het stopcontact]



[Sluit het apparaat altijd aan op een geaard stopcontact]



OPMERKING

Originele documenten die heel erg op een bankbiljet lijken kunnen mogelijk niet goed gekopieerd worden omdat dit apparaat voorzien is van een functie die valsmunterij voorkomt.

Bedrijfsomgeving

De geschikte bedrijfsomgeving voor het apparaat is:

Temperatuur	10 tot 32,5 °C (50 to 90,5 °F) Echter moet de vochtigheid 70% of minder zijn wanneer de temperatuur 32,5 °C (90,5 °F) bedraagt.
Vochtigheid	10 tot 80% Echter moet de temperatuur 30 °C (86 °F) of minder zijn wanneer de vochtigheid 80% bedraagt.

Vermijd de volgende plaatsen als installatieplaats voor het apparaat.

- Vermijd plaatsen in de buurt van een raam of direct in het zonlicht.
- Vermijd plaatsen met trillingen.
- Vermijd plaatsen met sterke temperatuurschommelingen.
- Vermijd plaatsen met directe blootstelling aan warme of koude lucht.
- Vermijd slecht geventileerde plaatsen.

Tijdens het kopiëren komen er kleine hoeveelheden ozon vrij, maar deze hoeveelheden vormen geen gezondheidsrisico.

Als het apparaat echter langere tijd in een slecht geventileerde ruimte wordt gebruikt of wanneer er een zeer groot aantal kopieën wordt gemaakt, kan de geur onaangenaam worden.

Een geschikte omgeving voor kopieerwerk moet goed geventileerd zijn.

Voorzorgsmaatregelen voor gebruik

Waarschuwingen bij het gebruik van verbruiksartikelen



VOORZICHTIG

Probeer geen delen die toner bevatten, te verbranden. De vonken kunnen brandwonden veroorzaken.

Houd onderdelen die toner bevatten buiten het bereik van kinderen.

Als er onverhoopt lekkage plaatsvindt uit delen die toner bevatten, voorkom dan inademing en inslikken en voorkom contact met uw ogen en huid.

- Als u toch toner inademt, gaat u naar een plaats met frisse lucht en gorgelt u met veel water. Neem bij opkomende hoest contact op met een arts.
- Als u toner binnenkrijgt, spoelt u uw mond met water en drinkt u 1 of 2 glazen water om de inhoud van uw maag te verdunnen. Neem indien nodig contact op met een arts.
- Als u toner in uw ogen krijgt, spoelt u ze grondig met water. Als uw ogen gevoelig blijven, neemt u contact op met een arts.
- Als u toner op de huid krijgt, wast u uw huid met water en zeep.

Probeer geen onderdelen die toner bevatten open te breken of te vernietigen.

Overige voorzorgsmaatregelen

Lever de lege tonercontainer in bij uw dealer of servicevertegenwoordiger. De ingezamelde tonercontainer wordt gerecycled of verwijderd volgens de betreffende voorschriften.

Bewaar het apparaat op een plaats die niet is blootgesteld aan direct zonlicht.

Bewaar het apparaat op een plaats waar de temperatuur niet hoger wordt dan 40 °C en waar zich geen sterke schommelingen in temperatuur of vochtigheid voordoen.

Als het apparaat langere tijd niet wordt gebruikt, verwijdert u het papier uit de cassette en de multifunctionele (MF) lade, leg het terug in de oorspronkelijke verpakking en maak deze weer dicht.

Veiligheid van de laserstraal (Europa)

Laserstralen kunnen gevaarlijk zijn voor het menselijk lichaam. Om deze reden is de laserstraal in het apparaat hermetisch afgesloten binnen een beschermende behuizing en achter een externe afdekking. Bij normale bediening van het product door de gebruiker kan er geen straling uit het apparaat ontsnappen.

Dit apparaat wordt geclassificeerd als een laserproduct van Klasse 1 volgens IEC/EN 60825-1:2014.

Voorzichtig: Het uitvoeren van andere procedures dan in deze handleiding beschreven, kan leiden tot blootstelling aan gevaarlijke straling.

Deze etiketten zijn aangebracht op de laserscanner in het apparaat en bevinden zich niet op een plaats die toegankelijk is voor de gebruiker.

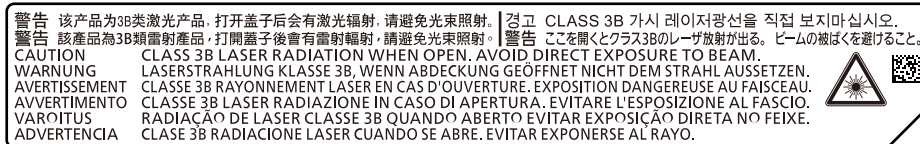

Voor wat betreft KLASSE 1 laserproducten, wordt informatie op het typeplaatje verstrekt.

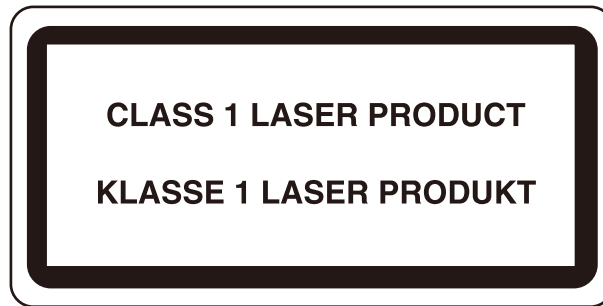

Veiligheidsinstructies met betrekking tot het ontkoppelen van de stroom

Voorzichtig: De stekker is het belangrijkste isolatieapparaat! Andere schakelaars op de apparatuur zijn alleen functionele schakelaars en zijn niet geschikt om de apparatuur van de stroombron te isoleren.

Naleving van regelgeving

Hierbij verklaart KYOCERA Document Solutions Inc. dat radio-apparatuur van het type ECOSYS MA2600cwfx, ECOSYS MA2600cfx en ECOSYS MA2600cwx in overeenstemming is met de richtlijn 2014/53/EU.

U kunt de volledige tekst van de verklaring van naleving van EU-regelgeving inzien op de volgende website:

<https://www.kyoceradocumentsolutions.eu/index/service/dlc.html>

Softwareversie	Frequentiebereik	Uitgangsvermogen (eirp)
1,0	2400 - 2483,5 MHz	<100 mW
1,0	5150 - 5250 MHz	<50 mW
1,0	5250 - 5725 MHz	<100 mW
1,0	5725 - 5850 MHz	<10 mW



OPMERKING

Gebruik afgeschermd interfacekabels.

Deze limieten moeten voldoende bescherming bieden tegen schadelijke interferenties bij thuisgebruik. Deze apparatuur genereert, gebruikt en zendt radiofrequente energie uit en kan, als bij de installatie ervan niet de instructies in acht worden genomen, schadelijke interferentie veroorzaken met radiocommunicatieapparatuur. Voor geen enkele installatie geldt echter een garantie dat er geen interferentie kan optreden. Mocht deze apparatuur schadelijke interferentie blijken te veroorzaken met ontvangtsignalen van radio of tv, hetgeen kan worden geverifieerd door de apparatuur uit en weer aan te zetten, is het aan te bevelen dat de gebruiker de interferentie corrigeert. Dit kan op de volgende manieren:

- Herpositioneer of verplaats de ontvangstantenne.
- Vergroot de afstand tussen de apparatuur en de ontvanger.
- Sluit de apparatuur aan op het stopcontact van een ander voedingsnet dan dat waarop de ontvanger is aangesloten.
- Schakel de hulp in van een ervaren radio/tv-monteur.
- Het gebruik van een niet-afgeschermd interfacekabel voor het genoemde apparaat is niet toegestaan.

Dit apparaat voldoet aan Deel 15 van de FCC-regelgeving.

Gebruik is onderhevig aan twee voorwaarden: (1) dit apparaat mag geen schadelijke interferentie veroorzaken en (2) dit apparaat moet zelf bestand zijn tegen eventuele interferentie van buitenaf, ook als deze interferentie ongewenste gevolgen heeft voor de werking ervan.

BELANGRIJK:

Verklaring betreffende blootstelling aan straling:

Deze apparatuur voldoet aan de ingestelde FCC-limieten voor blootstelling aan straling, die werden bepaald voor ongecontroleerde omgevingen. Deze apparatuur dient te worden geïnstalleerd en gebruikt met inachtneming van een minimale afstand van 20 cm tussen de radiator en uw lichaam.

Verklaring Industry Canada:

Dit apparaat bevat een of meerdere van licenties vrijgestelde zenders/ontvangers die voldoen aan de RSS-norm(en) voor licentievrijstelling van Innovation, Science and Economic Development Canada. Gebruik is onderhevig aan de volgende twee voorwaarden:

- 1 dit apparaat mag geen interferentie veroorzaken;
- 2 dit apparaat moet zelf bestand zijn tegen eventuele interferentie van buitenaf, ook als deze interferentie ongewenste gevolgen heeft voor de werking ervan.

De antenne(s) die wordt/worden gebruikt bij deze zender moet/moeten dusdanig worden geïnstalleerd dat de afstand tot personen te allen tijde 20 cm bedraagt en mag/mogen niet nabij of samen met andere zendapparatuur worden geïnstalleerd of gebruikt.

Conformiteitslabel ICES-003 Industry Canada: CAN ICES-3B/NMB-3B

*Het bovenstaande is uitsluitend van toepassing op de Verenigde Staten van Amerika en Canada.

Voorzichtig:

Verklaring betreffende blootstelling aan straling:

Deze apparatuur voldoet aan de ingestelde Canadese limieten voor blootstelling aan straling, die werden bepaald voor ongecontroleerde omgevingen. Deze apparatuur moet worden geïnstalleerd en bediend met een minimale afstand van 20 cm tussen de radiator& uw lichaam. * Bovenstaande verklaringen zijn geldig in de Verenigde Staten van Amerika, Canada en de EU.

Wettelijke beperkingen betreffende kopiëren/scannen

Het kan verboden zijn auteursrechtelijk beschermd materiaal te kopiëren/scannen zonder de toestemming van de houder van het auteursrecht.

Het kopiëren/scannen van de volgende voorwerpen is verboden en kan beboet worden. Dit sluit andere voorwerpen niet uit. Maak niet bewust een kopie/scan van voorwerpen die niet gekopieerd/gescand mogen worden.

- Papiergeld
- Bankbiljetten
- Waardepapieren
- Stempels
- Paspoorten
- Certificaten

Plaatselijke wetten en bepalingen kunnen mogelijk het kopiëren/scannen van ander materiaal dan hierboven is vermeld verbieden of beperken.

Veiligheidsmaatregelen bij gebruik van de draadloze LAN-verbinding (indien voorzien)

Bij een draadloze LAN-verbinding wordt informatie uitgewisseld via draadloze toegangspunten en zijn kabels overbodig. Het voordeel hiervan is dat er een WLAN-verbinding tot stand kan komen, mits radiogolven zich vrij door de ruimte kunnen voortplanten.

Omdat radiogolven zich echter door obstakels (zoals een muur) heen kunnen voortplanten en dus verder kunnen reiken binnen een bepaald gebied, kunnen zich de volgende problemen voordoen als de beveiligingsinstellingen niet goed zijn geconfigureerd.

Toegang tot communicatie door onbevoegden

Mensen van buiten met kwade bedoelingen kunnen door te zoeken naar radiogolven opzettelijk proberen om toegang te krijgen tot bepaalde vertrouwelijke informatie:

- Persoonsgegevens zoals id-kaartgegevens, wachtwoorden of creditcardnummers
- De inhoud van e-mails

Illegale toegang

Kwaadwillenden kunnen inbreken op een privé- of bedrijfsnetwerk om bepaalde illegale activiteiten te ondernemen:

- Persoonlijke of vertrouwelijke informatie aftappen (informatielek)
- Een communicatie aangaan maar zich voordoen als iemand anders en daarbij illegaal informatie verspreiden (spoofing)
- Onderschepte informatie uit communicatie aanpassen en doorsturen (informatievervalsing)
- Opzettelijk computervirussen introduceren en gegevens of hele systemen vernielen (gegevensvernietiging)

Om dergelijke problemen te voorkomen of de kans erop te verkleinen, zijn draadloze LAN-kaarten en draadloze toegangspunten voorzien van een ingebouwd beveiligingsmechanisme dat ervoor zorgt dat de beveiligingsinstellingen van draadloze LAN-producten tijdens het gebruik ervan worden geconfigureerd.

We adviseren klanten om zelf verantwoordelijkheid te nemen en hun beveiligingsinstellingen naar eigen inzicht te configureren. Daarbij dient men zich bewust te zijn van de problemen die kunnen optreden wanneer het product wordt gebruikt zonder de beveiligingsinstellingen te hebben geconfigureerd.

Raadpleeg het boekje "Instructies voor het beveiligen van onze producten" voor belangrijke veiligheidstips.

Beperkt gebruik van dit product (indien van toepassing)

(Met apparaat meegeleverd met Wi-Fi-module)

- De radiogolven die dit product uitzendt kunnen een effect hebben op medische apparatuur. Als u dit product gebruikt in een medische instelling of in de nabijheid van medische hulpmiddelen, dient u de instructies in acht te nemen die zijn verstrekt door de beheerder van de instelling of die op de medische hulpmiddelen staan vermeld.
- De radiogolven die dit product uitzendt kunnen een effect hebben op automatisch gestuurde apparatuur zoals automatische deuren en brandmelders. Als u dit product gebruikt in de nabijheid van automatisch gestuurde apparatuur, dient u de instructies en voorzorgsmaatregelen in acht te nemen die op deze apparatuur staan vermeld.
- Als u dit product gebruikt in voorzieningen waarin dienstverlening een belangrijke rol speelt, zoals vliegtuigen, treinen, boten en auto's, of in toepassingen die gegarandeerd betrouwbaar en veilig moeten werken of hulpmiddelen die nauwkeurig moeten functioneren, inclusief toepassingen en hulpmiddelen die worden gebruikt bij rampenbestrijding, misdaadpreventie of in het kader van de veiligheid, dient u de veiligheidsmechanismen van het gehele systeem in acht te nemen, inclusief die ter voorkoming van defecten en overbelasting, om de veiligheid en betrouwbaarheid van het systeem te waarborgen. Omdat dit product niet is ontworpen voor gebruik in toepassingen waarvoor een hoge mate van betrouwbaarheid en veiligheid moet kunnen worden gegarandeerd zoals hulpmiddelen in de ruimtevaart, communicatieapparatuur, kerncentrales en medische apparatuur, is een allesomvattende afweging vereist alvorens te besluiten dit product voor de genoemde toepassingen te gebruiken.

Wettelijke kennisgevingen en veiligheidsinformatie

Het is verboden dit document zonder toestemming gedeeltelijk of in zijn geheel te vermenigvuldigen (kopiëren), tenzij anders bepaald in een uitzondering op de auteurswet.

Wat betreft handelsnamen

- PRESCRIBE en ECOSYS zijn geregistreerde handelsmerken van Kyocera Corporation.
- KPDL is een handelsmerk van Kyocera Corporation.
- Active Directory, Azure, Excel, Microsoft, Microsoft 365, Microsoft Edge, PowerPoint, Windows en Windows Server zijn geregistreerde handelsmerken van Microsoft Corporation in de U.S.A. en/of andere landen.
- PCL is U.S.A. en handelsmerk van Hewlett-Packard Company.
- Adobe, Acrobat, PostScript en Reader zijn geregistreerde handelsmerken of handelsmerken van Adobe Inc. in de U.S.A. en/of andere landen.
- Ethernet is een geregistreerd handelsmerk van Fuji Xerox Co., Ltd.
- IBM en IBM PC/AT zijn handelsmerken van International Business Machines Corporation.
- AppleTalk, Bonjour, Mac en Mac OS zijn handelsmerken van Apple Inc., geregistreerd in de U.S.A. en andere landen.
- Alle Europese lettertypen die in dit apparaat zijn geïnstalleerd, worden gebruikt onder licentieovereenkomst met Monotype Imaging Inc.
- Helvetica, Palatino en Times zijn geregistreerde handelsmerken van Linotype GmbH.
- ITC Avant Garde Gothic, ITC Bookman, ITC ZapfChancery en ITC ZapfDingbats zijn geregistreerde handelsmerken van International Typeface Corporation.
- ThinPrint is een handelsmerk van Cortado AG in Duitsland en andere landen.
- Op dit apparaat zijn de lettertypen UFST™ MicroType® van Monotype Imaging Inc. geïnstalleerd.
- iPad, iPhone en iPod zijn handelsmerken van Apple Inc., geregistreerd in de V.S. en andere landen.
- AirPrint en het AirPrint logo zijn handelsmerken van Apple Inc.
- iOS is een handelsmerk of geregistreerd handelsmerk van Cisco in de V.S. en andere landen en wordt onder licentie door Apple Inc. gebruikt
- Google is een handelsmerk of geregistreerd handelsmerk van Google LLC.
- Mopria™ is een geregistreerd handelsmerk van Mopria™ Alliance.
- Wi-Fi, Wi-Fi Direct en Wi-Fi Protected Setup zijn handelsmerken en/of geregistreerde handelsmerken van Wi-Fi Alliance.
- RealVNC, VNC en RFB zijn geregistreerde handelsmerken van RealVNC Ltd. in de U.S.A. en andere landen.

Alle overige merken en productnamen zijn handelsmerken of gedeponeerde handelsmerken van hun respectieve bedrijf. De aanduidingen™ en® worden nergens in de lopende tekst gebruikt.

Monotype Imaging-licentieovereenkomst

- 1 Onder software wordt verstaan de digitaal gecodeerde, machinaal leesbare, schaalbare overzichtsgegevens, gecodeerd in een speciaal formaat, alsmede de UFST-software.
- 2 U stemt ermee in een niet-exclusieve licentie te accepteren om de Software te gebruiken voor het reproduceren en weergeven van gewichten, stijlen en versies van letters, cijfers, tekens en symbolen (lettertypen) uitsluitend voor uw eigen gebruikelijke zakelijke of persoonlijke doeleinden op het adres dat vermeld staat op de registratiekaart die u naar Monotype Imaging retourneert. Onder de voorwaarden van deze licentieovereenkomst heeft u het recht om de lettertypen op maximaal drie printers te gebruiken. Als u de lettertypen op meer dan drie printers wilt gebruiken, moet u een licentieovereenkomst voor meerdere gebruikers aanschaffen, die u kunt aanschaffen bij Monotype Imaging. Monotype Imaging behoudt alle rechten, titels en belangen met betrekking tot de Software en Lettertypen. Er worden u geen andere rechten verleend dan een Licentie om de Software te gebruiken op de voorwaarden die uitdrukkelijk in deze Overeenkomst zijn vastgelegd.
- 3 Om de eigendomsrechten van Monotype Imaging te beschermen, stemt u ermee in de Software en andere eigendomsinformatie met betrekking tot de lettertypen strikt vertrouwelijk te houden en redelijke procedures vast te stellen voor de regulering van de toegang tot en het gebruik van de Software en Lettertypen.
- 4 U stemt ermee in de Software of Lettertypen niet te dupliceren of te kopiëren, behalve dat u één reservekopie mag maken. U gaat ermee akkoord dat iedere dergelijke kopie dezelfde vertrouwelijkheidsmededelingen bevat als die van het origineel.
- 5 Deze Licentie blijft geldig tot het laatste gebruik van de Software en Lettertypen, tenzij hij eerder wordt beëindigd. Deze licentie kan door Monotype Imaging worden beëindigd als u de voorwaarden van deze licentie niet naleeft en dit verzuim niet binnen dertig (30) dagen na kennisgeving door Monotype Imaging wordt verholpen. Wanneer deze licentie verloopt of wordt beëindigd, dient u alle kopieën van de Software, Lettertypen en documentatie terug te sturen naar Monotype Imaging of te vernietigen zoals gevraagd.
- 6 U stemt ermee in dat u de Software niet zult wijzigen, aanpassen, demonteren, decoderen, reverse engineeren of decompileren.
- 7 Monotype Imaging garandeert dat de Software gedurende negentig (90) dagen na levering zal functioneren in overeenstemming met de door Monotype Imaging gepubliceerde specificaties en dat de diskette vrij zal zijn van materiaal- en fabricagefouten. Monotype Imaging garandeert niet dat de Software vrij is van bugs, fouten en omissies.

Partijen komen overeen dat alle andere garanties, expliciet of impliciet, met inbegrip van garanties van geschiktheid voor een bepaald doel en verhandelbaarheid, zijn uitgesloten.
- 8 Uw enige rechtsmiddel en de enige aansprakelijkheid van Monotype Imaging in verband met de Software en Lettertypen is reparatie of vervanging van defecte onderdelen, nadat deze zijn geretourneerd aan Monotype Imaging.

Monotype Imaging is in geen geval aansprakelijk voor winstderving, gegevensverlies of andere incidentele of gevolgschade, of voor schade die is veroorzaakt door misbruik of verkeerde toepassing van de Software en Lettertypen.
- 9 Op deze Overeenkomst is het recht van Massachusetts (Verenigde Staten) van toepassing.
- 10 U mag de Software en/of Lettertypen niet in sublicentie geven, verkopen, leasen of op een andere manier overdragen zonder voorafgaande schriftelijke toestemming van Monotype Imaging.
- 11 Het gebruik, de duplicatie of de openbaarmaking door de overheid is onderworpen aan de beperkingen zoals uiteengezet in de clause Rechten op technische gegevens en computersoftware in FAR 252-227-7013, subdivisie (b)(3)(ii) of subparagraaf (c)(1)(ii), indien van toepassing. Verder gebruik, duplicatie of openbaarmaking is onderworpen aan de beperkingen die van toepassing zijn op software met beperkte rechten, zoals uiteengezet in FAR 52.227-19 (c)(2).
- 12 U erkent dat u deze Overeenkomst hebt gelezen en begrepen, en dat u akkoord gaat met de daarin opgenomen voorwaarden. Geen van beide partijen is gebonden aan enige verklaring of voorstelling die niet in deze Overeenkomst is opgenomen. Wijzigingen in deze Overeenkomst zijn alleen van kracht als ze schriftelijk zijn vastgelegd en zijn ondertekend door bevoegde vertegenwoordigers van beide partijen. Door dit diskettepakket te openen, gaat u akkoord met de algemene voorwaarden van deze Overeenkomst.

OpenSSL-licentie

Voor de open source-softwarelicentie vult u de volgende URL in en selecteert u Land > Productnaam > Besturingssysteem > Taal; raadpleeg vervolgens de "<ph>OSS_Notice</ph>" via het tabblad Handleiding onder Downloaden.

<https://kyocera.info/>

Energiebesparingsfunctie

Om het stroomverbruik van het apparaat te beperken wanneer het niet actief is, is het voorzien van een functie voor energiebeheer die automatisch de slaapmodus inschakelt wanneer het apparaat gedurende een bepaalde tijd niet is gebruikt.

➔ [Slaapstand \(pagina 80\)](#)

➔ [Uitschakeltimer \(pagina 86\)](#)

Automatisch dubbelzijdig afdrukken

Dit apparaat beschikt over dubbelzijdig afdrukken als standaardfunctie. Als u bijvoorbeeld twee enkelzijdige originelen als dubbelzijdige afdruk op één vel papier afdruckt, kunt u de gebruikte hoeveelheid papier beperken.

➔ [Dubbelzijdig \(pagina 239\)](#)

Afdrukken in de duplexmodus vermindert papierverbruik en draagt bij aan het behoud van bossen. Duplexmodus vermindert tevens de hoeveelheid papier die ingekocht moet worden en vermindert daardoor de kosten. Het is daarom aan te bevelen dat machines die dubbelzijdig kunnen afdrukken, standaard worden ingesteld in de duplexmodus.

Gerecycled papier

Voor het behoud en duurzaam gebruik van de bossen wordt aanbevolen om gerecycled en nieuw papier te gebruiken dat op de meest milieuvriendelijke manier wordt geproduceerd of voorzien is van erkende milieukeurmerken, en die voldoen aan EN 12281:2002* of een vergelijkbare kwaliteitsstandaard.

Deze apparatuur ondersteunt ook printen op papier van 64 g/m². Wanneer dergelijk papier, dat minder ruwe grondstoffen bevat, gebruikt wordt, leidt dit tot meer besparingen van natuurlijke bronnen.

* : EN12281:2002 "Papier voor drukwerk en kantoor - Eisen aan kopieerpapier voor kopieerprocessen met droge toner"

Neem contact op met uw dealer of uw servicevertegenwoordiger voor de aanbevolen papiersoorten.

Milieuvoordelen van "Energiebeheer"

Om het stroomverbruik te beperken, is dit apparaat voorzien van een functie voor energiebeheer die automatisch de energiebesparende stand inschakelt wanneer het apparaat gedurende een bepaalde tijd niet actief is.

Hoewel het de apparatuur enige tijd vergt weer terug te keren naar modus KLAAR vanuit de spaarstand, is een belangrijke vermindering in energieverbruik mogelijk. Het wordt aanbevolen de machine te gebruiken met de activeringstijd voor de spaarstand in de standaardinstelling.

ENERGY STAR-programma

Wij doen mee met het ENERGY STAR®-programma. We brengen producten op de markt die voldoen aan de ENERGY STAR-normen.

ENERGY STAR is een programma voor energie-efficiëntie met als doel het ontwikkelen en promoten van het gebruik van producten met een hoge energie-efficiëntie om zo verdere opwarming van de aarde te helpen voorkomen. Door het aanschaffen van producten met het ENERGY STAR-label kunnen klanten helpen de emissies van broeikasgassen te verminderen tijdens gebruik van het product en te besparen op de energiegerelateerde kosten.

2 Het apparaat installeren en instellen

Onderdeelnamen (buitenkant van het apparaat)	41
Onderdeelnamen (aansluitingen/binnenzijde).....	43
Namen van onderdelen (met verbonden optionele apparatuur)	45
Het apparaat en andere apparaten aansluiten	46
Kabels aansluiten	48
Aan- en uitzetten	51
Het bedieningspaneel gebruiken.....	53
Aanraakscherm.....	55
Aanmelden/afmelden	67
Standaardinstellingen van het apparaat.....	70
Versnelde installatie-wizard	87
Software installeren	90
De teller controleren	112
Aanvullende voorbereidingen voor de beheerder	113
Command Center RX.....	115

Onderdeelnamen (buitenkant van het apparaat)

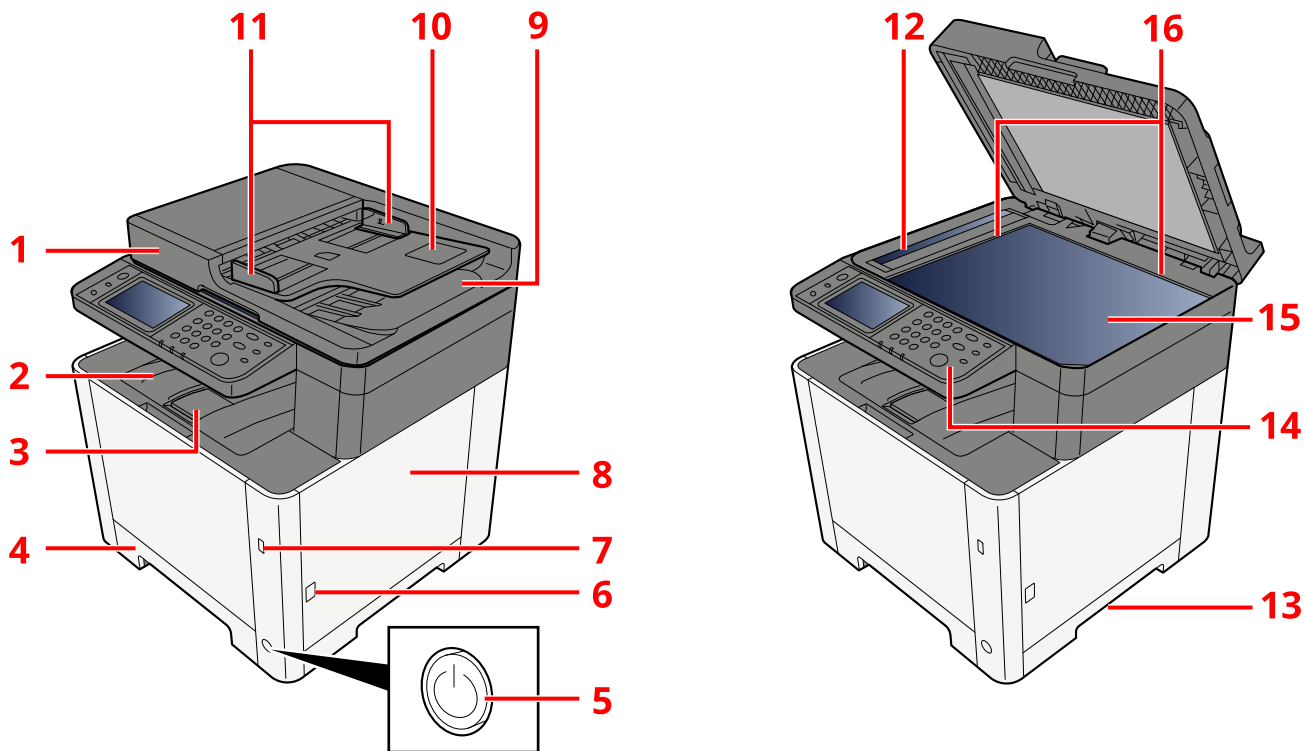

- 1 Documenttoevoer
- 2 Binnenlade
- 3 Papierstopper
- 4 Cassette 1
- 5 Hoofdschakelaar
- 6 Knop (Rechterklep open)
- 7 Sleuf voor USB-geheugen
- 8 Rechterklep
- 9 Tabel originelenuitvoer
- 10 Origineleninvoer
- 11 Breedtegeleider voor originelen
- 12 Polyesterfolie
- 13 Hendels
- 14 Bedieningspaneel
- 15 Glasplaat
- 16 Origineel formaat indicatorplaten

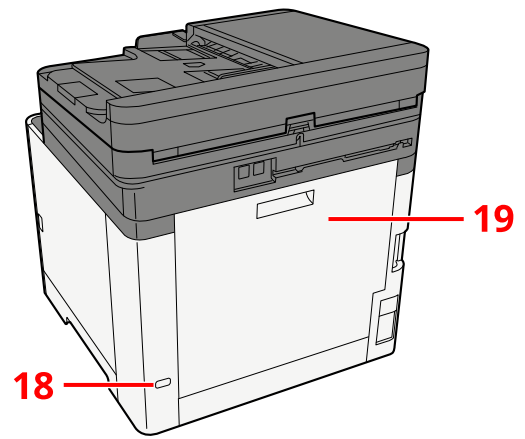
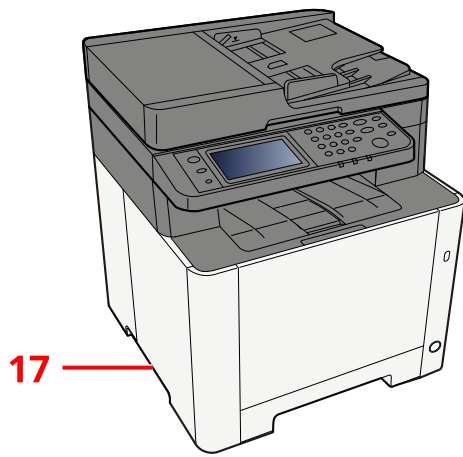

17 Hendels

18 Antidiefstalvergrendelsleuf

19 Achterklep 1

Onderdeelnamen (aansluitingen/binnenzijde)

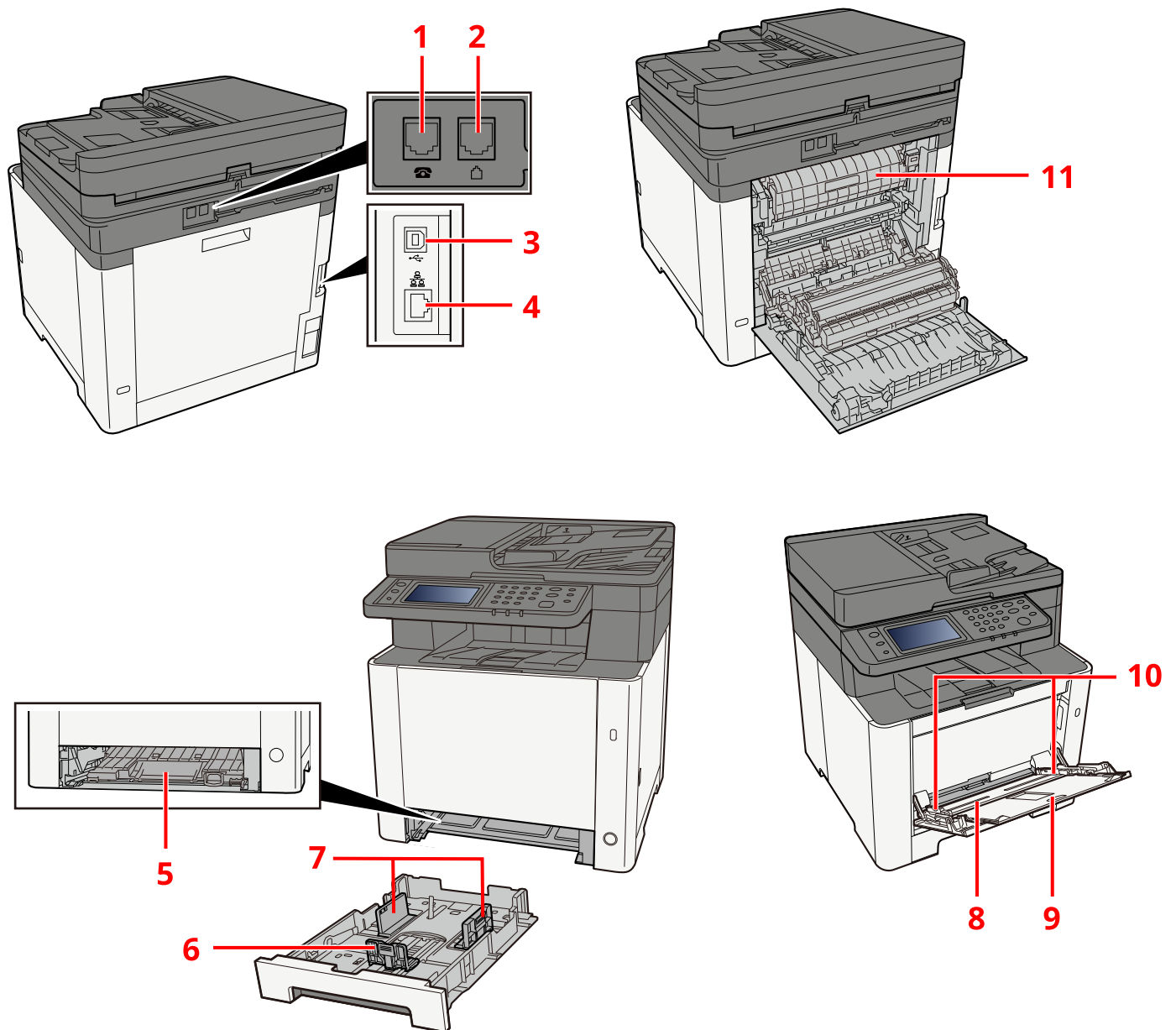

- 1 TEL-aansluiting
- 2 LINE-aansluiting
- 3 USB-interface-aansluiting
- 4 Netwerkindinterface-aansluiting
- 5 Toevoerklep
- 6 Papierlengtegeleider
- 7 Papierbreedtegeleiders
- 8 Multifunctionele lade
- 9 Lade-extensie
- 10 Papierbreedtegeleiders
- 11 Fuserklep

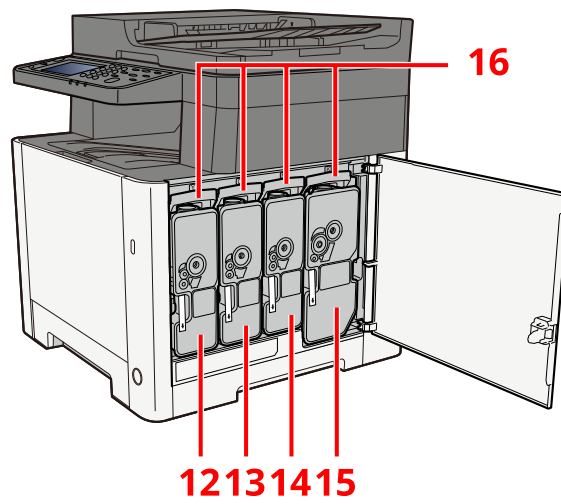

- 12 Tonercontainer (geel)
- 13 Tonercontainer (magenta)
- 14 Tonercontainer (cyaan)
- 15 Tonercontainer (zwart)
- 16 Tonercontainerontgrendeling

Namen van onderdelen (met verbonden optionele apparatuur)

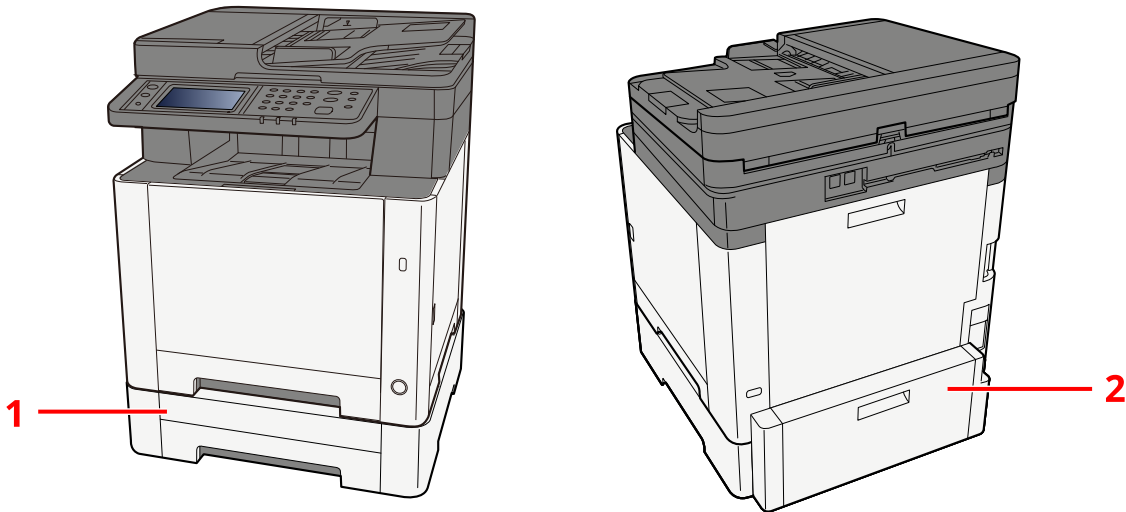

- 1 Cassette 2
- 2 Achterklep 2

Meer informatie over opties vindt u hieronder:

➔ [Optie configuratie \(pagina 414\)](#)

Het apparaat en andere apparaten aansluiten

Bereid de kabels voor die nodig zijn voor de omgeving en het gebruiksdoel van het apparaat.

Het apparaat aansluiten op de pc via USB

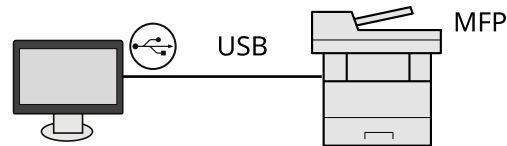

Het apparaat aansluiten op de pc of een tablet via een netwerkkabel, Wi-Fi of Wi-Fi Direct

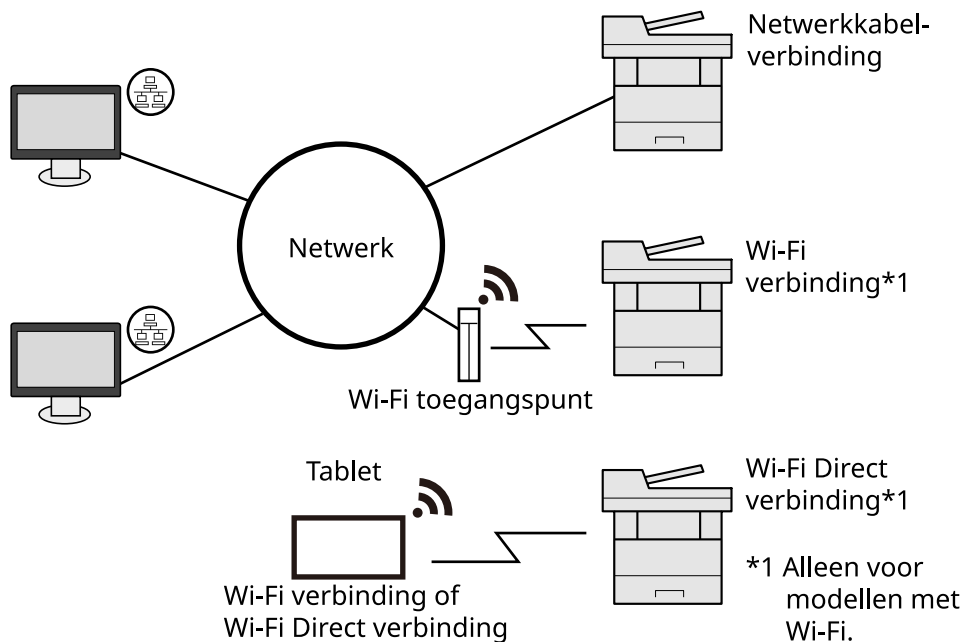

OPMERKING

Meer informatie over het gebruik van een draadloze LAN-verbinding vindt u hieronder.

➔ [Raadpleeg de Engelse handleiding.](#)

Kabels die gebruikt kunnen worden

Bij gebruik van een netwerkkabel om verbinding te maken met het apparaat

Functie	Benodigde kabel
Printer/Scanner/Netwerk FAX*2	LAN-kabel (10BASE-T, 100BASE-TX, 1000BASE-T)

Bij gebruik van een USB-kabel om verbinding te maken met het apparaat

Functie	Benodigde kabel
Printer/scanner (TWAIN/WIA)	USB 2.0-compatibele kabel (Hi-Speed USB conform, max. 5,0 m, afgeschermd)

*2 De faxfunctie kan worden gebruikt bij producten met de faxfunctie. Meer informatie over netwerk-fax vindt u hieronder:

➔ **FAX Operation Guide**

 **BELANGRIJK**

Het gebruik van een andere kabel dan een die USB 2.0-compatibel is, kan tot storingen leiden.

Kabels aansluiten

LAN-kabel aansluiten

✓ BELANGRIJK

Als het apparaat is ingeschakeld, zet u de hoofdschakelaar uit.

➔ [Uitschakelen \(pagina 52\)](#)

1 Sluit de kabel op het apparaat aan.

- 1 Sluit de LAN-kabel aan op de netwerkpoort.

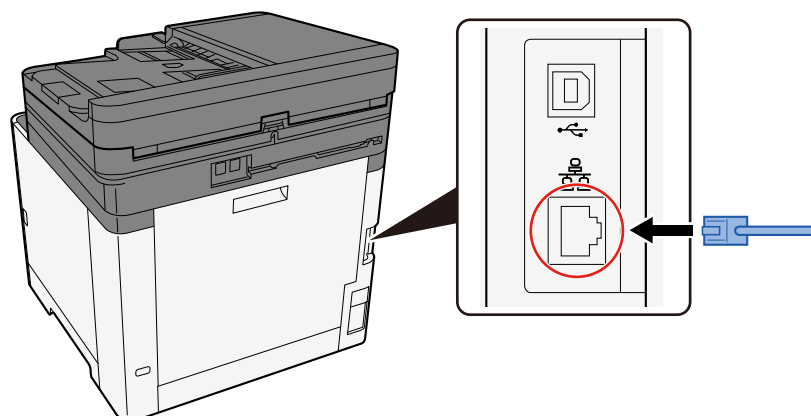

- 2 Sluit het andere uiteinde van de kabel aan op de hub.

2 Schakel het apparaat in en configureer het netwerk.

➔ [Netwerkinstallatie \(pagina 71\)](#)

USB-kabel aansluiten

✓ BELANGRIJK

Als het apparaat is ingeschakeld, zet u de hoofdschakelaar uit.

→ [Uitschakelen \(pagina 52\)](#)

1 Sluit de kabel op het apparaat aan.

- 1 Sluit de USB-kabel aan op de USB-interface-aansluiting.

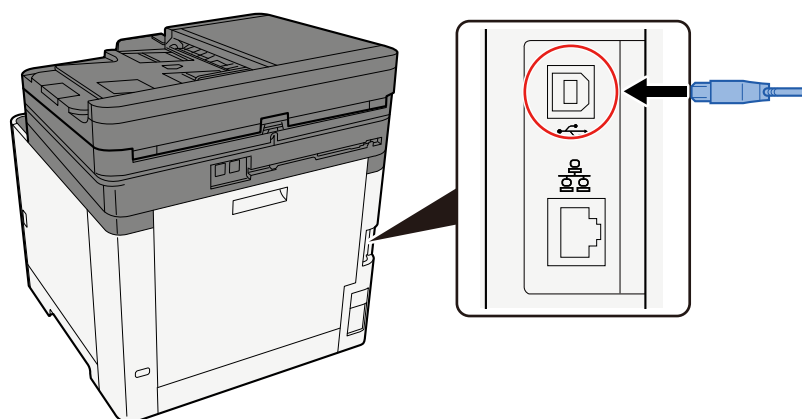

- 2 Sluit het andere uiteinde van de kabel aan op de pc.

2 Schakel het apparaat in

Netvoedingskabel aansluiten

1 Sluit de kabel op het apparaat aan.

Sluit de meegeleverde netvoedingskabel aan met het ene uiteinde aan op het apparaat en het andere uiteinde in een stopcontact.

 **BELANGRIJK**

Gebruik uitsluitend de netvoedingskabel die bij het apparaat wordt geleverd.

Aan- en uitzetten

Inschakelen

- 1 Zet de hoofdschakelaar aan.

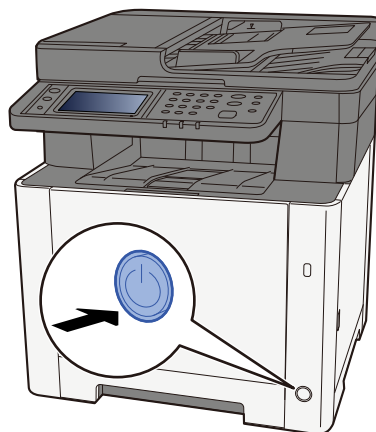

 **BELANGRIJK**

Wanneer u de hoofdschakelaar uitschakelt, mag u deze niet meteen weer inschakelen. Wacht meer dan 5 seconden en zet vervolgens de hoofdschakelaar aan.

Uitschakelen

1 Zet de stroomschakelaar uit.

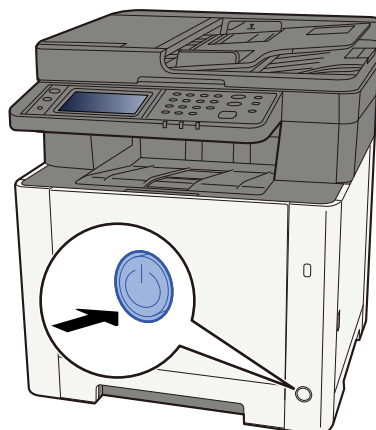

Er wordt een bericht weergegeven ter bevestiging dat de voeding is uitgeschakeld.

Het uitschakelen duurt ongeveer 3 minuten.



VOORZICHTIG

Als u dit apparaat gedurende langere tijd niet gebruikt (bijvoorbeeld 's nachts), zet het dan uit met de stroomschakelaar. Als u het apparaat nog langer niet gebruikt (bijvoorbeeld tijdens de vakantie), haal dan om veiligheidsredenen de stekker uit het stopcontact.



BELANGRIJK

- Als op het apparaat de faxfunctie geïnstalleerd is en u zet het apparaat uit met de stroomschakelaar, dan is het verzenden en ontvangen van faxen uitgeschakeld.
 - Verwijder het papier uit de cassettes en berg het op in de afgesloten bewaarzak voor papier om het tegen vocht te beschermen.
-

Het bedieningspaneel gebruiken

Toetsen op het bedieningspaneel

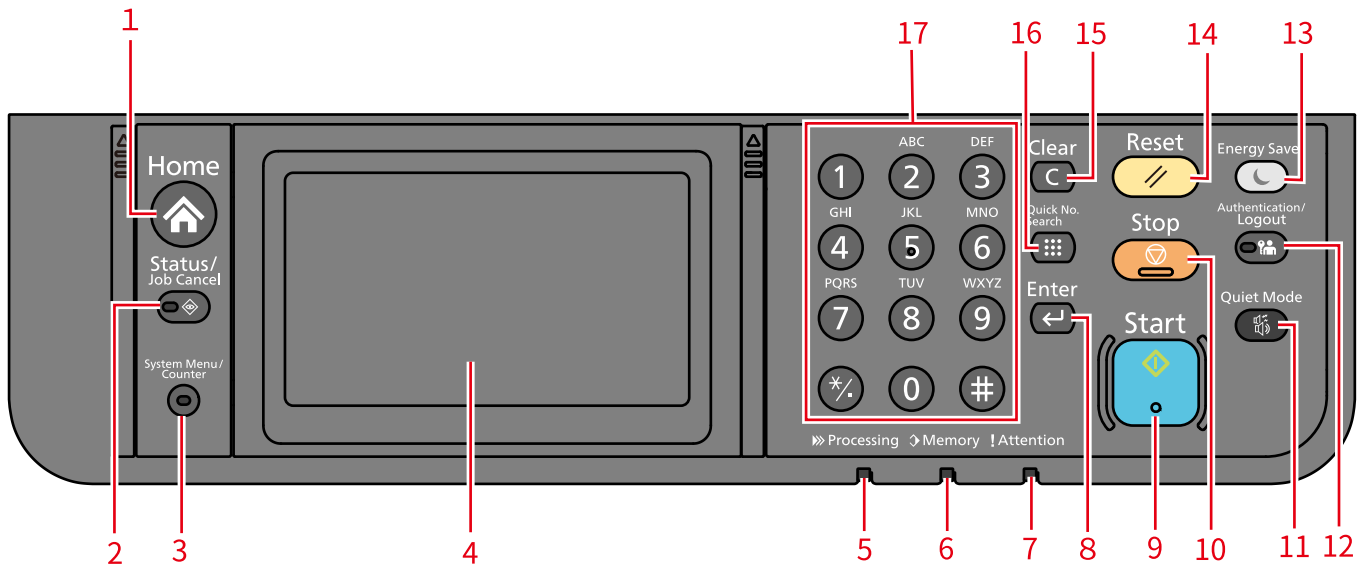

- 1 Toets [Home]
Geeft het Home-scherm weer.
- 2 Toets [Status/taak annuleren]
Geeft het scherm Status/Taak annuleren weer.
- 3 Toets [Systeemmenu/teller]
Geeft het scherm Systeemmenu/teller weer.
- 4 Aanraakscherm
Dit is een aanraakscherm. Raak deze toets aan om de instellingen te doen.
- 5 Indicator [Verwerken]
Knippert tijdens het afdrukken of TX-verwerking. En licht op als er een gereserveerde taak is.
- 6 Indicator [Geheugen]
Knippert wanneer het apparaat het apparaatgeheugen of faxgeheugen opent.
- 7 Indicator [Aandacht]
Brandt of knippert wanneer een fout optreedt en een taak wordt afgebroken.
- 8 Toets [Enter]
Bevestigt de handmatig ingevoerde waarden. Werkt gekoppeld aan [OK] op het scherm.
- 9 Toets [Start]
Start kopiëren, scannen en stelt het bedrijfsproces in terwijl het lampje constant brandt.
- 10 Toets [Stop]
Onderbreekt de afdruktaak die wordt uitgevoerd.
- 11 Toets [Stille modus]
Schakelknop voor stille modus.
- 12 Toets [Authenticatie/Uitloggen]
Authenticatie van de wisselende gebruikers en voltooiing van de bewerkingen van elke gebruiker (uitloggen).

13 Toets [Energiebesp.stnd]

Zet dit hoofdtoestel in de slaapstand. Herstelt uit de slaapstand indien de slaapstand is geactiveerd.

14 Toets [Resetten]

Zet de instellingen terug naar standaard.

15 Toets [Wissen]

Wist ingevoerde nummers en karakters.

16 Toets [Snel nr. zoeken]

Specificeert geregistreerde informatie zoals adresnummers en gebruikers-ID's op nummer.

17 Numeriek toetsenbord

Open het numerieke toetsenbord als u het nummer of symbool invoert.

Aanraakscherm

Het aanraakscherm gebruiken

In dit hoofdstuk worden de basisprincipes van het gebruik van het aanraakscherm beschreven.

Tikken

Met deze handeling selecteert u een pictogram of toets. Daar waar in deze handleiding wordt verwezen naar 'selecteren' wordt 'tikken' bedoeld.

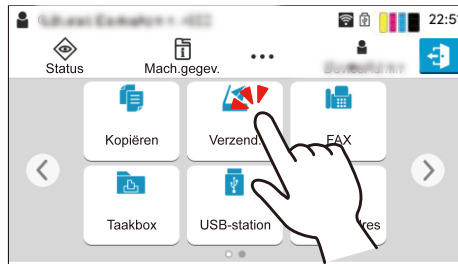

Pop-ups

Door op pictogrammen en toetsen te tikken, geeft u meer gedetailleerde informatie weer over de pictogrammen en menu's. Bij pop-ups worden informatie en menu's weergegeven zonder een nieuw scherm te openen.

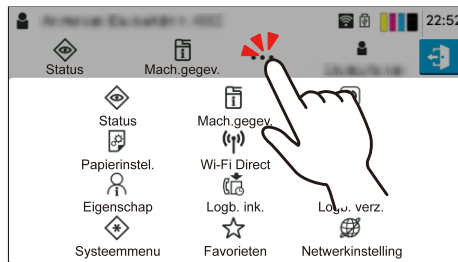

Swipen

Met deze handeling kunt u tussen schermen schakelen en items weergeven die niet in de lijst staan. Beweeg in een bepaalde richting alsof u het scherm voortsleept.

Hieronder ziet u een voorbeeld van swipen op het home-scherm. Beweeg het scherm naar links en rechts.

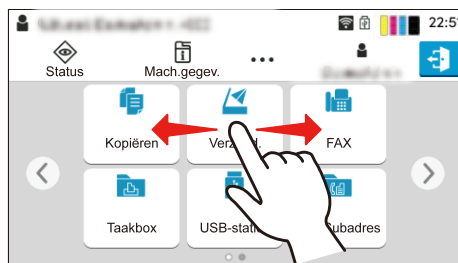

Hieronder ziet u een voorbeeld van swipen in het Systeemmenu. Verplaatst het scherm omhoog en omlaag.

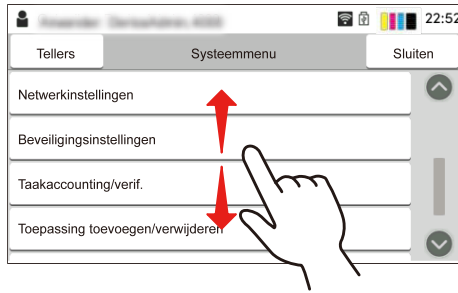

Home-scherm

Dit scherm wordt weergegeven door de [Thuis] toets op het bedieningspaneel. Om een scherm te openen raakt u het bijbehorende pictogram aan. De pictogramweergave is zo in te stellen dat ze op het Home-scherm zelf of op de achtergrond van dit scherm worden weergegeven.

➔ [Het Home-scherm bewerken \(pagina 58\)](#)

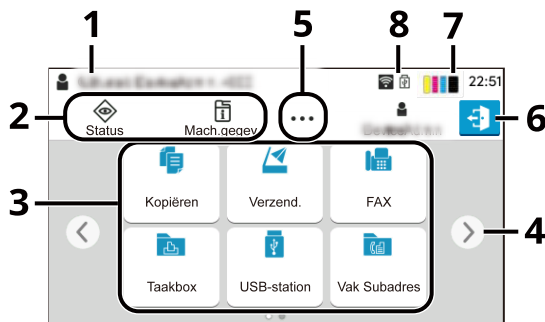

Afhankelijk van uw configuratie en ingestelde opties kan het scherm er in werkelijkheid anders uitzien.

Nummer	Item	Beschrijving
1	Statusgedeelte	Toont de berichten en statuspictogrammen voor de huidige status. Geeft de gebruikersnaam weer van degene die is aangemeld wanneer aanmeldbeheer door gebruikers is ingeschakeld.
2	Taakbalk	Geeft taakpictogrammen weer. Als er een fout optreedt, wordt het pictogram [Status/taak annuleren] "!" weergegeven. Zodra de fout is verholpen is de weergave weer normaal.
3	Bureaublad	Toont de pictogrammen van de toepassingen. Hier worden ook opgeslagen favorieten weergegeven. Pictogrammen die ontbreken op de eerste pagina worden op de volgende pagina weergegeven.
4	Toetsen voor bladeren door schermen	Via deze knoppen bladert u door de verschillende bureaubladpagina's. <div style="border: 1px solid black; padding: 5px;"> <p> OPMERKING</p> <p>U kunt ook door de verschillende weergaven swipen.</p> <p>➔ Het aanraakscherm gebruiken (pagina 55)</p> </div>
5	[...]	Toont alle taakpictogrammen, waaronder de pictogrammen die als pop-up in de taakbalk verschijnen.
6	[Aanmelden]/[afmelden]	Aan- of afmelden wanneer aanmeldbeheer door gebruikers is ingeschakeld.
7	Resterende toner	Toont hoeveel toner er nog is. Als u dit pictogram selecteert, wordt in een pop-up aangegeven hoeveel toner er nog over is.

Nummer	Item	Beschrijving
8	Substatuspictogrammen	Toont de pictogrammen die de status van het apparaat aangeven. Er kunnen vijf pictogrammen worden weergegeven. Selecteer dit gedeelte om de pictograminformatie als pop-up weer te geven.
	Statuspictogram (wifi)	Als er verbinding is gemaakt met wifi wordt het pictogram "📶" weergegeven. Als de wifi-verbinding is verbroken wordt "📶" weergegeven.
	Statuspictogram (beveiligingsniveau: Laag)	"🔒" wordt weergegeven wanneer het beveiligingsniveau is ingesteld op [Laag].
	Statuspictogram (externe bediening)	Tijdens externe bediening wordt "📄" weergegeven.
	Statuspictogram (capaciteit Fax Memory RX Box)	"📧" wordt weergegeven als de FAX Memory RX Box 10% capaciteit of minder over heeft.
	Statuspictogram (USB-station)	"📁" wordt weergegeven als er een USB-station is aangesloten op het apparaat. Door op het USB-stationpictogram te tikken en [USB verwijderen] te selecteren, kunt u de USB-stick veilig verwijderen.

Het Home-scherm bewerken

Voor het home-scherm kunt u de achtergrond wijzigen en instellen welke pictogrammen worden weergegeven.

1 Open het scherm.

Toets [Systeemmenu/teller] > [Functie-instellingen] > [Home]



OPMERKING

Als het gebruikersverificatiescherm wordt geopend meldt u zich aan als een gebruiker met de bevoegdheid om deze instelling te configureren. Neem contact op met de beheerder als u uw gebruikersnaam of wachtwoord voor het aanmelden niet (meer) weet.

2 Configureer de functie.

De volgende instellingen kunnen worden geconfigureerd.

Bureaublad aanpassen

U kunt de functiepictogrammen voor weergave op het bureaublad instellen. Toont de functiepictogrammen waaronder die van de geïnstalleerde toepassingen en de functies die kunnen worden gebruikt wanneer opties zijn geïnstalleerd.

Selecteer [Toevoegen] om het scherm weer te geven voor het selecteren van de weer te geven functies. Selecteer [Filter] om de functies per toepassing en favorieten te verfijnen. Selecteer de functie die u wilt weergeven en [OK].

Selecteer een pictogram en [Vorige] of [Volgende] om de weergavepositie van het geselecteerde pictogram op het bureaublad te wijzigen.

Om een pictogram van het bureaublad te verwijderen, selecteert u het gewenste pictogram en selecteert u [Verwijderen].

Taakbalk aanpassen

U kunt de taakpictogrammen voor weergave op de taakbalk instellen. Selecteer [Taakbalkknop 1]. Selecteer de functie die u wilt weergeven en [OK]. Er kan één taakpictogram worden weergegeven.



OPMERKING

Functies die zijn verborgen kunnen worden weergegeven door [...] (pop-uppictogram) rechts op de taakbalk te selecteren.

Taakbalkknoppen waarvoor [Geen] is geselecteerd, wordt niet weergegeven. De overige taakbalkknoppen staan van links naar rechts gerangschikt.

Achtergrond

U kunt de achtergrondweergave van het home-scherm configureren.

Waarde: Afbeeldingen 1 tot 8

Beschikbare functies voor weergave op bureaublad

Functie	Pictogram	Beschrijving
Kopiëren* ¹		Geeft het scherm Kopiëren weer. ➔ Basisbediening (pagina 191)
Verzenden* ¹		Geeft het scherm Verzenden weer. ➔ Standaard scannen (verzenden) (pagina 193)
Fax-server* ²		Geeft het scherm Verzenden fax-server weer. ➔ Raadpleeg de Engelse handleiding.
Fax* ³		Geeft het scherm Fax weer. ➔ FAX Operation Guide
Taakvenster* ⁴		Geeft het scherm Taakvenster weer. ➔ Raadpleeg de Engelse handleiding.
USB-station* ¹		Geeft het scherm USB-station weer. ➔ Raadpleeg de Engelse handleiding.
Vak Subadres* ³		Geeft het scherm Vak Subadres weer. ➔ FAX Operation Guide
Polling box* ³		Geeft het scherm Polling box weer. ➔ FAX Operation Guide
Faxgeheugen RX-box* ³		Geeft het scherm Fax Memory RX Box weer. ➔ FAX Operation Guide
Aan mij verzenden (e-mail)* ⁴		Geeft het scherm Verzenden weer. Als bestemming wordt het e-mailadres ingesteld van de ingelogde gebruiker. ➔ Raadpleeg de Engelse handleiding.
Favorieten		De opgeslagen favoriet wordt opgehaald. Al naar gelang de functie van de favoriet verandert het pictogram. ➔ Veelgebruikte functies oproepen (Favorieten) (pagina 177)













*1 Wordt geselecteerd op het moment van verzenden vanuit de fabriek.

*2 Dit wordt weergegeven bij het instellen van de externe server (fax-server).

*3 Dit item wordt weergegeven voor apparaten met een faxfunctie.

*4 Wordt weergegeven wanneer aanmeldbeheer door gebruikers is ingeschakeld.

Functies die op de taakbalk kunnen worden weergegeven

Functie	Pictogram	Beschrijving
Status/taak annuleren*1		Geeft het scherm Status/taak annuleren weer.
Apparaatgegevens*1		Geeft het scherm met apparaatgegevens weer. Controleer de systeem- en netwerkgegevens, en de gegevens van opties die worden gebruikt. Ook kunt u diverse rapporten en lijsten afdrukken. ➔ Scherm met apparaatgegevens (pagina 62)
Netwerkinstellingen		Geeft het scherm Netwerkinstellingen weer via het systeemmenu. ➔ Raadpleeg de Engelse handleiding.
Taal*1		Geeft het scherm Taalinstellingen weer via het systeemmenu. ➔ Raadpleeg de Engelse handleiding.
Papierinstellingen*1		Geeft het scherm Papierinstellingen weer via het systeemmenu. ➔ Raadpleeg de Engelse handleiding.
Wi-Fi Direct*2		Bij het instellen van Wi-Fi Direct wordt een lijst weergegeven met informatie over apparaten die verbinding kunnen maken met dit netwerk. ➔ Raadpleeg de Engelse handleiding.
Help		Geeft het Help-scherm weer. ➔ Help-scherm (pagina 66)
Gebruikerseigenschappen		Toont het scherm met gebruikerseigenschappen. ➔ Raadpleeg de Engelse handleiding.
Logboek fax inkomend*3		Toont het scherm met het logboek van inkomende faxen. ➔ FAX Operation Guide
Logboek fax verzonden*3		Toont het scherm met het logboek van verzonden faxen. ➔ FAX Operation Guide
Systeemmenu		Geeft het scherm Systeemmenu weer. ➔ Raadpleeg de Engelse handleiding.
Teller		Toont het scherm Teller. ➔ De teller controleren (pagina 112)
Favorieten		Toont het scherm met de favorietenlijst. ➔ Veelgebruikte functies oproepen (Favorieten) (pagina 177)

*1 Wordt geselecteerd op het moment van verzenden vanuit de fabriek.

*2 Wordt weergegeven als de optionele draadloze netwerkinterfacekit is geïnstalleerd.

*3 Dit item wordt weergegeven voor apparaten met een faxfunctie.

Scherm met apparaatgegevens

Weergave van de apparaatgegevens. Het is mogelijk om de status van het systeem, het netwerk en de verbruiksartikelen zoals de toner of het papier te controleren en de situatie te bekijken voor de gebruikte opties. Ook kunt u diverse rapporten en lijsten afdrukken.

1 Toets [Home] > [Apparaatgegevens]

2 Controleer de apparaatgegevens.

[Identificatie/Bedraad netwerk]

U kunt ID-gegevens controleren zoals modelnaam, serienummer, hostnaam of locatie en het IP-adres van het kabelnetwerk.

[Wi-Fi Direct/Wi-Fi]

U kunt de status van de wifi-verbinding controleren, zoals apparaatnaam, netwerknaam en IP-adres. Wordt weergegeven als de optionele draadloze netwerkinterfacekit is geïnstalleerd.

[Verbruiksartikelen/Papier]

U kunt de beschikbaarheid van toner en papier controleren.

[Fax]

U kunt het lokale faxnummer, de interne naam van de fax, de lokale fax-id en andere gegevens van de fax controleren.

Dit item wordt alleen weergegeven voor apparaten met een faxfunctie.

[USB/Bluetooth]

U kunt de verbindingstatus controleren van het USB-station en het Bluetooth-toetsenbord.

[Optie/Toepassing]

U kunt de gegevens controleren met betrekking tot de gebruikte opties en toepassingen.

[Prestaties/Versie]

U kunt de softwareversie en prestaties controleren.

[Beveiliging]

U kunt de beveiligingsgegevens bekijken op het apparaat.

[Rapport]

U kunt diverse rapporten en lijsten afdrukken.

[Status externe bediening]

U kunt de status van de externe bediening controleren.

Instellingenschermbloeden openen

Hieronder ziet u een voorbeeld van een procedure met het scherm Kopiëren.

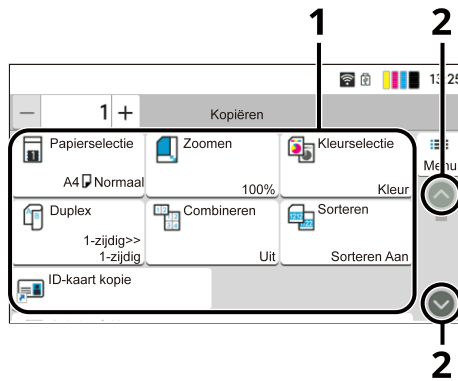

1 Hoofddedeelte

Toont verschillende taakschermfuncties.

2 Pijlknop

Verplaatst het scherm omhoog en omlaag.

Om de instellingen voor functies te configureren, selecteert u de papierinstellingen. Selecteer de pijlknop om de volgende functies weer te geven.

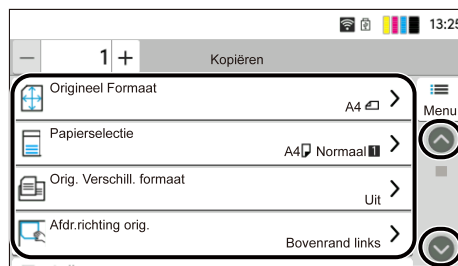

Als voor een functie een Aan/Uit-schakelaar wordt weergegeven, kunt u de functie hiermee AAN en UIT zetten.

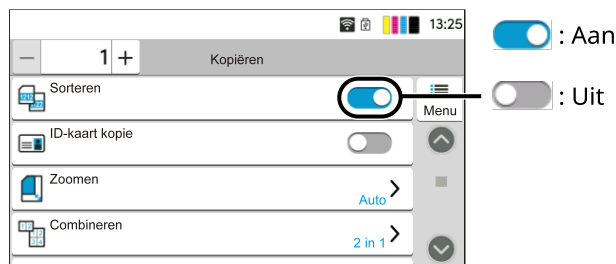

Weergave van toetsen die niet kunnen worden ingesteld

Toetsen van functies die in een bepaalde combinatie niet kunnen worden gebruikt of waarvoor bepaalde opties niet zijn geïnstalleerd, worden als niet-selecteerbaar weergegeven.

Normaal

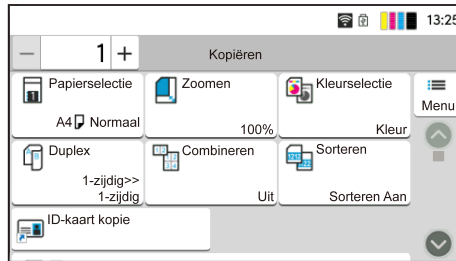

Grijs

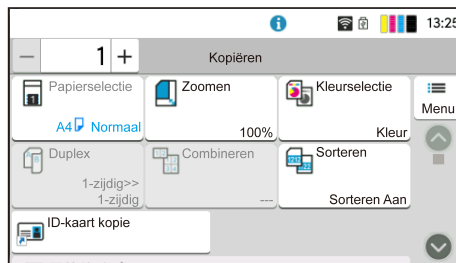

In de volgende gevallen is de toets grijs en kan deze niet worden geselecteerd.

- Gebruik in combinatie met een functie die al is geselecteerd, is niet mogelijk.
- Op basis van beheerinstellingen voor gebruikers is het gebruik niet toegestaan.
- Voor functies die niet kunnen worden gewijzigd wanneer Proefdruk wordt gebruikt.

Normaal

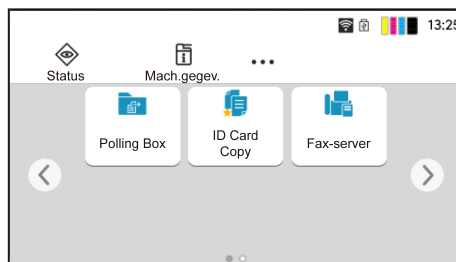

Verborgen

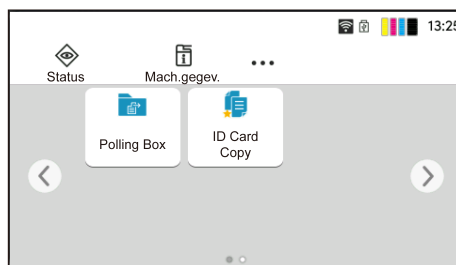

Kan niet worden gebruikt, omdat een bepaalde optie niet is geïnstalleerd.

Voorbeeld: Het [Subadresvak] wordt alleen weergegeven voor modellen met een faxfunctie.



OPMERKING

- Als een toets die u wilt gebruiken grijs wordt weergegeven, kunnen de instellingen van de vorige gebruiker mogelijk nog zijn ingeschakeld. Selecteer in dit geval de toets [Opnieuw instellen] en probeer het opnieuw.
 - Als de toets nog steeds grijs is nadat de toets [Opnieuw instellen] is geselecteerd, is het mogelijk dat u door de gebruikersaanmeldingsbeheerder wordt geblokkeerd voor het gebruik van de functie. Raadpleeg de beheerder van het apparaat.
 - Als een toets die u wilt gebruiken grijs wordt weergegeven, kunnen de instellingen van de vorige gebruiker mogelijk nog zijn ingeschakeld. Selecteer in dit geval de toets [Opnieuw instellen] en probeer het opnieuw.
 - Als de toets nog steeds grijs is nadat de toets [Opnieuw instellen] is geselecteerd, is het mogelijk dat u door de gebruikersaanmeldingsbeheerder wordt geblokkeerd voor het gebruik van de functie. Raadpleeg de beheerder van het apparaat.
-

Help-scherm

Als u moeite hebt met de bediening van het apparaat, kunt u bedieningsinstructies raadplegen via het aanraakscherm.

Selecteer [Help] op het Home-scherm om de Help-lijst te tonen.

1 Toets [Home] > [...] > [Help]

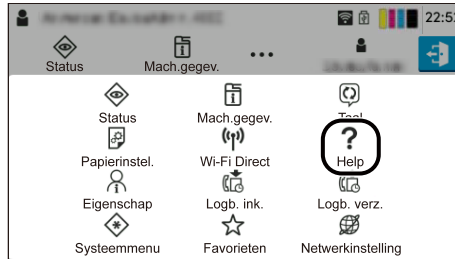

2 Selecteer de items die u wilt controleren uit de lijst.

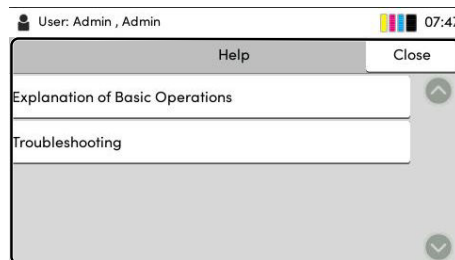

- 1 Help-titels
- 2 Geeft informatie over functies en apparaatbediening.
- 3 Sluit het hulpscherm en keert terug naar het oorspronkelijke scherm.

Aanmelden/afmelden

Aanmelden

1 Voer de gebruikersnaam en het wachtwoord voor aanmelden in om aan te melden.

Voer de gebruikersnaam en het wachtwoord voor aanmelden in als bij het bedienen van het apparaat dit scherm wordt weergegeven.

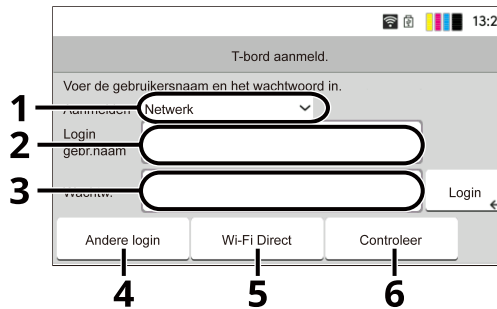

- 1 Als de gebruikersauthenticatiemethode is ingesteld op [Netwerkverificatie], wordt de authenticatiebestemming weergegeven. Selecteer [Lokaal] of [Netwerk] voor de authenticatiebestemming.
- 2 Voer de aanmeldingsgebruikersnaam in.

OPMERKING

Neem contact op met de beheerder als u uw gebruikersnaam voor aanmelden niet (meer) weet.

- 3 Voer het wachtwoord voor aanmelden in.
➔ Raadpleeg de Engelse handleiding.

OPMERKING

Neem contact op met de beheerder als u uw wachtwoord voor aanmelden niet (meer) weet.

- 4 Selecteer [Eenvoudige aanmelding], [Aanmelden met pincode] of [ID-kaartaanm.] als aanmeldmethode.
➔ Raadpleeg de Engelse handleiding.
- 5 Controleer de netwerkomgeving voor Wi-Fi Direct.
- 6 Controleer het aantal afgedrukte pagina's en gescande pagina's. Wordt weergegeven als taakaccounting is ingeschakeld.

2 Selecteer [Aanmelden].

Eenvoudige aanmelding

- 1 Als bij het bedienen van het apparaat het volgende scherm wordt weergegeven, moet u een gebruiker selecteren en aanmelden.

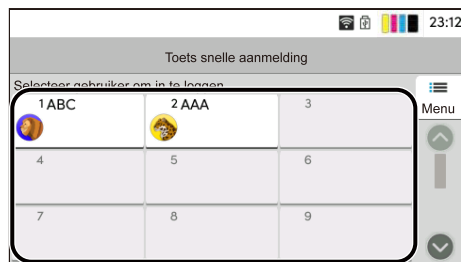

OPMERKING

Als de gebruiker een wachtwoord moet invoeren, wordt hiervoor een scherm geopend.

➔ Raadpleeg de Engelse handleiding.

Afmelden

1 Selecteer [Afmelden].

Ga terug naar het scherm voor het invoeren van gebruikersnaam/wachtwoord voor aanmelden.

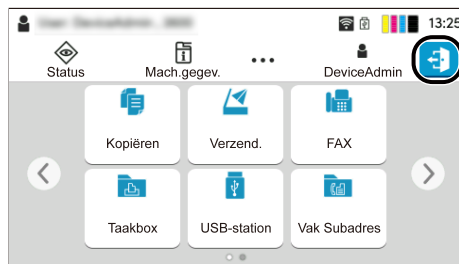

OPMERKING

Gebruikers worden automatisch afgemeld in de volgende situaties:

- Als het apparaat in slaapstand gaat.
 - Als de automatische bedieningspaneel-reset wordt geactiveerd.
 - als u de toets [Authenticatie/Uitloggen] selecteert op het bedieningspaneel.
-

Standaardinstellingen van het apparaat

De standaardinstellingen van het apparaat kunnen worden gewijzigd in Systeemmenu. Alvorens dit apparaat in gebruik te nemen, configureert u de instellingen zoals datum en tijd, netwerkconfiguratie en energiebesparende functies naargelang de behoeften.

OPMERKING

Meer informatie over instellingen die vanuit het systeemmenu te configureren zijn vindt u hieronder:

→ [Raadpleeg de Engelse handleiding.](#)

Datum en tijd instellen

Volg de onderstaande stappen om de lokale datum en tijd op de plaats van installatie in te stellen. Wanneer u een e-mail verzendt met de verzendfunctie, zullen de hier ingestelde datum en tijd in de kop van het e-mailbericht worden toegevoegd. Stel de datum, de tijd en het tijdsverschil met GMT in van de regio waar het apparaat wordt gebruikt.

OPMERKING

- Meer informatie over het doorvoeren van wijzigingen na deze initiële configuratie vindt u hieronder:
 - [Raadpleeg de Engelse handleiding.](#)
 - Via de netwerkserver kan op gezette tijden de juiste tijd worden verkregen en ingesteld.
 - [Command Center RX User Guide](#)
-

1 Open het scherm.

Toets [Systeemmenu/teller] > [Apparaatinstellingen] > [Datum/Tijd]

2 Configureer de instellingen.

Selecteer en stel in [Tijdzone] > [Datum en tijd] > [Datumnotatie] in deze volgorde.

[Tijdzone]

Stel de tijdzone in ten opzichte van GMT. Kies de dichtstbijzijnde locatie in de lijst. Als u voor een regio hebt gekozen waar zomertijd wordt gehanteerd, stel stelt u ook de zomertijd in.

[Datum en tijd]

Stel de datum en tijd in voor de locatie waar u het apparaat gebruikt. Bij Als e-mail verzenden, worden de voor het apparaat ingestelde datum en tijd in de koptekst weergegeven.

Waarde: Jaar (2000 t/m 2035), maand (1 t/m 12), dag (1 t/m 31), uur (0 t/m 23), minuut (0 t/m 59), seconde (0 t/m 59)

[Datumnotatie]

Selecteer de notatie voor jaartal, maand en datum. Het jaartal krijgt de notatie voor het westelijk halfmond.

Instelling: [MM/DD/JJJJ], [DD/MM/JJJJ], [JJJJ/MM/DD]

Netwerkinstallatie

Een bekabeld netwerk configureren

Het apparaat is uitgerust met een netwerkinterface die compatibel is met netwerkprotocollen zoals TCP/IP (IPv4), TCP/IP (IPv6), NetBEUI en IPSec. Deze maakt afdrucken via het netwerk op Windows, Mac, UNIX en andere platformen mogelijk. De configuratie verloopt op de volgende manieren:

Configuratiemethode	Beschrijving
De verbinding configureren via het bedieningspaneel op dit apparaat	<p>Met de snelinstallatiewizard kunt u het netwerk configureren via een wizard op het scherm zonder dat afzonderlijke instellingen nodig zijn in het systeemmenu.</p> <p>➔ Versnelde installatie-wizard voor het configureren van instellingen (pagina 88)</p> <p>Via de instellingen voor bedraad netwerk of optioneel netwerk kunt u het netwerk gedetailleerd configureren via het systeemmenu.</p> <p>➔ Raadpleeg de Engelse handleiding.</p>
Verbindingen configureren op de internetpagina	<p>Voor de uitgeruste netwerkinterface kan de verbinding worden ingesteld met behulp van Command Center RX. Voor de IB-50 kan de verbinding worden ingesteld op de speciale webpagina.</p> <p>➔ Command Center RX User Guide</p>



OPMERKING

Om over te schakelen naar een andere netwerkinterface dan Bedraad (standaard) , selecteert u de gewenste instelling op [Primair netwerk (client)].

➔ **Raadpleeg de Engelse handleiding.**

Meer informatie over andere netwerkinstellingen vindt u hieronder:

➔ **Raadpleeg de Engelse handleiding.**

TCP/IP (IPv4) instellen



OPMERKING

Als het gebruikersverificatiescherm wordt geopend meldt u zich aan als een gebruiker met de bevoegdheid om deze instelling te configureren. Neem contact op met de beheerder als u uw gebruikersnaam of wachtwoord voor het aanmelden niet (meer) weet.

1 Open het scherm.

Toets [Systeemmenu/teller] > [Netwerkinstellingen] > [Instellingen voor bekabeld netwerk] "TCP/IP-instellingen" > [IPv4-instellingen]

2 Configureer de instellingen.

- Vanaf een DHCP-server
 - [DHCP]: Aan
- Bij het instellen van het statische IP-adres
 - [DHCP]: Uit
 - [Automatisch IP]: Uit
 - [IP-adres]: Voer het adres in.
 - [Subnetmasker]: Voer het subnetmasker in decimale weergave in (0 tot 255).
 - [Standaardgateway]: Voer het adres in.

- Bij gebruik van Auto-IP

Voer "0.0.0.0" in als IP-adres.

- Bij het instellen van de DNS-server

In de volgende gevallen moet het IP-adres van de DNS-server (Domain Name System) worden ingesteld.

- Bij gebruik van de hostnaam met [DHCP]-instelling op Uit
- Bij gebruik van de DNS-server met IP-adres dat niet automatisch is toegewezen door DHCP.

Selecteer [DNS-server van DHCP gebruiken] of [DNS-server van DHCP gebruiken]. Als u [DNS-server van DHCP gebruiken] hebt geselecteerd, voert u [DNS-server (primair)] en [DNS-server (secundair)] in.

BELANGRIJK

Start, na het wijzigen van de instelling, het netwerk via Systeemmenu opnieuw op of zet het apparaat UIT en vervolgens weer AAN.

➔ **Raadpleeg de Engelse handleiding.**

OPMERKING

Vraag vooraf het IP-adres aan uw netwerkbeheerder en houd deze bij de hand wanneer u deze instelling wenst te configureren.

Het bekabelde netwerk configureren

Wanneer de verbindinginstellingen zijn geconfigureerd via een model met Wi-Fi-module geïnstalleerd, is het mogelijk om af te drukken of te verzenden in een draadloze netwerkomgeving (draadloos LAN).

De configuratie verloopt op de volgende manieren:

Configuratiemethode	Beschrijving
De verbinding configureren via het bedieningspaneel op dit apparaat	<p>Met de snelinstallatiewizard kunt u het netwerk configureren via een wizard op het scherm zonder dat afzonderlijke instellingen nodig zijn in het systeemmenu.</p> <p>➔ Versnelde installatie-wizard voor het configureren van instellingen (pagina 88)</p> <p>Gebruik Wi-Fi-instellingen om de netwerkdetails te configureren via het systeemmenu.</p> <p>Wi-Fi Settings</p>
De verbinding instellen met het hulpmiddel voor Wi-Fi-instelling	<p>Dit is een hulpmiddel dat u kunt downloaden via het Downloadcentrum (https://kyocera.info/). U kunt de verbinding configureren volgens de instructies van de wizard.</p> <p>➔ Bekabelde verbinding met LAN-kabel met behulp van de Wi-Fi-installatietool (pagina 73)</p>
Verbindingen configureren op de internetpagina	<p>De verbinding kan worden ingesteld met Command Center RX.</p> <p>➔ Command Center RX User Guide</p>



OPMERKING

Om over te schakelen naar een andere netwerkinterface dan Bedraad (standaard) , selecteert u de gewenste instelling op [Primair netwerk (client)].

Others

Bekabelde verbinding met LAN-kabel met behulp van de Wi-Fi-installatietool

Om de Wi-Fi-instellingen die in de Wi-Fi-installatietool zijn geconfigureerd naar het apparaat te sturen, verbindt u de computer of het mobiele apparaat lokaal met het apparaat. Als u een bekabelde LAN-kabel gebruikt die rechtstreeks op het apparaat is aangesloten, wordt het Auto-IP-adres (Link-local) aan het apparaat en de computer toegewezen. Deze machine past Auto-IP toe als standaardinstelling.



OPMERKING

Configureer de instellingen op het bedieningspaneel als uw computer WPS ondersteunt.

Wi-Fi Settings

1 Sluit het apparaat aan op een computer.

- 1 Verbind het apparaat met een computer via een LAN-kabel wanneer het apparaat is ingeschakeld.
 - 2 Zet de computer aan.
- IP-adressen (LinkLocal-adressen) van de machine en de computer worden automatisch gegenereerd.

2 Start de Wi-Fi-installatietool.

- 1 Start uw webbrowser.
- 2 Voer "https://kyocera.info/" in de adresbalk van de browser of locatiebalk in.

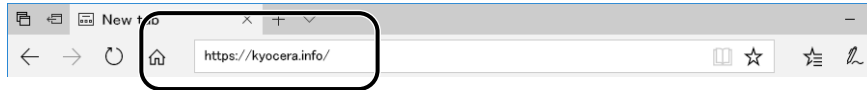

- 3 Voer de productnaam in, zoek ernaar en selecteer dit product uit de kandidatenlijst.

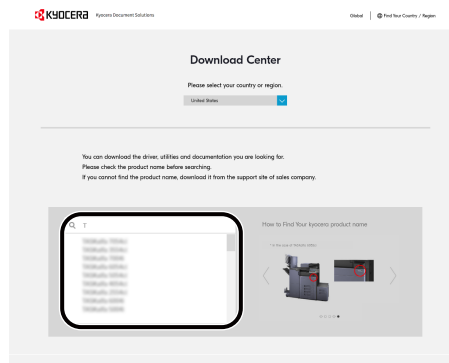

- 4 Wijzig indien nodig het geselecteerde besturingssysteem en de taalinstelling.

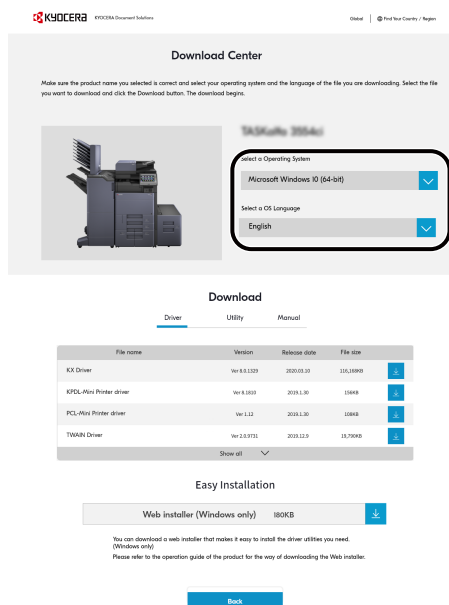

5 Tabblad Hulpprogramma > [Hulpmiddel voor Wi-Fi-installatie] 

De Wi-Fi-installatietool wordt gedownload.

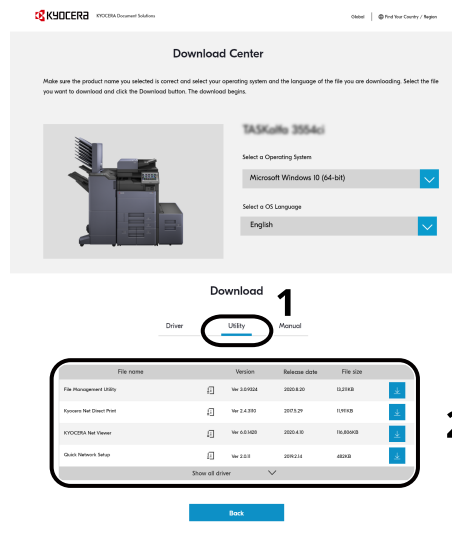

6 Dubbelklik op het gedownloade installatieprogramma om het te starten.



OPMERKING

- Installatie op Windows moet gebeuren door een gebruiker die met beheerdersbevoegdheden is aangemeld.
- Als het venster gebruikersaccountbeheer verschijnt, klikt u op [Ja] (Toestaan).

3 Configureer de instellingen.

1 [Geen automatische configuratie gebruiken] > [Volgende] > [Volgende]

2 [LAN-kabel gebruiken] > [Volgende] > [Volgende]

3 [Eenvoudige installatie] > [Volgende]

De machine is gedetecteerd.



OPMERKING

- Er kan slechts één machine worden doorzocht met de Wi-Fi-installatietool. Het kan enige tijd duren voordat het apparaat is doorzocht.
- Als het apparaat niet wordt gedetecteerd, selecteert u [Geavanceerde configuratie] > [Volgende]. Selecteer [Express] of [aangepast] als apparaatdetectiemethode en specificeer het IP-adres of de hostnaam om het apparaat te zoeken.

4 Selecteer het apparaat > [Volgende]

5 Selecteer [De apparaatinstellingen gebruiken] in de [Verificatiemodus] en voer de gebruikersnaam en het wachtwoord voor aanmelden van de beheerder in.

- 6 Configureer de communicatie-instellingen > [Volgende].
- 7 Wijzig indien nodig de instellingen van het toegangspunt > [Volgende]
Het netwerk is geconfigureerd.

Wi-Fi Direct instellen

Wanneer de verbindinginstellingen zijn geconfigureerd, kunt u afdrucken vanuit de Wi-Fi Direct-omgeving. De configuratie verloopt op de volgende manieren:

- De verbinding configureren via het bedieningspaneel op dit apparaat
- De verbinding configureren met behulp van een drukknop

Verbinding maken met computers of mobiele apparaten niet-ondersteunde Wi-Fi Direct

Hier leggen we de procedures uit voor het verbinden met mobiele iOS-apparaten.

1 Open het scherm.

Toets [Systeemmenu/teller] > [Netwerkinstellingen] > "Netwerkinstellingen" [Wi-Fi Direct-instellingen]

2 Configureer de instellingen.

"Wi-Fi Direct": Aan > [OK]

3 Start het netwerk opnieuw op.

Toets [Systeemmenu/teller] > [Netwerkinstellingen] > "Netwerkinstellingen" [Netwerk opnieuw opstarten] > [Opnieuw starten]

4 Toets [Home] > [Apparaatgegevens] > [Wi-Fi Direct/ Wi-Fi]

5 Noteer de netwerknaam (SSID), het IP-adres en het wachtwoord van "Wi-Fi Direct"

6 Configureer het mobiele apparaat.

1 [Instellingen] > [Wi-Fi]

2 Selecteer de netwerknaam (SSID) die u in stap 5 zag in de lijst.

3 Voer het wachtwoord in dat u in stap 5 hebt opgegeven > [Verbinden]

Het netwerk tussen dit apparaat en de computer of het mobiele apparaat is geconfigureerd.

De verbinding configureren met behulp van een drukknop

Als uw computer of mobiele apparaat Wi-Fi Direct niet ondersteunt, maar wel WPS, kunt u het netwerk configureren met een druk op de knop.

1 Open het scherm.

Toets [Systeemmenu/teller] > [Netwerkinstellingen] > "Netwerkinstellingen" [Wi-Fi Direct-instellingen]

2 Configureer de instellingen.

"Wi-Fi Direct": Aan >[Sluiten]

3 Start het netwerk opnieuw op.

Toets [Systeemmenu/teller] > [Netwerkinstellingen] > "Netwerkinstellingen" [Netwerk opnieuw opstarten] > [Opnieuw starten]

4 Toets [Home] > [Apparaatgegevens] > [Wi-Fi Direct/ Wi-Fi]

5 Druk op de drukknop op de computer of het mobiele apparaat en selecteer "Wi-Fi Direct" [Drukknop-instellingen] > [OK] op het scherm van het bedieningspaneel.

Het netwerk tussen dit apparaat en de computer of het mobiele apparaat is geconfigureerd.



BELANGRIJK

U kunt verbinding maken met maximaal 10 mobiele apparaten tegelijkertijd via de Wi-Fi Direct-instelling. Wanneer de apparaten die Wi-Fi Direct ondersteunen zijn verbonden en u andere apparaten wilt verbinden, koppelt u de reeds verbonden apparaten los van het netwerk. De ontkoppelingmethoden zijn als volgt:

- Koppel het netwerk los van de computer of mobiele apparaten
 - Alle apparaten loskoppelen van het netwerk op het bedieningspaneel
Selecteer de toets [Home] > [Apparaatgegevens] > [Wi-Fi Direct/Wi-Fi] > "Wi-Fi Direct" [Apparaat] > [Loskoppelen] > [Loskoppelen].
 - Automatische ont koppelingstijd configureren via het systeemmenu
Wi-Fi Direct Settings
 - Automatische ont koppelingstijd configureren via de Command Center RX
➔ **Command Center RX User Guide**
-

Energiebesparende functie

Na het verstrijken van een bepaald tijdsinterval nadat het apparaat voor het laatst is gebruikt, schakelt het apparaat automatisch naar de slaapstand om het stroomverbruik te beperken.

Slaapstand

Om naar de slaapmodus te gaan, selecteert u de knop [Energiebesp.stand] via het aanraakscherm en alle lampjes op het bedieningspaneel gaan uit of zo veel mogelijk energie te besparen, met uitzondering van het lampje Energiebesp.stand. Deze stand heet de slaapstand.

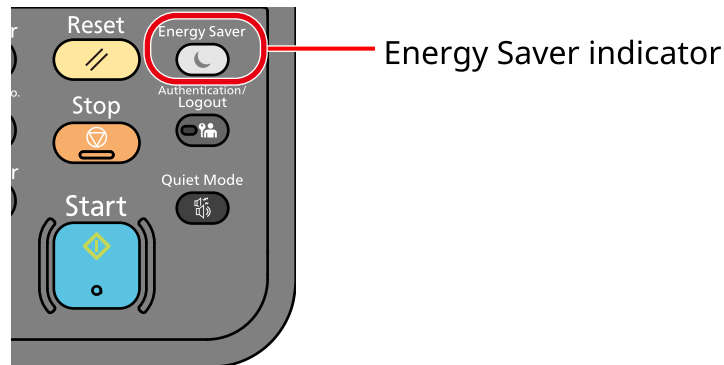

Als er tijdens de slaapstand afdrukgegevens worden ontvangen, ontwaakt het apparaat automatisch en begint het af te drukken.

Als bij modellen met een faxfunctie faxgegevens binnenkomen terwijl het apparaat zich in de slaapstand bevindt, ontwaakt het automatisch en begint het af te drukken.

Ook bij de volgende acties wordt het apparaat uit de slaapstand gehaald:

- Selecteer een willekeurige toets op het aanraakscherm.
- Raak het aanraakscherm aan.

Ontwaaktijd vanuit slaapstand:

11,0 seconden of minder

Wij wijzen u erop dat door omgevingsfactoren, zoals ventilatie, het apparaat langzamer kan reageren.

Automatische slaapstand

De automatische slaapstand schakelt het apparaat automatisch in de slaapstand als het gedurende een vooraf ingestelde tijd inactief is geweest.

De volgende tijdsperioden zijn ingesteld voordat de slaapstand wordt ingeschakeld.

- 1 minuten (standaard ingesteld)

Meer informatie over de ingestelde tijden voor het inschakelen van de slaapstand vindt u hieronder:

➔ [Versnelde installatie-wizard voor het configureren van instellingen \(pagina 88\)](#)

Regels slaapstand

U kunt de slaapstand voor elke functie instellen. Wanneer het apparaat in de slaapstand treedt, kan de ID-kaart niet herkend worden.

Meer informatie over de instellingen voor regels in de slaapstand vindt u hieronder:

➔ **Raadpleeg de Engelse handleiding.**

Slaapstandniveau (Energiebesparende stand)

De slaapstand kan in twee standen worden gezet: de energiebesparende stand en de snelherstel-stand. De standaardinstelling is energiebesparende stand.



OPMERKING

- Onder normale omstandigheden kunt u de energiebesparende stand gebruiken. Gebruik Snel herstel alleen als de computer een aangesloten USB-apparaat niet herkent. Hiermee gaat wel het stroomverbruik omhoog.
-

Meer informatie over het slaapstandniveau vindt u hieronder:

➔ [Versnelde installatie-wizard voor het configureren van instellingen \(pagina 88\)](#)

Slaapstandniveau

Wanneer het apparaat wordt opgestart vanuit slaapstand is het mogelijk om het energieverbruik te verminderen. Voor het herstellniveau van de energiebesparing kan [Volledig herstel], [Normaal herstel] of [Energiebesparend herstel] worden geselecteerd. De fabrieksinstelling is [Normaal herstel].

Meer informatie over de instellingen voor energiebesparing vindt u hieronder:

- ➔ [Versnelde installatie-wizard voor het configureren van instellingen \(pagina 88\)](#)
- ➔ **Raadpleeg de Engelse handleiding.**

Stille modus

Hiermee kunt u het bedrijfsgeluid van het apparaat instellen. Wanneer [Stille modus] is geselecteerd, gaat het lampje ervan branden.

Uitschakeltimer

Als er geen externe verbindingen zijn, wordt het apparaat automatisch uitgeschakeld als het een bepaalde periode niet wordt gebruikt. Via de uitschakeltimer kan worden ingesteld hoe lang het duurt tot het apparaat automatisch uitschakelt.

De standaard ingestelde tijd tot uitschakelen is 20 minuten

➔ **Raadpleeg de Engelse handleiding.**

Versnelde installatie-wizard

De volgende instellingen zijn te configureren via een wizard op het scherm.

Fax instellen

Configuratie van basisinstellingen voor de faxfunctie. Dit item wordt alleen weergegeven voor apparaten met een faxfunctie.

➔ **FAX Operation Guide**

Items	Inhoud
Inbel-/RX-modus	Inbeloptie Ontvangstmodus
Informatie over lokale fax	Naam lokaal faxstation Nummer lokaal faxstation Lokale fax-ID TTI
Volume	Luidsprekervolume fax Beeldschermvolume fax Taak gereed
Besignalen	Besignalen (normaal) Besignalen (TAD) Besignalen (fax/telefoon)
Papierbron/uitvoer	Papierbroninstellingen
Nummerherhaling	Aantal pogingen
Toon bericht uitschakelen	Toon bericht uitschakelen

Papier instellen

Configureer het papier om op af te drukken.

Items	Inhoud
Cassette	Papierformaat (cassette 1 tot cassette 2) Papierformaat (cassette 1 tot cassette 2)
Multifunctionele lade	Papierformaat Papiersoort

Instelling energiebesparende stand

Configureert de slaapstand.

Items	Inhoud
Slaapstand	Timer slaapstand Regels slaapst.
Herstelmodus	Slaapstandniveau

Netwerkinstallatie

Configureert netwerkinstellingen.

Items	Inhoud
Netwerk	Netwerkselectie* ¹ Wi-Fi* ² * ³ DHCP* ⁴ IP-adres Subnetmasker* ⁵ Standaard gateway* ⁵

*1 Deze functie wordt alleen weergegeven op modellen met Wi-Fi-module.

*2 Deze functie wordt weergegeven wanneer [Wi-Fi] is geselecteerd in netwerkselectie.

*3 Wanneer Wi-Fi is geselecteerd, wordt [Beschikbaar netwerk] weergegeven. Selecteer het te gebruiken toegangspunt en daarna [Verbinden] om te configureren.

*4 Deze functie wordt weergegeven wanneer Netwerkselectie is ingesteld op [Bekabeld netwerk].

*5 Deze functie wordt niet weergegeven wanneer DHCP is ingesteld op [Aan].

E-mail instellen

Stel de SMTP-servernaam en het e-mailadres van de afzender in om e-mails te verzenden.

Items	Inhoud
E-mail	SMTP (E-mail TX) SMTP-servernaam* ¹ SMTP-poortnummer* ¹ Adres afzender* ¹

*1 Deze functie wordt weergegeven wanneer SMTP (E-mail TX) is ingesteld op [Aan].

Beveiliging instellen

Stel het beveiligingsniveau in door middel van Snelle instelling beveiliging.

Meldingen instellen

Instellen of er meldingen op het scherm worden weergegeven wanneer het bijna tijd is om verbruiksartikelen te vervangen.

Versnelde installatie-wizard voor het configureren van instellingen

OPMERKING

Als het gebruikersverificatiescherm wordt geopend meldt u zich aan als een gebruiker met de bevoegdheid om deze instelling te configureren. Neem contact op met de beheerder als u uw gebruikersnaam of wachtwoord voor het aanmelden niet (meer) weet.

1 Open het scherm.

Toets [Systeemmenu/teller] > [Versnelde installatie-wizard]

2 Selecteer een functie.

3 Configureer de instellingen.

Start de wizard. Volg de instructies op het scherm voor het configureren van de instellingen.



OPMERKING

Meer informatie over het oplossen van problemen met het configureren van de instellingen vindt u hieronder:

➔ [Help-schermb \(pagina 66\)](#)

[Einde]

Sluit de wizard af. De tot dan toe geconfigureerde instellingen worden opgeslagen.

[<< Vorige]

Laat u terugkeren naar het vorige item.

[Overslaan >>]

Laat u naar het volgende item gaan zonder het huidige item in te stellen.

[Volgende >]

Laat u naar het volgende scherm gaan.

[< Terug]

Laat u terugkeren naar het vorige scherm.

[Voltooien]

Registreert de instellingen en sluit de wizard af.

Software installeren

Via het Download Center (<https://kyocera.info/>) kunt u de benodigde software downloaden en installeren voor gebruik van de printerfunctie, een TWAIN/WIA-verbinding of de netwerkfaxfunctie.

Beschikbare software (Windows)

Software	Beschrijving	Aanbevolen software
KX DRIVER	Met dit printerstuurprogramma is het afdrukken van documenten vanaf een computer mogelijk. Door één enkel printerstuurprogramma worden meerdere talen voor pagina-omschrijvingen (PCL XL, KPD, etc.) ondersteund. Dit printerstuurprogramma biedt u de mogelijkheid om van alle functies van het apparaat gebruik te maken. Gebruik deze driver om pdf-bestanden te maken.	○
KPDL mini-driver/PCL mini-driver	Dit is een Microsoft mini-driver die PCL en KPDL ondersteunt. Er zijn enkele beperkingen in de functies en optionele functies van het systeem die met dit stuurprogramma gebruikt kunnen worden.	—
FAX-stuurprogramma	Hiermee is het mogelijk om een document dat in een pc-softwaretoepassing is gemaakt, als fax via het systeem te versturen.	—
TWAIN-stuurprogramma	Met dit stuurprogramma is scannen met het systeem mogelijk via een TWAIN-compatibele softwaretoepassing.	○
WIA-stuurprogramma	WIA (Windows Imaging Acquisition) is een functie in Windows waarmee tweerichtingencommunicatie tussen een afbeeldingsapparaat zoals een scanner en een softwaretoepassing voor afbeeldingsverwerking mogelijk is. Er kan een afbeelding worden verworven met een WIA-compatibele softwaretoepassing, wat handig is wanneer er geen TWAIN-compatibele softwaretoepassing op de pc is geïnstalleerd.	—
KYOCERA Net Viewer	Dit is een hulpmiddel waarmee het mogelijk is het apparaat in het netwerk te monitoren.	—
Statusmonitor 5	Dit is een hulpmiddel waarmee de printerstatus wordt gecontroleerd en waarmee een doorlopende rapportagefunctie wordt geboden.	○
Hulpprogramma bestandsbeheer	Hiermee is het mogelijk om een gescand document te verzenden naar en op te slaan in een bepaalde netwerkmap.	—
KYOCERA Net Direct Print	Hiermee is het mogelijk een PDF-bestand af te drukken zonder Adobe Acrobat/Reader te starten.	—
LETTERTYPEN	Dit zijn de lettertypen waarmee het mogelijk is de in het systeem ingebouwde lettertypen te gebruiken in een softwaretoepassing.	○
Quick Network Setup-tool	Een hulpprogramma voor het configureren van de netwerkinstellingen (bekabelde LAN) op het apparaat.	—

Software	Beschrijving	Aanbevolen software
Wi-Fi-installatietool	Een hulpprogramma voor het configureren van de draadloze netwerkinstellingen (draadloze LAN) op het apparaat.	—
Hulpprogramma voor installatie Scannen naar map voor SMB	Een hulpprogramma voor het maken van gedeelde mappen op uw pc, waarbij u onder andere de gemaakte, gedeelde mappen kunt instellen als bestemmingsmap.	—
Kyocera Printer Setup Tool	Een hulpprogramma om uw printer aan te sluiten op een draadloos netwerk en aanbevolen stuurprogramma's en hulpprogramma's te installeren.	○
Kyocera Cloud Access	Een hulpprogramma om het gebruik van cloudservices in te schakelen via het bedieningspaneel van dit apparaat.	—



OPMERKING

- Installatie op Windows moet gebeuren door een gebruiker die met beheerdersbevoegdheden is aangemeld.
- De faxfunctie kan worden gebruikt bij producten die van deze functie zijn voorzien.

Software in Windows installeren

Downloaden en installeren vanaf de website

Download en installeer software van onze website.

1 Download software van de website.

- 1 Open uw webbrowser.
- 2 Voer "<https://kyocera.info/>" in de adresbalk van de browser of locatiebalk in.

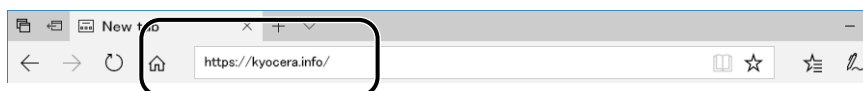

- 3 Voer de productnaam in, zoek ernaar en selecteer dit product uit de lijst.

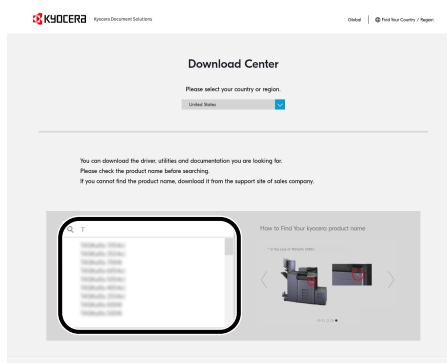

4 Wijzig indien nodig het geselecteerde besturingssysteem en de taalinstelling.

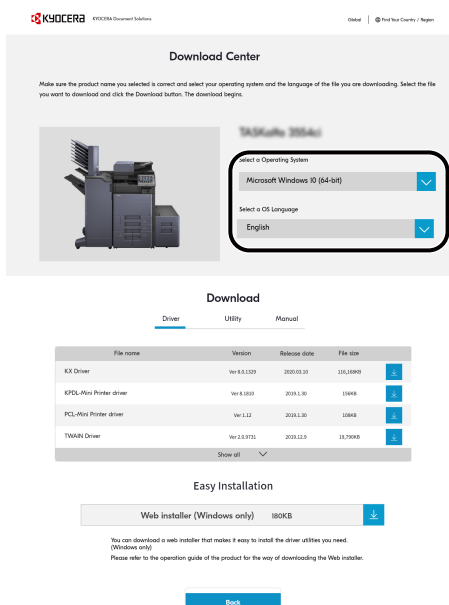

5 Tabblad Stuurprogramma of tabblad Hulpprogramma >  van de software die u wilt downloaden. Er wordt een installatieprogramma van de geselecteerde software gedownload.

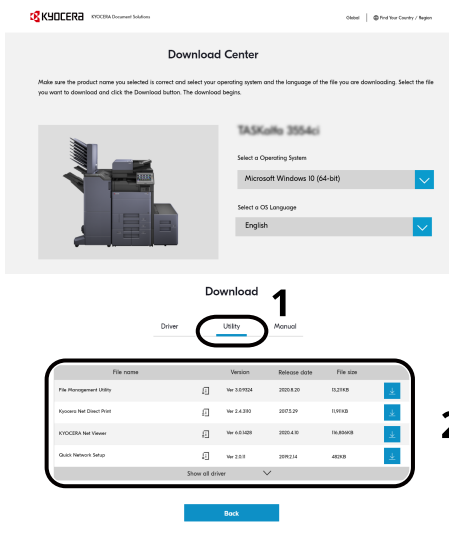

2 Dubbelklik op het gedownloadde installatieprogramma om het te starten.

Volg de instructies op het scherm om de software te installeren.



OPMERKING

- Installatie op Windows moet gebeuren door een gebruiker die met beheerdersbevoegdheden is aangemeld.
 - Als het venster Gebruikersaccountbeheer verschijnt, klikt u op [Ja] (Toestaan).
-

Het web-installatieprogramma gebruiken

Installeer software met behulp van een web-installatieprogramma dat van onze website is gedownload.

1 Download software van de website.

- 1 Open uw webbrowser.
- 2 Voer "<https://kyocera.info/>" in de adresbalk van de browser of locatiebalk in.

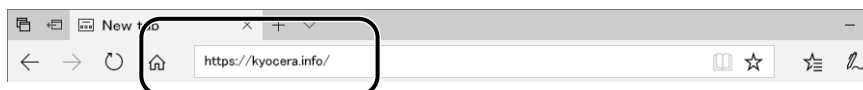

- 3 Voer de productnaam in, zoek ernaar en selecteer dit product uit de lijst.

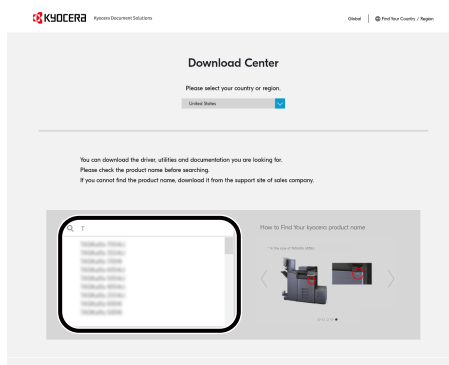

4 Wijzig indien nodig het geselecteerde besturingssysteem en de taalinstelling.

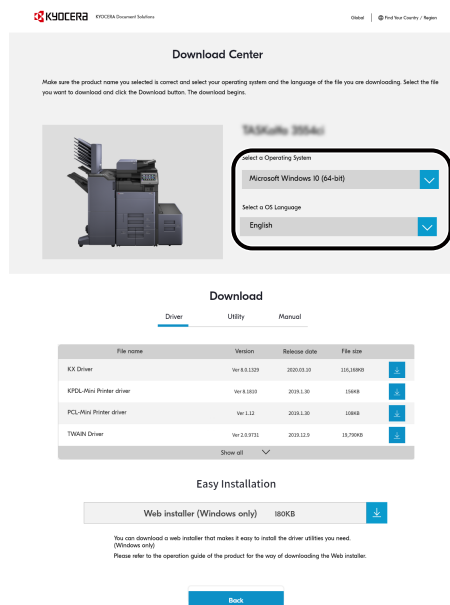

5 Tabblad Hulpprogramma > van "Web-installatieprogramma".
Er wordt een web-installatieprogramma gedownload.

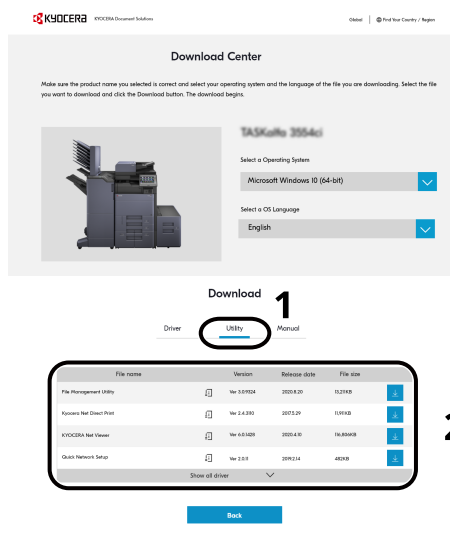

2 Dubbelklik op het gedownloade installatieprogramma om het te starten.



OPMERKING

- Installatie op Windows moet gebeuren door een gebruiker die met beheerdersbevoegdheden is aangemeld.
- Als het venster Gebruikersaccountbeheer verschijnt, klikt u op [Ja] (Toestaan).

3 Open het scherm.

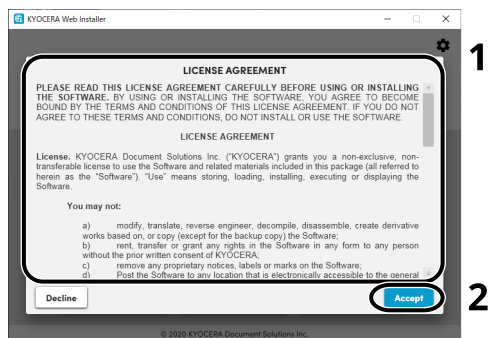

- 1 Lees de licentieovereenkomst.
- 2 Klik op [Accepten] als er geen probleem is.

4 Klik op [Installeren].

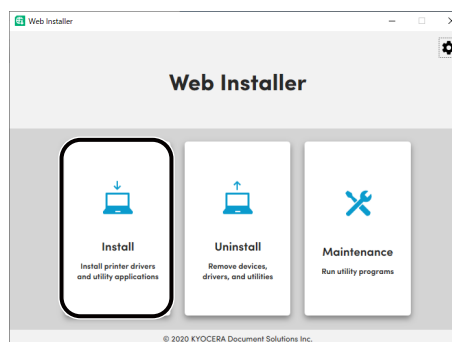

5 Selecteer een model en klik op [Volgende].

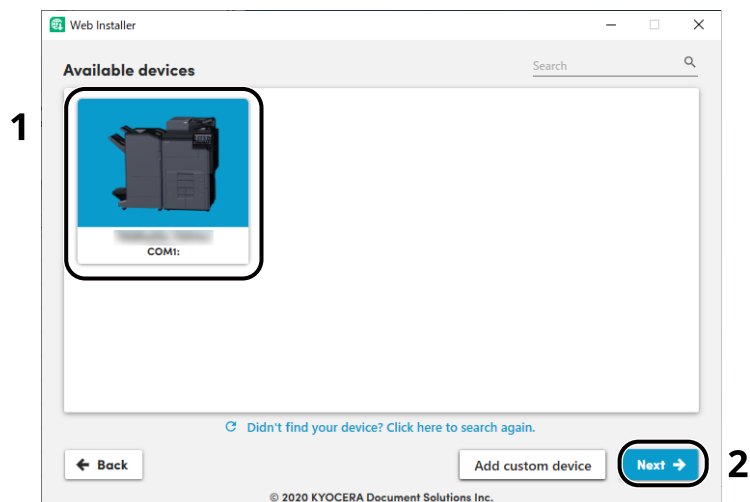

OPMERKING

- Het apparaat kan niet worden gedetecteerd, tenzij het is ingeschakeld. Als de computer het apparaat niet detecteert, controleert u of het is verbonden met de computer via een netwerk of USB-kabel.
- Als een gewenst apparaat niet wordt weergegeven, selecteert u [Aangepast apparaat toevoegen] om het apparaat dat u wilt gebruiken direct toe te voegen.

6 Installeer de software.

- 1 Selecteer de software die u wilt installeren.



OPMERKING

Te installeren aanbevolen software heeft standaard in de selectievakjes. Wijzig dit indien nodig.

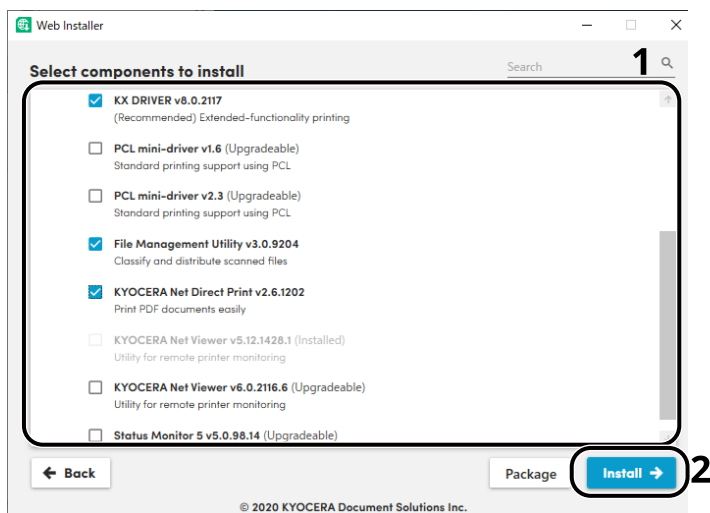

- 2 Klik op [Installeren].



OPMERKING

Als het scherm Windows-beveiliging verschijnt, klikt u op [Dit stuurprogramma toch installeren].

7 Voltooi de installatie.

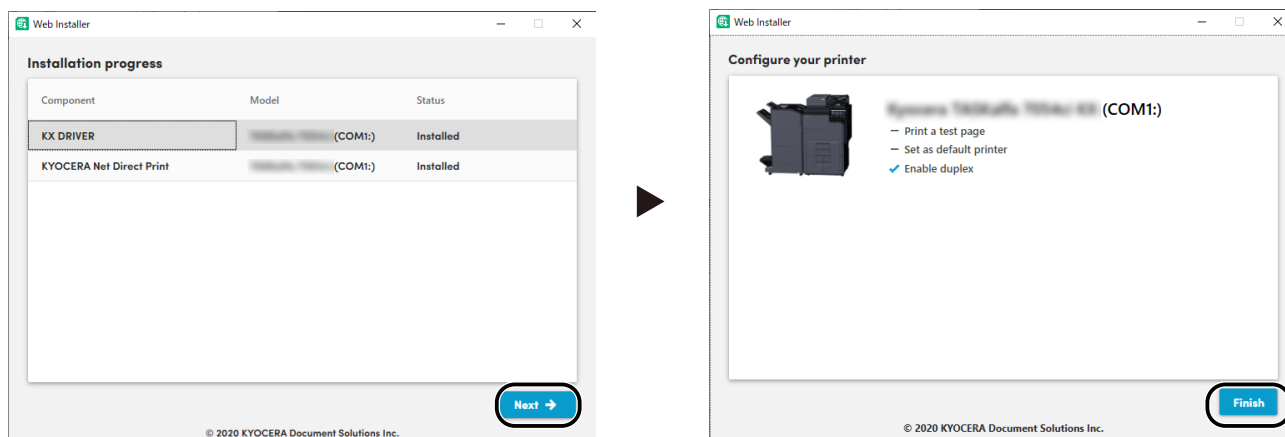

Klik op [Volgende] > [Voltooien] om de installatiewizard te voltooien.

Als het bericht om het systeem opnieuw op te starten verschijnt, start u de computer opnieuw door de aanwijzingen op het scherm te volgen. Zo wordt de installatie van het printerstuurprogramma voltooid.

Als u het TWAIN-stuurprogramma installeert, ga dan door met het configureren van het volgende:

➔ [TWAIN-stuurprogramma instellen \(pagina 108\)](#)

Windows-software verwijderen

Gebruik een web-installatieprogramma om software te installeren. U kunt het web-installatieprogramma downloaden in het Download Center (<https://kyocera.info/>).

OPMERKING

Voor details over het downloaden van het web-installatieprogramma, raadpleegt u het volgende:

→ [Het web-installatieprogramma gebruiken \(pagina 95\)](#)

1 Dubbelklik op het gedownloade installatieprogramma om het te starten.

OPMERKING

Verwijdering op Windows moet gebeuren door een gebruiker die met beheerdersbevoegdheden is aangemeld.

2 Open het scherm.

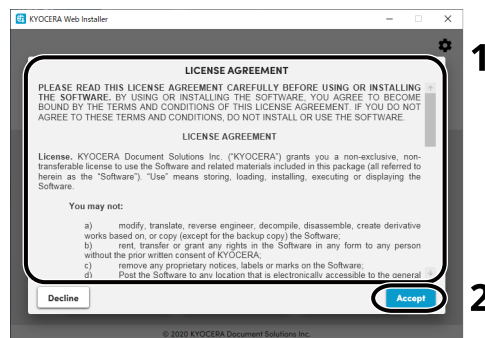

- 1 Lees de licentieovereenkomst.
- 2 Klik op [Accepten] als er geen probleem is.

3 Klik op [Verwijderen].

4 Verwijder de software.

- 1 Selecteer de software die u wilt verwijderen.

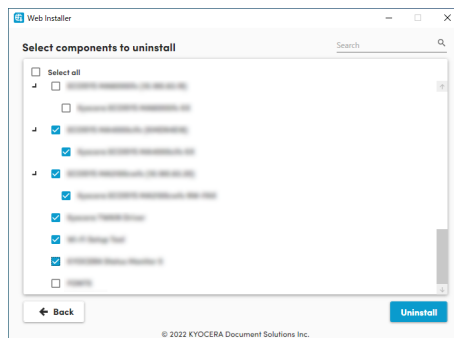

- 2 Klik op [Verwijderen].

5 Voltooi de verwijdering.

Klik op [Voltoeien].

Start het systeem opnieuw op om de verwijdering definitief te maken.

Software installeren op een Mac OS-computer

Er kan een printerstuurprogramma worden geïnstalleerd voor een Macintosh-computer.

OPMERKING

- Installatie op Mac OS moet gebeuren door een gebruiker die met beheerdersbevoegdheden is aangemeld.
- Voor installatie op een Mac stelt u de emulatie van het apparaat in op [KPD L] of [KPD L (Auto)].
➔ **Raadpleeg de Engelse handleiding.**
- Bij verbinding via Bonjour, moet Bonjour in de netwerkinstellingen van het apparaat worden geactiveerd.
➔ **Raadpleeg de Engelse handleiding.**
- Voer in het verificatiescherm de naam en het wachtwoord in die gebruikt zijn om bij het besturingssysteem aan te melden.
- Als u via AirPrint afdrukt, hoeft u de software niet te installeren.

1 Download software van de website.

- 1 Open uw webbrowser.
- 2 Voer "<https://kyocera.info/>" in de adresbalk in.

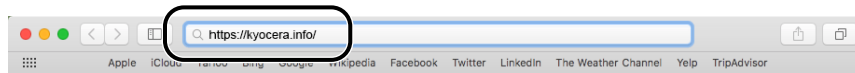

- 3 Voer de productnaam in, zoek ernaar en selecteer dit product uit de lijst.

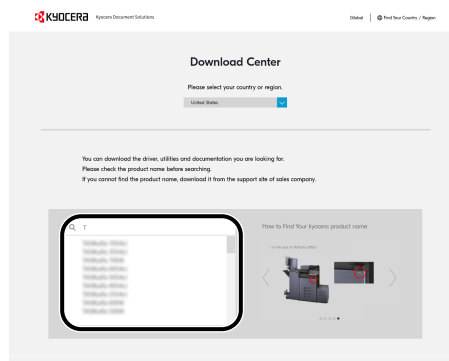

4 Wijzig indien nodig het geselecteerde besturingssysteem en de taalinstelling.

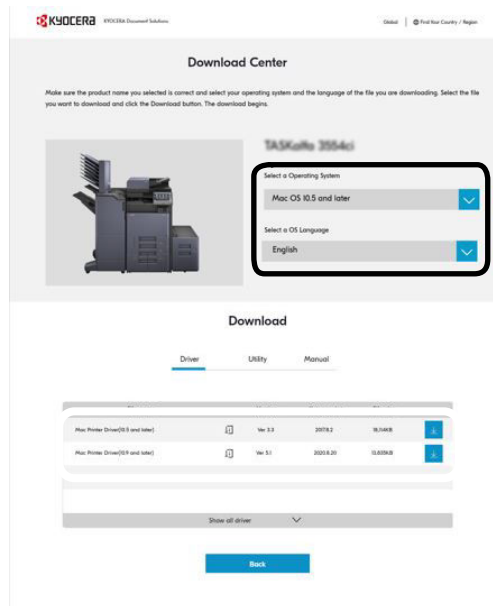

5 Tabblad Stuurprogramma > "Mac-printerstuurprogramma (x.x en later)"

Er wordt een installatieprogramma van de geselecteerde software gedownload.

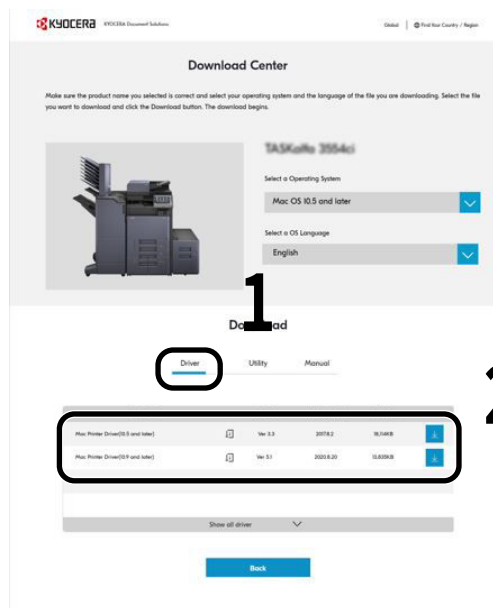

2 Installeer het printerstuurprogramma.

Dubbelklik op het gedownloade installatieprogramma om het te starten.

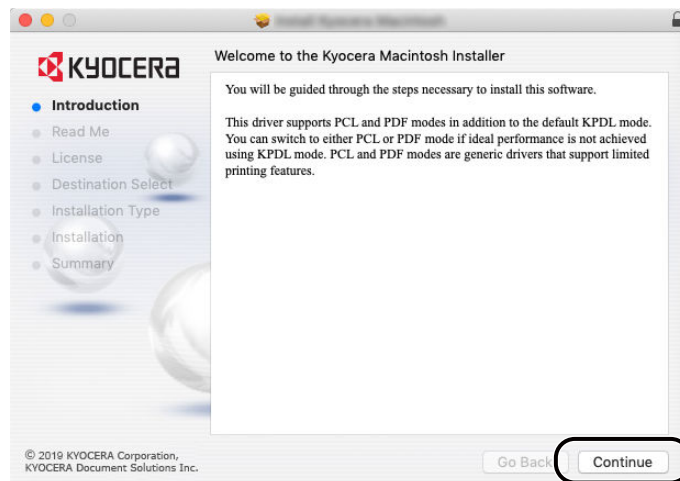

Installeer het printerstuurprogramma volgens de instructies in de installatiesoftware. Zo wordt de installatie van het printerstuurprogramma voltooid.

Als er een USB-verbinding wordt gebruikt, wordt het apparaat automatisch herkend en verbonden. Als er een IP-verbinding wordt gebruikt, zijn onderstaande instellingen vereist.

3 Configureer de printer.

- 1 Open Systemvoorkeuren en voeg de printer toe.

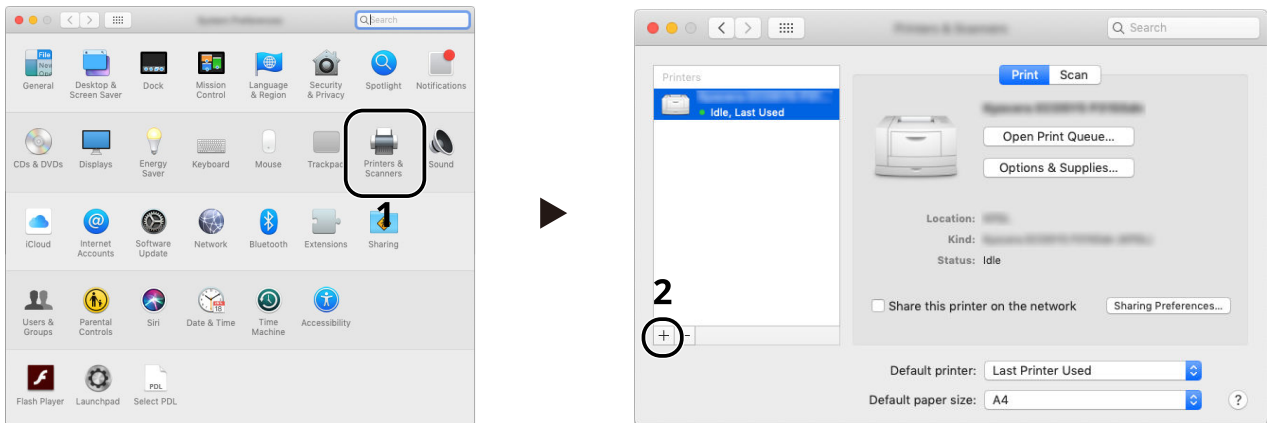

- 2 Selecteer [Standaard] en klik op het item dat verschijnt in "Naam" en selecteer vervolgens het stuurprogramma in Gebruik.

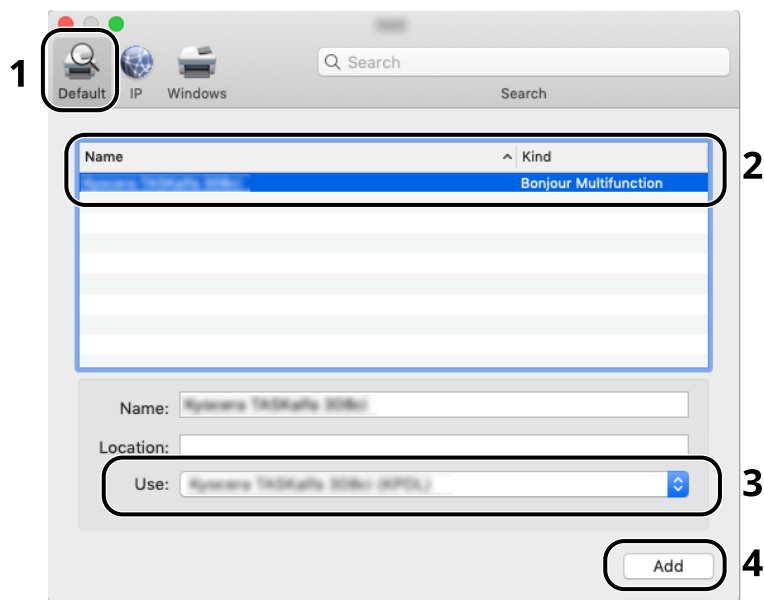

Het geselecteerde apparaat wordt toegevoegd.

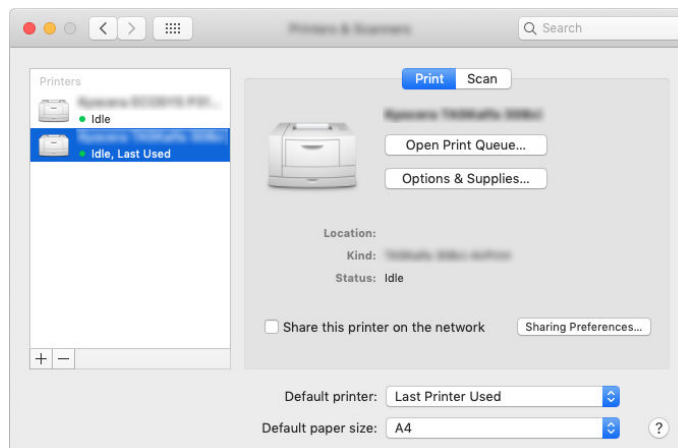

 **OPMERKING**

Als er een IP-verbinding wordt gebruikt, klikt u op het IP-pictogram voor een IP-verbinding en voert u vervolgens de hostnaam en het IP-adres in. Het getal dat voor "Adres" wordt ingevoerd, verschijnt automatisch in het veld "Naam". Wijzig dit indien nodig.

3 Selecteer de opties waarmee het apparaat is uitgerust.

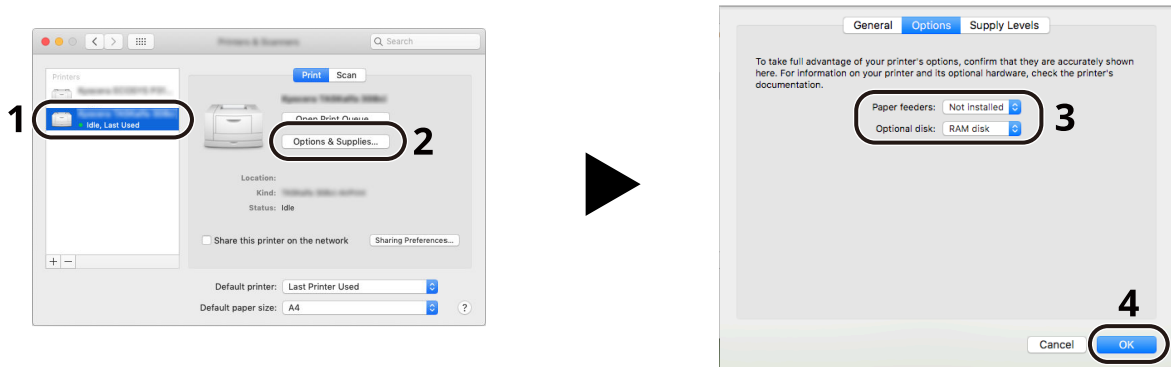

TWAIN-stuurprogramma instellen

Registreer dit apparaat bij het TWAIN-stuurprogramma. De instructies zijn gebaseerd op de Windows 10 interface-elementen.

1 Open het scherm.

- 1 Klik op het zoekvak in de taakbalk en voer "TWAIN-stuurprogramma instellen" in het zoekvak in. Selecteer [TWAIN-stuurprogramma instellen] in de zoeklijst. Het scherm Instellingen TWAIN-stuurprogramma wordt weergegeven.
- 2 Klik op [Toevoegen].

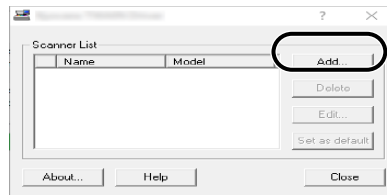

2 Configureer het TWAIN-stuurprogramma.

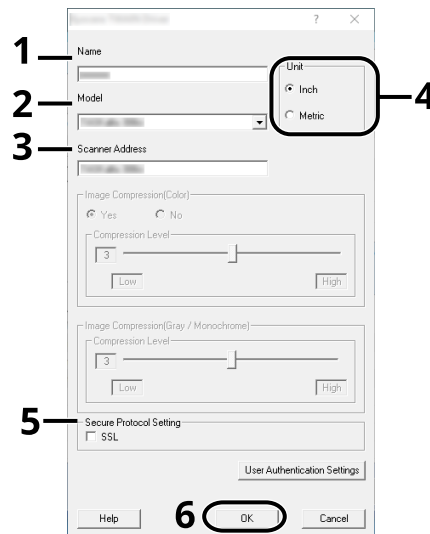

- 1 Voer de naam van het apparaat in.
- 2 Selecteer dit apparaat uit de lijst.
- 3 Voer de IP-adressen of de hostnaam van het apparaat in.
- 4 Stel de maateenheden in.
- 5 Als SSL wordt gebruikt, selecteert u het selectievakje naast SSL.

6 Klik op [OK].

 **OPMERKING**

Als het IP-adres of de hostnaam van het apparaat onbekend is, neemt u contact op met de beheerder.

3 Voltooi de registratie.

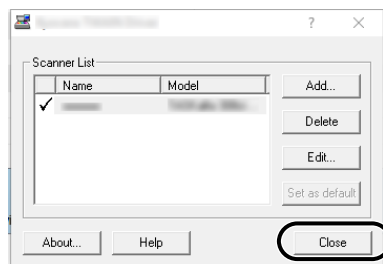

 **OPMERKING**

Klik op [Verwijderen] om het toegevoegde apparaat te verwijderen. Klik op [Bewerken] om de namen te wijzigen.

WIA-stuurprogramma instellen

Registreer dit apparaat bij het WIA-stuurprogramma. De instructies zijn gebaseerd op de Windows 10 interface-elementen.

1 Open het scherm.

- 1 Klik op de zoekbalk in de taakbalk en voer "Scanners en camera's weergeven" in het zoekvak in. Selecteer [Scanners en camera's weergeven] in de zoeklijst en het scherm Scanners en camera's wordt weergegeven.



OPMERKING

Selecteer voor Windows 11 de knop [Start] → [→ Alle apps] → [Windows-hulpprogramma's] [Configuratiescherm]. Voer "Scanner" in het zoekveld in op het bedieningspaneel. Selecteer [Scanners en camera's weergeven] in de zoeklijst, het scherm Scanners en camera's verschijnt nu.

- 2 Selecteer dezelfde naam als dit apparaat uit WIA-drivers en druk op [Eigenschappen].

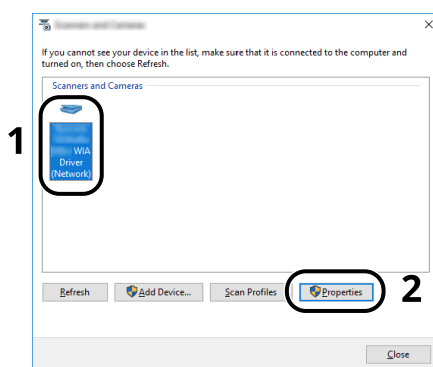

2 Configureer het WIA-stuurprogramma.

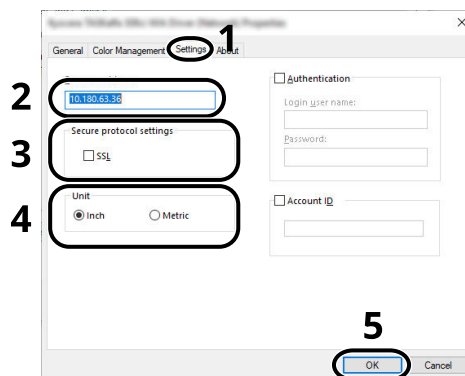

- 1 Klik op het tabblad [Instellingen].
- 2 Voer de IP-adressen of de hostnaam van het apparaat in.
- 3 Als SSL wordt gebruikt, selecteert u het selectievakje naast SSL.
- 4 Stel de maateenheden in.
- 5 Klik op [OK].

De teller controleren

Controleer het aantal afgedrukte en gescande pagina's.

1 Open het scherm.

Toets [Home] > [...] > [Systeemmenu] > [Teller]

2 De teller controleren

Aanvullende voorbereidingen voor de beheerder

Overzicht van toegangsrechten als beheerder

Dit apparaat wordt geleverd met de standaardoptie om twee gebruikers te registreren; één met apparaatbeheerrechten en één met beheerdersrechten. Gebruikers met apparaatbeheerrechten of beheerdersrechten kunnen belangrijke instellingen configureren op het apparaat. De twee soorten toegangsrechten verschillen als volgt van elkaar:

Gebruiker met apparaatbeheerrechten

Deze gebruiker kan de netwerkinstellingen, beveiligingsinstellingen zoals registratie van gebruikers en het beveiligingsniveau van het apparaat configureren.

➔ **Raadpleeg de Engelse handleiding.**

Gebruiker met beheerdersrechten

Deze gebruiker kan de netwerkinstellingen en beveiligingsinstellingen zoals registratie van gebruikers configureren. Het beveiligingsniveau van het apparaat kan niet worden ingesteld door deze gebruiker.

Aanmelden als apparaatbeheerder of beheerder

Voor het configureren van belangrijke instellingen van het product, zoals netwerkinstellingen en beveiligingsinstellingen, moet de gebruiker zich aanmelden met apparaatbeheerrechten of beheerdersrechten. De standaardgebruikersnaam en het standaardwachtwoord die in de fabriek zijn ingesteld, worden hieronder getoond.

Apparaatbeheerder

Gebruikersnaam	DeviceAdmin
Gebruikersnaam voor aanmelden	2600
Wachtwoord voor aanmelden	Controleer het label op de hoofdunit voor het fabrieksinstellingen initiële inlogwachtwoord.

Beheerder

Gebruikersnaam	Beheerder
Gebruikersnaam voor aanmelden	Beheerder
Wachtwoord voor aanmelden	Controleer het label op de hoofdunit voor het fabrieksinstellingen initiële inlogwachtwoord.

BELANGRIJK

Om verzekerd te zijn van een goede beveiliging, moet u de standaard gebruikersnaam en het standaard wachtwoord wijzigen. Daarnaast moet u uw wachtwoord regelmatig wijzigen.

Drie onjuiste invoer zullen je vergrendelen. Voer je wachtwoord opnieuw in na een paar momenten.

➔ **Raadpleeg de Engelse handleiding.**

Command Center RX

Als het apparaat is verbonden met het netwerk, kunt u verschillende instellingen configureren met Command Center RX. Dit hoofdstuk legt de toegang tot het Command Center RX uit en hoe de veiligheidsinstellingen en de hostnaam gewijzigd moeten worden.

→ Command Center RX User Guide

OPMERKING

Om volledig toegang te krijgen tot de functies van het Command Center RX moet u uw gebruikersnaam en wachtwoord invoeren en inloggen. Door het vooraf ingestelde wachtwoord van de systeembeheerder in te voeren, kan de gebruiker alle pagina's openen, inclusief Documentbox, Adresboek en Instellingen in het navigatiemenu.

Instellingen die de beheerder en de algemene gebruikers kunnen configureren in Command Center RX.

Instelling	Beschrijving	Beheerder	Algemene gebruiker
Apparaatgegevens/ externe bediening	De basisinformatie van het apparaat kan worden opgevraagd.	Ja	Ja
Taakstatus	Toont alle informatie over het apparaat, met inbegrip van afdruk- en scantaken, het opslaan van taken, geplande taken en takenlogboek.	Ja	Ja
Documentbox	Documentboxen toevoegen of verwijderen, of documenten uit een documentbox verwijderen. De aangemelde gebruiker kan mogelijk bepaalde instellingen niet configureren, afhankelijk van zijn of haar rechten als gebruiker.	Ja	Ja
Adresboek	Adressen en adresgroepen aanmaken, bewerken of verwijderen. De aangemelde gebruiker kan mogelijk bepaalde instellingen niet configureren, afhankelijk van zijn of haar rechten als gebruiker.	Ja	Ja
Apparaatinstellingen	Configureer de geavanceerde instellingen van het apparaat	Ja	Nee
Functie-instellingen	Configureer de geavanceerde functie-instellingen.	Ja	Nee
Netwerkinstellingen	Configureer de geavanceerde netwerkinstellingen.	Ja	Nee
Beveiligingsinstellingen	Configureer de geavanceerde beveiligingsinstellingen.	Ja	Nee
Beheerinstellingen	Configureer de geavanceerde beheerinstellingen.	Ja	Nee

OPMERKING

De faxfunctie kan worden gebruikt bij producten die van deze functie zijn voorzien. Hieronder is de informatie over de faxinstellingen weggelaten.

➔ [FAX Operation Guide](#)

Command Center RX openen

1 Open het scherm.

- 1 Start uw webbrowser.
- 2 Voer in de adres- of locatiebalk het IP-adres of de hostnaam in van het apparaat.
Klik op de volgende reeks toetsen om het IP-adres en de hostnaam van het apparaat te controleren.
In het Home-scherm [...] > [Apparaatgegevens] > [Identificatie/bekabeld NW] > [Bekabeld netwerk]
Voorbeeld: `https://10.180.81.1` (indien /IP address)
`https://MFP001` (als de hostnaam MFP001 is)

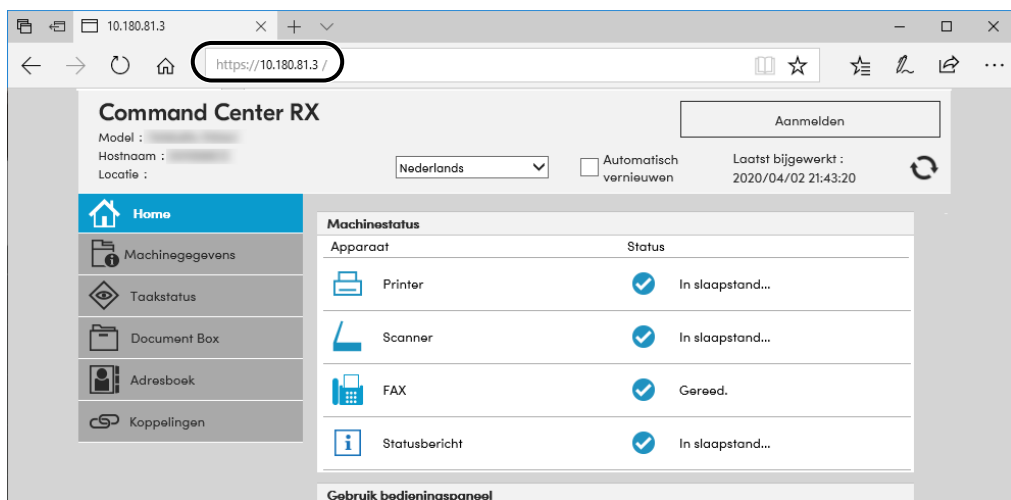

De internetpagina geeft basisinformatie over het apparaat en Command Center RX en de huidige status van beide.

OPMERKING

Als het scherm "Er is een probleem met het beveiligingscertificaat van deze website" verschijnt, configureert u het certificaat.

➔ [Command Center RX User Guide](#)

U kunt ook de handeling voortzetten zonder het certificaat te configureren.

2 Configureer de instellingen.

Selecteer een categorie in de navigatiebalk links op het scherm.



OPMERKING

Om volledig toegang te krijgen tot de functies van het Command Center RX moet u uw gebruikersnaam en wachtwoord invoeren en inloggen. Door het vooraf ingestelde wachtwoord van de systeembeheerder in te voeren, kan de gebruiker alle pagina's openen, inclusief Documentbox, Adresboek en Instellingen in het navigatiemenu.

Beveiligingsinstellingen wijzigen

1 Open het scherm.

- 1 Start uw webbrowser.
- 2 Voer in de adres- of locatiebalk het IP-adres of de hostnaam in van het apparaat.
Klik op de volgende reeks toetsen om het IP-adres en de hostnaam van het apparaat te controleren.
In het Home-scherm [...] > [Apparaatgegevens] > [Identificatie/bekabeld NW] > [Bekabeld netwerk]
- 3 Meld u aan als beheerder.

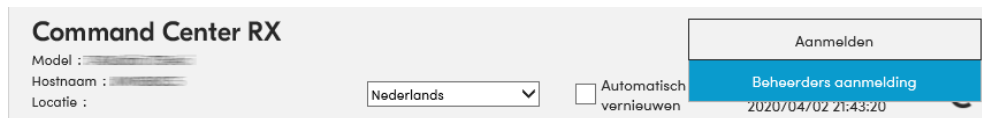

- 4 Klik op [Beveiligingsinstellingen].

2 Configureer de instellingen.

Vanuit het menu [Beveiligingsinstellingen] selecteert u de instelling die u wilt configureren.

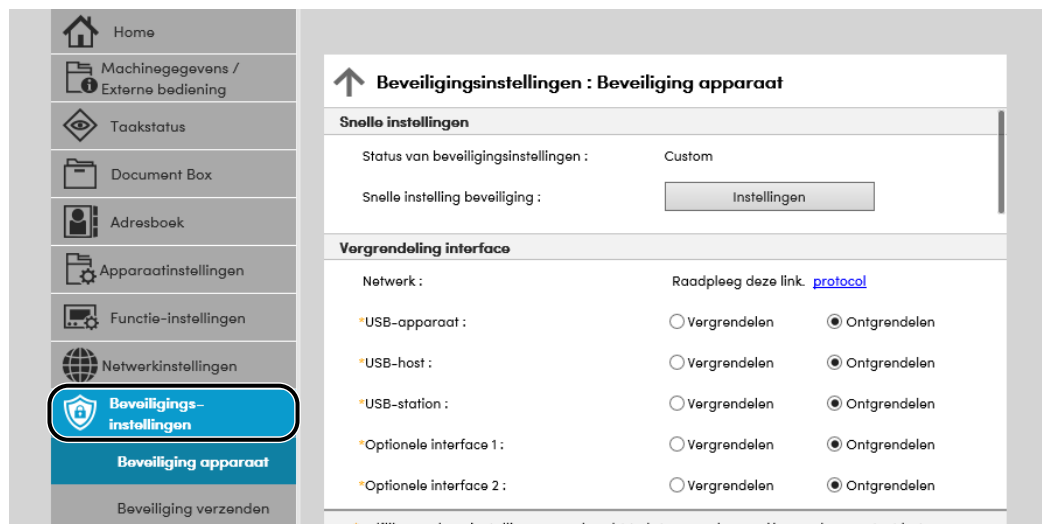

OPMERKING

Meer informatie over instellingen met betrekking tot certificaten vindt u hieronder:

➔ **Command Center RX User Guide**

Apparaatgegevens wijzigen

1 Open het scherm.

- 1 Start uw webbrowser.
- 2 Voer in de adres- of locatiebalk het IP-adres of de hostnaam in van het apparaat.
Klik op de volgende reeks toetsen om het IP-adres en de hostnaam van het apparaat te controleren.
In het Home-scherm [...] > [Apparaatgegevens] > [Identificatie/bekabeld NW] > [Bekabeld netwerk]
- 3 Meld u aan als beheerder.

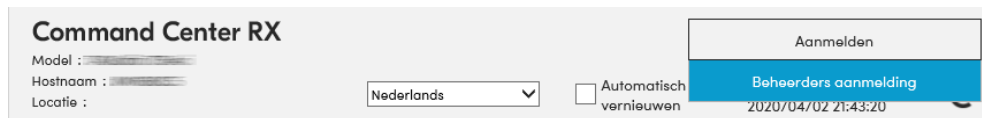

- 4 Klik op [Systeem] in het menu [Apparaatinstellingen].

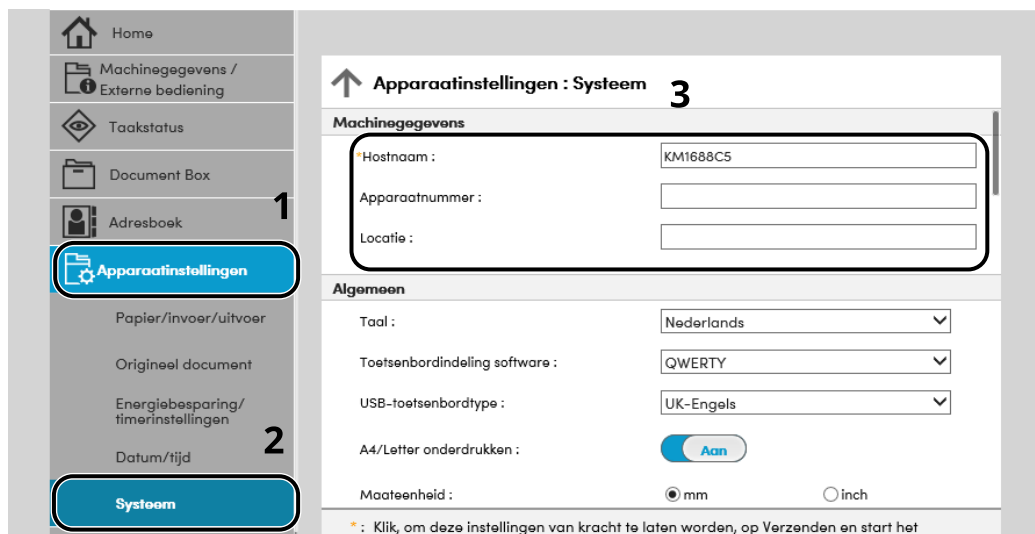

2 Geef de hostnaam op.

Voer de apparaatgegevens in en klik vervolgens op [Verzenden].

✓ BELANGRIJK

Start, na het wijzigen van de instelling, het netwerk opnieuw op of zet het apparaat UIT en vervolgens weer AAN. Om de netwerkkaart opnieuw op te starten, klikt u op [Resetten] in het menu [Beheerinstellingen] en klikt u vervolgens op [Netwerk opnieuw opstarten] in "Herstarten".

SMTP- en e-mailinstellingen

Door de SMTP-instellingen te configureren, kunnen beelden die door het apparaat zijn gescand als e-mailbijlagen worden verzonden en e-mailkennisgevingen worden verzonden wanneer taken zijn voltooid. Deze functie kan alleen worden gebruikt als het apparaat is verbonden met een mailserver die het SMTP-protocol gebruikt.

Configureer daarnaast het volgende.

SMTP-instellingen

"SMTP-protocol" en "SMTP-servernaam" in "SMTP"

Het afzenderadres wanneer het apparaat e-mails verzendt

"Adres afzender" in "Instellingen voor e-mail verzenden"

De instelling om de grootte van e-mails te beperken

"Groottebeperking e-mail" in "Instellingen voor e-mail verzenden"

Volg de onderstaande stappen om de SMTP-instellingen op te geven.

1 Open het scherm.

Open het SMTP-protocolscherm.

- 1 Start uw webbrowser.
- 2 Voer in de adres- of locatiebalk het IP-adres of de hostnaam in van het apparaat.
Klik op de volgende reeks toetsen om het IP-adres en de hostnaam van het apparaat te controleren.
In het Home-scherm [...] > [Apparaatgegevens] > [Identificatie/bekabeld NW] > [Bekabeld netwerk]
- 3 Meld u aan als beheerder.

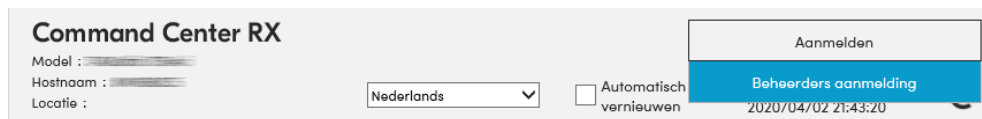

- 4 Klik op [Protocol] in het menu [Netwerkinstellingen].

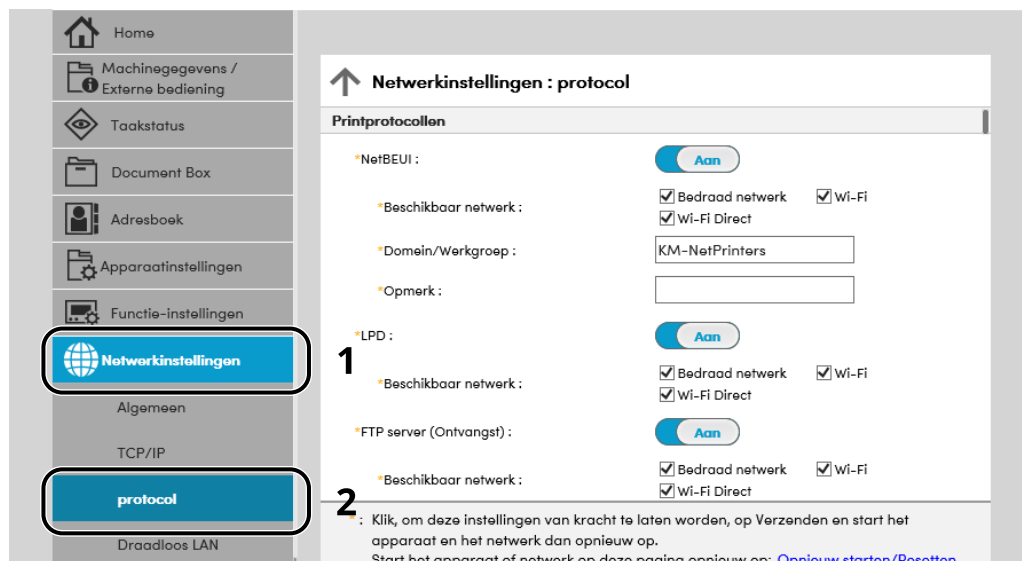

2 Configureer de instellingen.

Stel "SMTP (E-mail TX)" in op [Aan] in "Protocol verzenden".

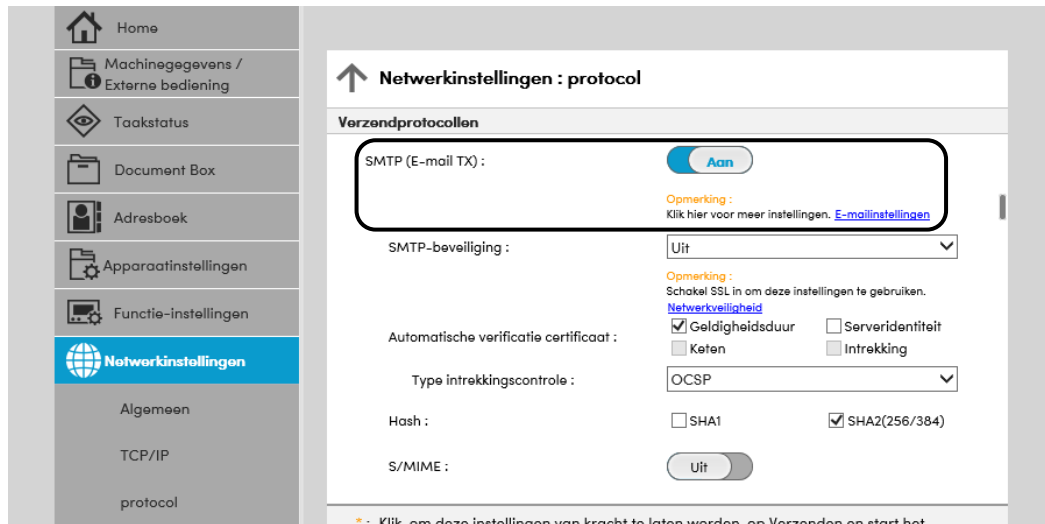

3 Open het scherm.

Open het scherm E-mailinstellingen.

Klik op [E-mail] in het menu [Functie-instellingen].

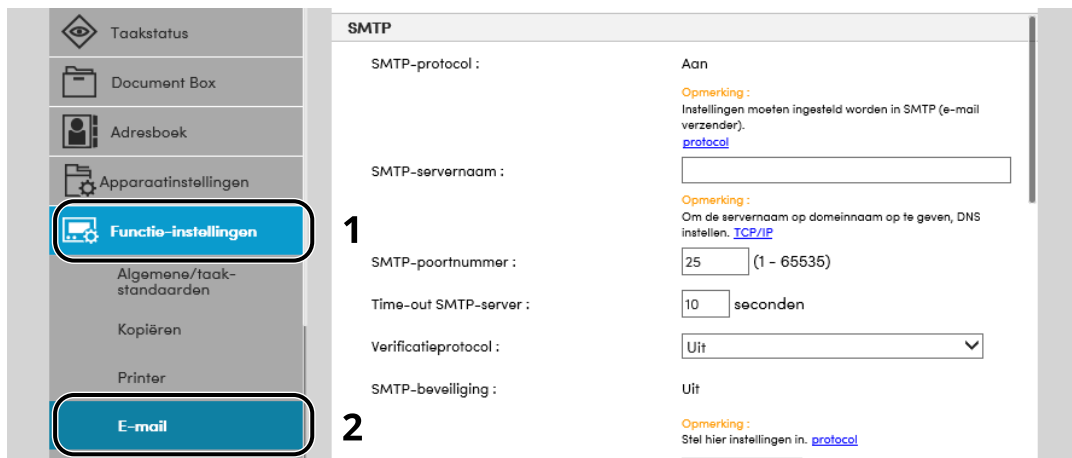

4 Configureer de instellingen.

Voer de items "SMTP" en "Instellingen voor e-mail verzenden" in.

SMTP

Stel in om e-mails vanaf de machine te versturen.

[SMTP-protocol]

Geef de SMTP-protocolinstellingen weer. Controleer of [SMTP-protocol] op [Aan] staat. Als [Uit] is ingesteld, klik dan op [Protocol] en stel het SMTP-protocol in op [Aan].

[SMTP-servernaam]

Voer de hostnaam of het IP-adres van de SMTP-server in. Zorg ervoor dat de items worden ingevoerd.

[SMTP-poortnummer]

Geef het poortnummer op voor de SMTP. Het standaardpoortnummer is 25.

[Time-out SMTP-server]

Stel de wachttijd voor time-out in seconden in.

[Verificatieprotocol]

Voer de gebruikersinformatie voor verificatie in om SMTP-verificatie te gebruiken.

[SMTP-beveiliging]

Stel [SMTP-beveiliging] van "SMTP (E-mail TX)" in op de pagina "Protocol".

[Verbinding testen]

Een test die controleert of de juiste bewerking wordt uitgevoerd met de instellingen, zonder hiervoor een e-mail te verzenden.

[Domeinbeperkingen]

Klik, om de domeinen te beperken, op [Domeinenlijst] en voer de domeinnamen van adressen in die toegelaten of geweigerd moeten worden. De beperking kan ook gespecificeerd worden door het e-mailadres.

POP3

U hoeft de items niet in te stellen als u alleen de functie wilt gebruiken voor het verzenden van e-mails vanaf het apparaat. Stel de items wel in als u de functie voor het ontvangen van e-mails op het apparaat wilt inschakelen.

➔ **Command Center RX User Guide**

Instellingen voor e-mail verzenden

[Groottebeperking e-mail]

Voer de maximumgrootte van te verzenden e-mailberichten in kilobytes in. Als de grootte van een e-mail deze waarde overschrijdt, dan wordt een foutbericht weergegeven en wordt het verzenden van de e-mail geannuleerd. Gebruik deze instelling als u Groottebeperking e-mail voor de SMTP-server heeft ingesteld. Als u dit niet heeft ingesteld, voert u een waarde in van 0 (nul) om e-mails zonder groottebeperking te kunnen versturen.

[Adres afzender]

Geef het adres van de afzender op voor wanneer het apparaat e-mails verzendt, zoals de beheerder van het apparaat, zodat een antwoord of een rapport van mislukte aflevering een persoon in plaats van het apparaat bereikt. Het adres van de afzender moet correct worden ingevoerd voor SMTP-verificatie. Het adres van de afzender mag maximaal 256 tekens bevatten. Zorg dat de items worden ingevoerd.

[Handtekening]

Voer de handtekening in. De handtekening is vrije tekst die wordt weergegeven aan het einde van het e-mailbericht. Deze wordt vaak gebruikt om het apparaat verder te identificeren. De handtekening mag maximaal 512 tekens bevatten.

[SMTP-verificatie en afzenderadres]

Selecteer [Gebruik apparaatinstellingen] of [Gebruik aanmeldingsgebruikersinformatie].

[Standaardinst.functies]

Wijzig de standaardinst.functies op de pagina [Algemene taak-standaarden].

5 Klik op [Verzenden].

3 Vorbereiding voor het gebruik

Papier plaatsen	126
Papierstopper	139
Vorbereiding voor het verzenden van een document naar een gedeelde map op een pc.....	140

Papier plaatsen

Papier plaatsen

Plaats papier in de cassettes en de multifunctionele lade.

Zie de pagina hieronder voor de manieren waarop het papier in de lades kan worden geplaatst.

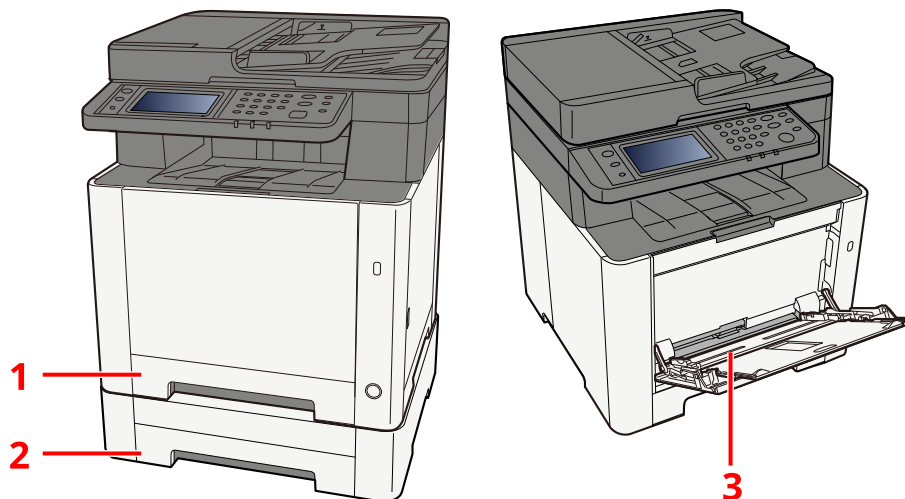

Nummer	Naam	Papierformaat	Papiersoort	Capaciteit	Pagina
1	Cassette 1	A4, B5, A5-R, A6, B6, Legal, Oficio II, Letter, Executive, Statement-R, Folio, 16K, 216 mm x 340 mm, B5(ISO), Aangepast	Normaal, Afgedrukt, Dik papier, Hergebruik, Normaal, Briefpapier, Kleur, Geperforeerd, Dik, Hoge kwaliteit, Aangepast 1 tot 8	250 vellen (80 g/m ²)	➔ Papier in de cassettes plaatsen (pagina 130)
2	Cassette 2				

Nummer	Naam	Papierformaat	Papiersoort	Capaciteit	Pagina
3	Multifunctionele lade	A4, A5, A5-R, A6, B5, B6, Letter, Legal, 216 × 340 mm, Executive, Oficio II, 16K, Statement/ Statement-R, Folio, ISO B5, Envelop Monarch, Envelop #10, Envelop DL, Envelop C5, Envelop #9, Envelop #6 3/4, Hagaki (Karton), Oufukuhagaki (Retouransichtkaart), Youkei 2, Youkei 4, Nagagata 3, Nagagata 4, Younaga 3, Aangepast (70 × 148 tot 216 × 356 mm)	Normaal, Transparantie (OHP-folie), Ruw, Velijn, Afgedrukt, Dik papier, Hergebruik, Briefpapier, Kleur, Geperforeerd, Dik, Hoge kwaliteit, Etiketten, Envelop, Hagaki (Karton), Gecoat, Aangepast 1 tot 8	50 vellen (80 g/m ²)	→ Papier in de multifunctionele lade plaatsen (pagina 135)



OPMERKING

- Het aantal vellen dat geplaatst kan worden verschilt afhankelijk van uw gebruiksomgeving en papiersoort (papierdikte).
- Gebruik geen inkjetprinterpapier of ander papier met een speciale coating. (Dat zou anders een papierstoring kunnen veroorzaken.)
- Gebruik papier dat speciaal is bestemd voor kleurafdrucken als u afdrucken wilt van hogere kwaliteit.

Voorzorgen voor papier plaatsen

Wanneer u een nieuw pak papier opent, waaiert u het papier eerst los om de vellen uit elkaar te halen. Volg daarbij de onderstaande stappen.

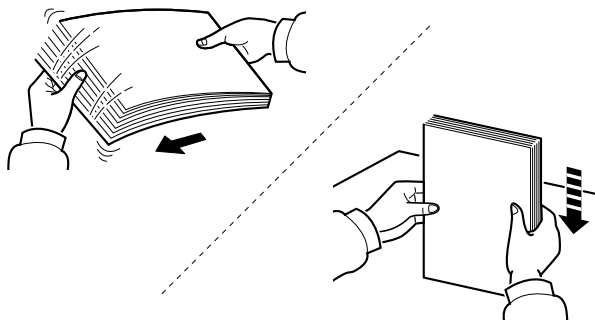

Waaier het papier los en lijn het vervolgens uit op een vlakke tafel. Daarnaast zijn de volgende voorzorgen aanbevolen.

- Als het papier gekruld of gevouwen is, maakt u dit recht voordat u het papier plaatst. Gekruld of gevouwen papier kan papierstoringen veroorzaken.
- Stel geopend papier niet bloot aan hoge temperaturen en een hoge luchtvochtigheid, aangezien vocht tot problemen kan leiden. Sluit na het plaatsen van het papier in de multifunctionele lade of cassette eventueel resterend papier goed in de bewaarzak voor papier af.
- Als het apparaat langere tijd niet gebruikt gaat worden, beschermt u al het papier tegen vocht door het uit de cassettes te verwijderen en in de bewaarzak voor papier te plaatsen.

✓ BELANGRIJK

Als u op gebruikt papier afdrukt, controleert u of het niet met nietjes of een paperclip aan elkaar is bevestigd. Dit kan het apparaat beschadigen of een slechte beeldkwaliteit veroorzaken.

💡 OPMERKING

Meer informatie over het gebruik van speciaal papier zoals briefpapier, geperforeerd papier of voorbedrukt papier met bijvoorbeeld een logo of bedrijfsnaam vindt u hieronder:

➔ **Raadpleeg de Engelse handleiding.**

Papiersoorten die in de cassettes kunnen worden geplaatst

De cassettes zijn geschikt voor normaal papier, gerecycled papier of gekleurd papier. Hieronder ziet u hoeveel vellen er in elk van de cassettes kunnen worden geplaatst.

Cassette	Capaciteit
Cassette 1	250 vellen (normaal papier: 80 g/m ²)
Cassette 2	250 vellen (normaal papier: 80 g/m ²)

Meer informatie over de ondersteunde papierformaten vindt u hieronder:

➔ **Raadpleeg de Engelse handleiding.**

Meer informatie over de instelling van het papierstype vindt u hieronder:

➔ **Raadpleeg de Engelse handleiding.**

BELANGRIJK

- Cassette 1 en 2 kunnen papier bevatten met een gewicht van 60 tot 220 g/m².
 - Als u papier gebruikt met een gewicht van 106 g/m² of meer, stelt u het mediatype Dik in en het betreffende gewicht van het papier.
-

Papier in de cassettes plaatsen

- 1 Trek cassette 1 helemaal uit het apparaat.

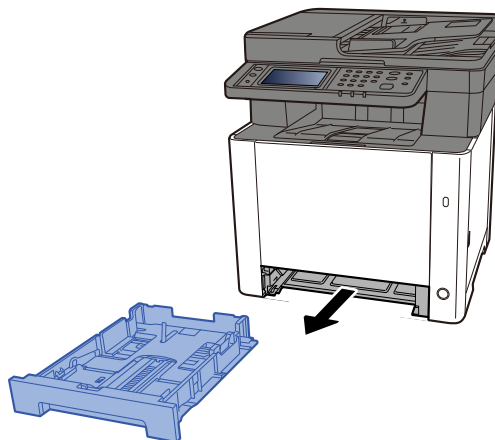

OPMERKING

Let erop dat de cassette bij het uittrekken uit het apparaat ondersteund wordt en niet valt.

2 Stel het cassetteformaat in.

- 1 Pas de papierlengtegeleider aan het vereiste papierformaat aan. Druk op het instelmechanisme voor de papierlengte en schuif de geleiders in de vereiste papierformaatstand.

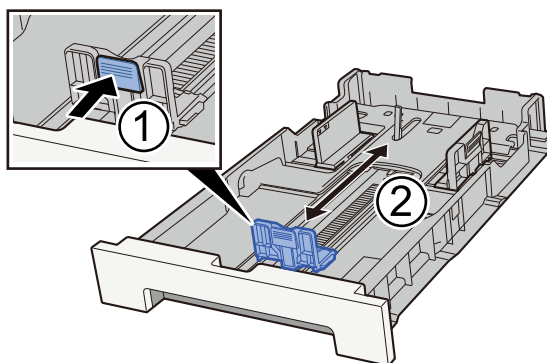

- 2 Pas de papierlengtegeleiders aan het vereiste papierformaat aan. Druk op het instelmechanisme voor de papierlengte en schuif de geleiders in de vereiste papierformaatstand. (Alleen cassette 1)

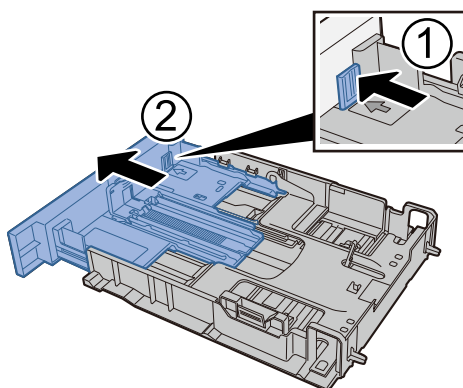

 **OPMERKING**

U moet het papierformaat instellen via het bedieningspaneel. ➔ [Papierformaat en mediatype opgeven \(pagina 137\)](#)

3 Plaats papier.

- 1 Waaier het papier los en lijn het vervolgens uit op een vlakke tafel om papierstoringen of scheef afdrukken te voorkomen.
- 2 Plaats het papier in de cassette.

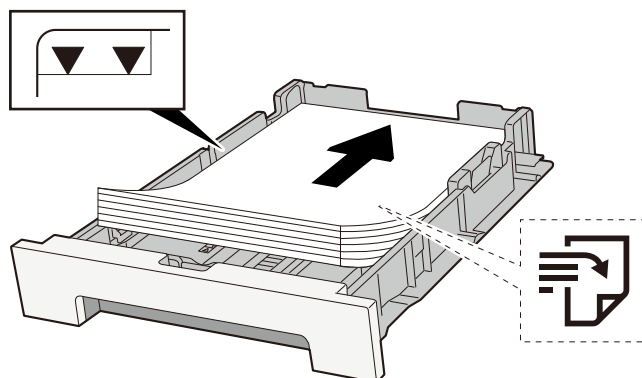

✓ BELANGRIJK

- Plaats het papier met de te bedrukken zijde naar boven.
- Als u nieuw papier uit de verpakking haalt, waaiert u het papier eerst los voor u het in een cassette plaatst.
- ➔ [Voorzorgen voor papier plaatsen \(pagina 128\)](#)
- Controleer voor het plaatsen van het papier of het niet gekruld of gevouwen is. Gekruld of gevouwen papier kan papierstoringen veroorzaken.
- Zorg dat het papier niet boven de niveauaanduiding uitkomt (zie bovenstaande afbeelding).
- Als papier is geplaatst zonder de lengte- en breedtegeleiders te hebben versteld, kan het papier scheef of vast komen te zitten.

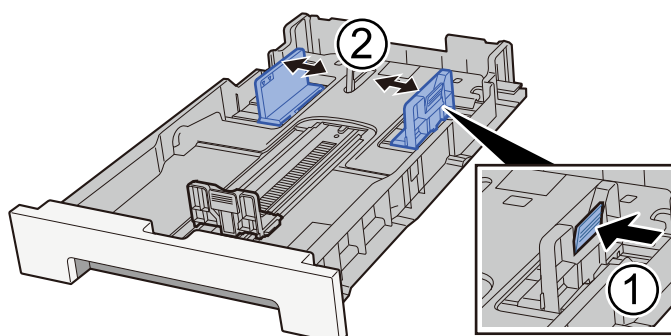

4 Duw cassette 1 voorzichtig terug.

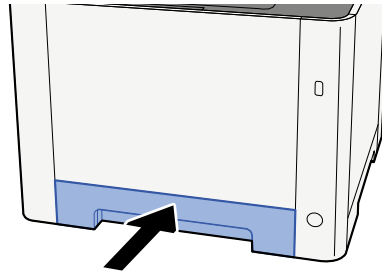

 **OPMERKING**

Wanneer Folio, Oficio II of Legal wordt gebruikt, steekt de cassette uit het apparaat.

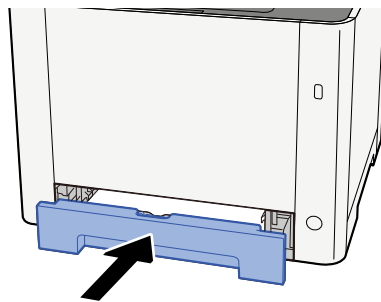

5 Open het scherm.

[Systeemmenu/teller] > [Apparaatinstellingen] > [Papierinvoer] > [Instellingen cassette 1] tot [Instellingen cassette 2]

6 De functie configureren

Selecteer het papierformaat en de papiersoort.

Cassette 1 Settings to Cassette 2 Settings

MP Tray Settings

Specificaties voor het papier dat in de multifunctionele lade kan worden geplaatst

De multifunctionele lade biedt plaats aan 100 vellen normaal papier (64 g/m²).

Meer informatie over de ondersteunde papierformaten vindt u hieronder:

➔ **Raadpleeg de Engelse handleiding.**

Meer informatie over de instelling van het papertype vindt u hieronder:

➔ **Raadpleeg de Engelse handleiding.**

Gebruik voor speciaal papier steeds de multifunctionele lade.

BELANGRIJK

- Als u papier gebruikt met een gewicht van 106 g/m² of meer, stelt u het mediatype Dik in en het betreffende gewicht van het papier.
-

De capaciteit van de multifunctionele lade is als volgt.

- Normaal papier (64 g/m²), gerecycled papier en gekleurd papier: 100 vellen
 - Dik papier (209 g/m²): 15 vellen
 - Dik papier (157 g/m²): 30 vellen
 - Dik papier (104,7 g/m²): 50 vellen
 - Hagaki (karton): 30 vellen
 - Envelop DL, Envelop C5, Envelop nr. 10, Envelop nr. 9, Envelop nr. 6 3/4, Envelop Monarch, Youkei 4, Youkei 2:5 vellen
 - Gecoat: 30 vellen
-

OPMERKING

- Hieronder vindt u meer informatie over het invoeren van het papierformaat wanneer u papier met een aangepast papierformaat plaatst:
 - ➔ **Raadpleeg de Engelse handleiding.**
-

Papier in de multifunctionele lade plaatsen

1 Open de multifunctionele lade.

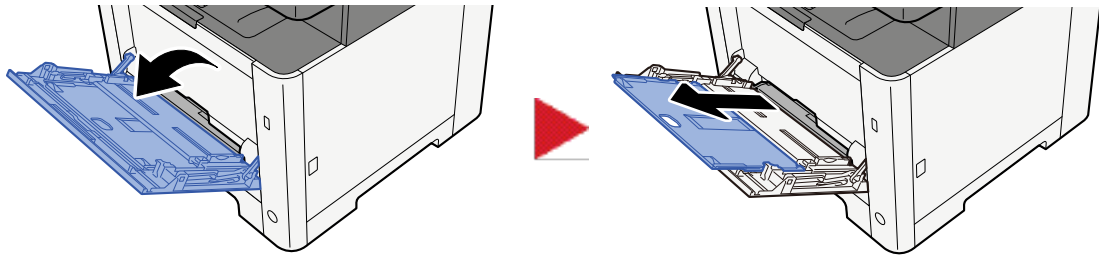

2 Stel het formaat van de multifunctionele lade in.

De papierformaten staan op de multifunctionele lade vermeld.

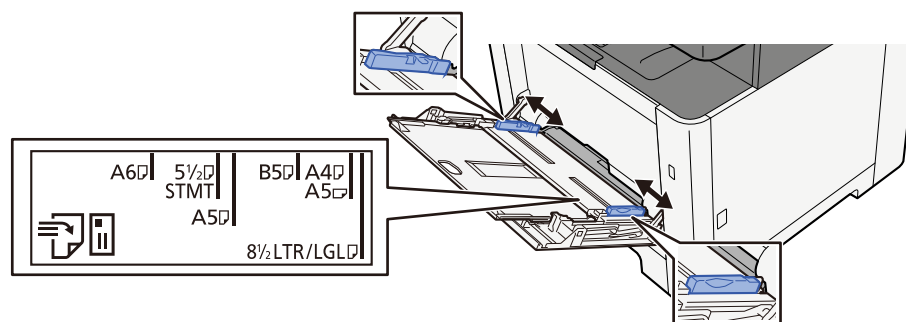

3 Plaats papier.

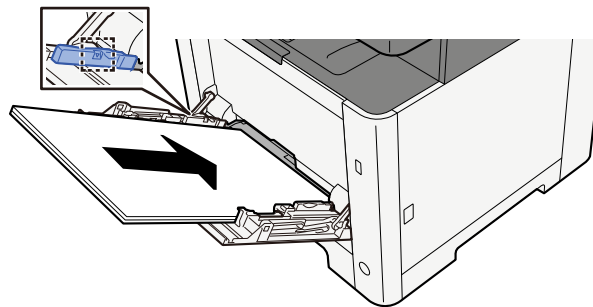

Plaats het papier langs de papierbreedtegeleiders in de lade, totdat het niet verder kan.

Als u nieuw papier uit de verpakking haalt, waaiert het papier dan eerst los voor u het in de multifunctionele lade plaatst.

➔ [Voorzorgen voor papier plaatsen \(pagina 128\)](#)

✓ BELANGRIJK

- Plaats het papier met de afdrukkzijde naar boven.
- Gekruld papier moet u recht maken voor gebruik.
- Wanneer u papier in de multifunctionele lade plaatst, controleert u eerst of er geen papier achtergebleven is van een vorig gebruik voor u het papier plaatst. Als er slechts een kleine hoeveelheid papier is overgebleven in de multifunctionele lade en u wilt het aanvullen, verwijdert u

eerst het overgebleven papier uit de lade en voegt het bij het nieuwe papier voor u het papier terug in de lade plaatst.

- Als er nog ruimte is tussen het papier en de papierbreedtegeleiders, past u de papierbreedtegeleiders opnieuw aan het papier aan om te voorkomen dat het scheef wordt ingevoerd of vastloopt.
 - Plaats niet meer papier dan het aangegeven maximum.
-

Als u enveloppen of karton in de multifunctionele lade plaatst, zorg er dan voor dat het papier met de te bedrukken zijde naar boven wordt geplaatst. Instructies voor het afdrukken zijn te vinden in de Handleiding printerstuurprogramma.

➔ **Printer Driver User Guide**

Voorbeeld: Bij het afdrukken van een adres.

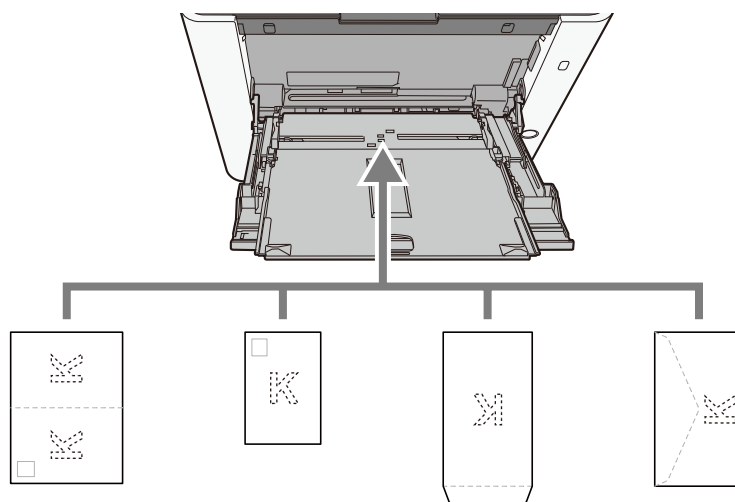

✓ **BELANGRIJK**

- Gebruik Oufukuhagaki (retourkaart).
 - Hoe u de enveloppen precies moet plaatsen (richting en kant) hangt af van het soort envelop. Zorg dat u ze op de juiste manier plaatst, anders kunnen ze in de verkeerde richting of op de verkeerde kant worden bedrukt.
-

💡 **OPMERKING**

Wanneer u enveloppen in de multifunctionele lade plaatst, kies dan de envelopsoort zoals beschreven in:

➔ **Raadpleeg de Engelse handleiding.**

4 Geef de papiersoort op die in de multifunctionele lade is geplaatst met behulp van het bedieningspaneel.

➔ [Papierformaat en mediatype opgeven \(pagina 137\)](#)

Papierformat und Mediatyp angeben

Die Standard-Einstellung des Papierformats für Cassette 1, die multifunktionale Ladeeinheit und die optionale Papierzufuhr (Cassette 2) ist "A4" oder "Letter" und die Standard-Einstellung des Mediatyps ist "Normal". Wenn Sie das Papierformat ändern möchten, das in den Cassettes verwendet wird, geben Sie das Papierformat und den Mediatyp an.

1 Öffnen des Schirms.

Toets [Systemmenu/teller] > [Apparateinstellungen] > [Papierzufuhr] > Cassette auswählen

2 Wählen Sie das Papierformat und den Papiertyp.

Papierformat und Mediatyp für die Cassettes

Stellen Sie das Papierformat und den Mediatyp für die Cassettes ein.

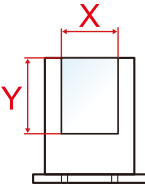
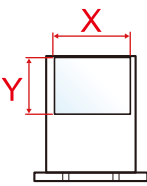
Item	Beschreibung
[Papierformat]	<p>Selectieren Sie das Papierformat.</p> <p>Einstellung (Cassette 1, 2)</p> <p>[A4], [A5-R], [A5], [A6], [B5], [B6], [Folio], [216 x 340 mm], [Letter], [Legal], [Statement], [Executive], [OficioII], [16K], [ISO B5], [Angepasst]</p> <div style="display: flex; justify-content: space-around; align-items: center;"> <div style="text-align: center;"> <p>Vertikale</p>  </div> <div style="text-align: center;"> <p>Horizontale</p>  </div> </div>
[Mediatyp]	<p>Einstellung (Cassette 1, 2)</p> <p>[Normal], [Rau], [Wiederverwendung], [Vordruckt], [Dickes Papier], [Farbe], [Geperforiert], [Briefpapier], [Dick], [Hohe Qualität], [Angepasst 1] bis [Angepasst 8]</p> <ul style="list-style-type: none"> • Mehr Informationen über das Einstellen eines anderen Mediatyps als "Normal" finden Sie hier. ➔ Raaden Sie die englische Anleitung. • Wenn Sie ein Papiergewicht einstellen, das nicht für die Cassette geeignet ist, wird dieser Mediatyp nicht angezeigt. • Mehr Informationen über das Drucken auf vordruckt oder geperforiertem Papier oder auf Briefpapier finden Sie hier: ➔ Raaden Sie die englische Anleitung.

Papierformaat en mediatype voor multifunctionele lade

Stel het papierformaat en mediatype in voor de multifunctionele lade

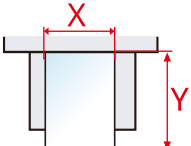
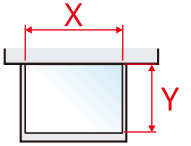
Item	Beschrijving
[Papierformaat]	<p>Selecteer het papierformaat.</p> <p>Instelling: [A4], [A5], [A5-R], [A6], [B5], [B6], [Folio], [216 x 340 mm], [Letter], [Legal], [Statement], [Statement-R], [Executive], [OficioII], [16K], [ISO B5], [Envelop #10], [Envelop #9], [Envelop #6], [Envelop Monarch], [Envelop DL], [Envelop C5], [Hagaki], [Oufuku hagaki], [Youkei 4], [Youkei 2], [Younaga 3], [Nagagata 3], [Nagagata 4], [Aangepast]</p> <p>Stel bij het papierformaat Custom voor elke cassette het formaat in.</p> <p>➔ Raadpleeg de Engelse handleiding.</p> <div style="display: flex; justify-content: space-around; align-items: center;"> <div style="text-align: center;"> <p>Verticale</p>  </div> <div style="text-align: center;"> <p>Horizontale</p>  </div> </div>
[Mediatype]	<p>Selecteer het mediatype.</p> <p>Instelling: [Normaal], [Transparantie], [Ruw], [Etiketten], [Hergebruik], [Voorbedrukt], [Dik papier], [Hagaki], [Kleur], [Geperforeerd], [Briefpapier], [Envelop], [Dik], [Gecoat], [Hoge kwaliteit], [Aangepast 1] tot [Aangepast 8]</p> <p>Meer informatie over het instellen van een ander mediatype dan "Normaal" vindt u hieronder.</p> <p>➔ Raadpleeg de Engelse handleiding.</p> <p>Meer informatie over afdrucken op voorbedrukt of geperforeerd papier of op briefpapier vindt u hieronder:</p> <p>➔ Raadpleeg de Engelse handleiding.</p>

OPMERKING

De volgende mediatypes zijn beschikbaar voor afdrucken van inkomende faxen.

[Normaal], [Etiketten], [Dik papier], [Hergebruik], [Kleur], [Envelop], [Hagaki], [Gecoat], [Dik], [Hoge kwaliteit], [Aangepast 1] tot [Aangepast 8]

De faxfunctie kan worden gebruikt bij producten die van deze functie zijn voorzien.

Papierstopper

Als papier breder dan A4/Letter wordt gebruikt, moet de papierstopper getoond in de afbeelding geopend worden.

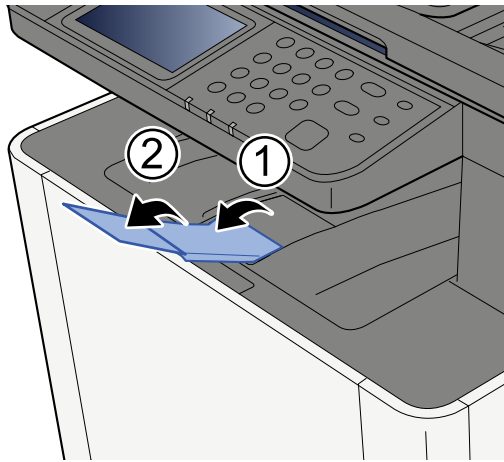

Vorbereitung für das Versenden eines Dokuments zu einem freigegebenen Ordner auf einem PC

Überprüfen Sie die Informationen, die auf dem Gerät eingestellt werden müssen, und erstellen Sie einen Ordner, in den das Dokument auf Ihrer Computer empfangen wird. In der folgenden Beschreibung werden die Screenshots von Windows 10 verwendet. Die Details der Screenshots unterscheiden sich von anderen Windows-Versionen.

OPMERKING

Melden Sie sich bei Windows mit Administratorrechten an.

Der Computername und der vollständige Computername

Überprüfen Sie den Computername und den vollständigen Computername.

1 Öffnen Sie das Fenster.

Wählen Sie die Schaltfläche Windows [Start] → [Windows-Systemhilfsprogramm] → [Einstellungen] → [System und Sicherheit] → [System].

OPMERKING

Wählen Sie für Windows 11 die Schaltfläche Windows [Start] → [Alle Apps] → [Einstellungen] → [System] → [Über] → [Erweiterte Systemeinstellungen].

2 Überprüfen Sie den Computername.

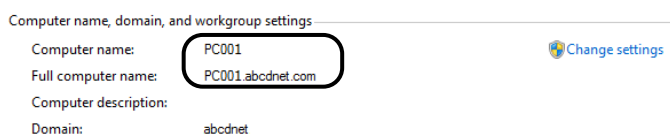

Überprüfen Sie den Computername und den vollständigen Computername.

Schermavorbild:

Computername: PC001

Vollständiger Computername: PC001.abcdnet.com

Klicken Sie, nachdem Sie den Computername überprüft haben, auf die Schaltfläche [Schließen], um das "Systemfenster" zu schließen.

De gebruikersnaam en de domeinnaam noteren

Controleer de domeinnaam en de gebruikersnaam om aan te melden bij Windows.

1 Open het scherm.

Klik op de knop [Start] in Windows en selecteer vervolgens → [Windows-systeem] → [Opdrachtprompt].



OPMERKING

Voor Windows 11 selecteert u de knop [Start] → [Alle apps] → [Windows-hulpprogramma's] → [Opdrachtprompts].

Het scherm Opdrachtprompt verschijnt.

2 Controleer de domeinnaam en de gebruikersnaam.

Voer, bij de Opdrachtprompt, "net config workstation" in en druk op [Enter].

```
Microsoft Windows [Version 10.0.15063]
(c) 2017 Microsoft Corporation. All rights reserved.

C:\Users\PC0270>net config workstation
Computer name                PC0270
Full Computer name          PC0270
User name                    PC0270

Workstation active on
NetBI_Tcpip_{FABABC9C-741F-40DF-B0ED-BD92F1900FE6} (00252261F4D8)

Software version             Windows 10 Pro
Workstation domain           PC0270
Logon domain                  PC0270

COM Open Timeout (sec)      0
COM Send Count (byte)       16
COM Send Timeout (msec)     250
The command completed successfully.

C:\Users\PC0270>
```

Controleer de domeinnaam en de gebruikersnaam.

Schermvoorbeeld:

Gebruikersnaam: PC0270

Domeinnaam: PC0270

Een gedeelde map aanmaken, een gedeelde map noteren

Maak een gedeelde map aan om het document in de beoogde computer te ontvangen.

OPMERKING

Als er een werkgroep in Systeemeigenschappen is, configureert u onderstaande instellingen om de toegang tot de map tot een specifieke gebruiker of groep te beperken.

- 1 Open in Windows 10 een venster in Verkenner en selecteer [Beeld], → [Opties] en vervolgens → [Mapopties].

Open in Windows 11 een venster in Verkenner en selecteer [...], → en vervolgens [Opties].

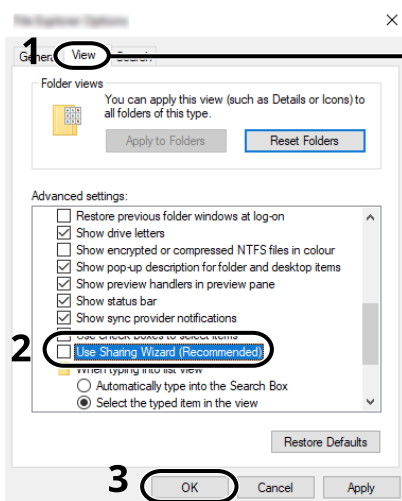

Make sure that the [View] tab is selected.

- 2 Verwijder het vinkje uit [Wizard Delen gebruiken (aanbevolen)] in "Geavanceerde instellingen".

- 3 Klik op [OK].

1 Maak een map aan.

Maak een map aan op uw computer. Maak bijvoorbeeld een map op het bureaublad aan met de naam "scannerdata".

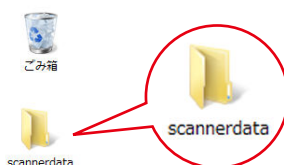

2 Configureer de machtigingsinstellingen.

- 1 Klik met de rechtermuisknop op de map "scannerdata", selecteer [Eigenschappen] → en klik op het tabblad [Delen] en → [Geavanceerd delen].

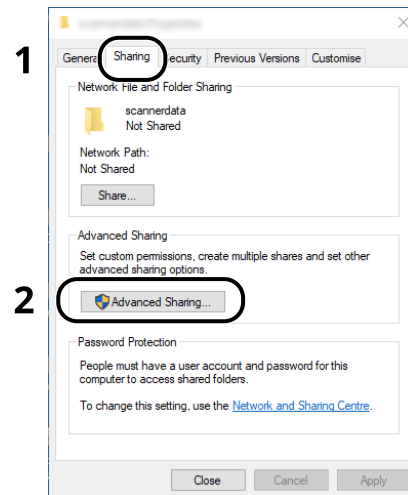

- 2 Selecteer het selectievakje [Deze map delen] en klik op de knop [Machtigingen].

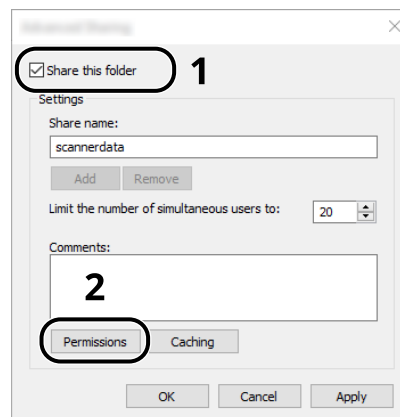

- 3 Noteer de naam van de gedeelde map.

4 Klik op de knop [Toevoegen].

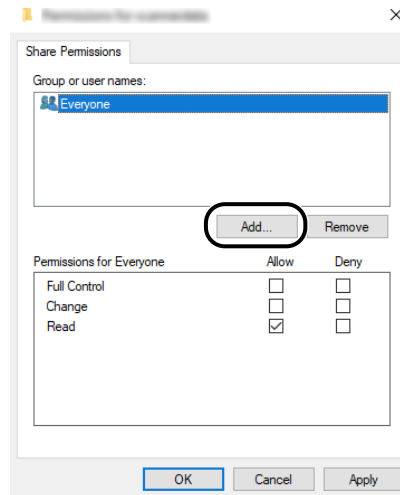

5 Geef de locatie op.

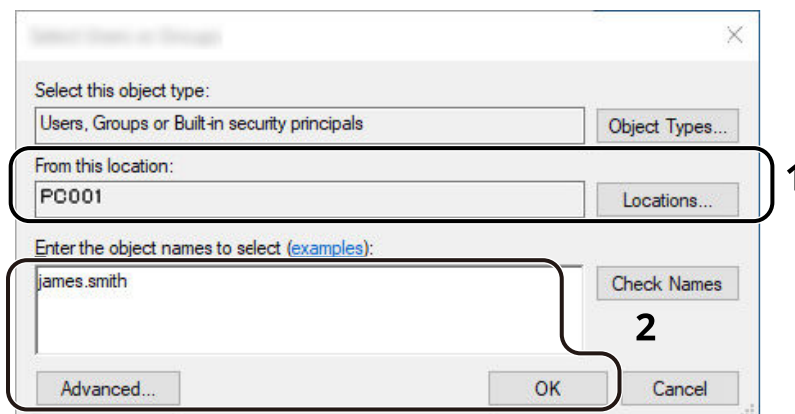

1 Als de computernaam die u heeft genoteerd hetzelfde is als de domeinnaam:

Als de computernaam niet getoond wordt in "Op deze locatie", klikt u op de knop [Locaties], selecteert u de computernaam en klikt u op de knop [OK].

Voorbeeld: PC001

Als de computernaam die u heeft genoteerd niet hetzelfde is als de domeinnaam:

Als de tekst na de eerste punt (.) in de volledige computernaam die u heeft genoteerd niet verschijnt in "Op deze locatie", klikt u op de knop [Locaties], selecteert u de tekst na de punt (.) en klikt u op de knop [OK].

Voorbeeld: abcdnet.com

➔ [De computernaam en de volledige computernaam noteren \(pagina 140\)](#)

2 Voer de gebruikersnaam die u op de pagina heeft genoteerd in het tekstvak in en klik op de knop [OK].

De gebruikersnaam kan ook worden aangemaakt door op de knop [Geavanceerd] te klikken en een gebruiker te selecteren.

6 Stel de toegangsmachtiging voor de geselecteerde gebruiker in.

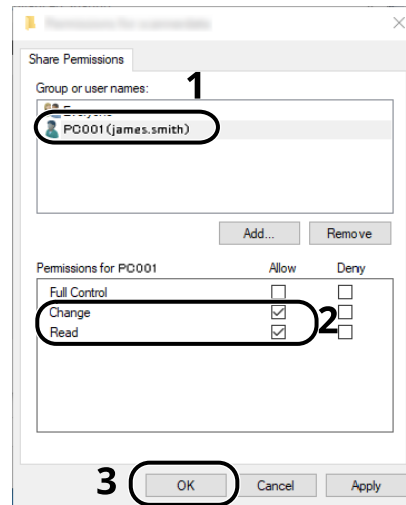

- 1 Selecteer de gebruiker die u hebt ingevoerd.
- 2 Selecteer het selectievakje [Toestaan] van "Wijzigen" en "Lezen"
- 3 Klik op de knop [OK].



OPMERKING

"Iedereen" geeft machtiging tot delen aan iedereen op het netwerk. Om de beveiliging te versterken, wordt aanbevolen om "Iedereen" te selecteren en het vinkje [Toestaan] van "Lezen" te verwijderen.

7 Klik op de knop [OK] in het scherm "Geavanceerd delen" om het scherm te sluiten.

8 Überprüfen Sie die eingestellten Details unter dem Tabblatt [Sicherheit].

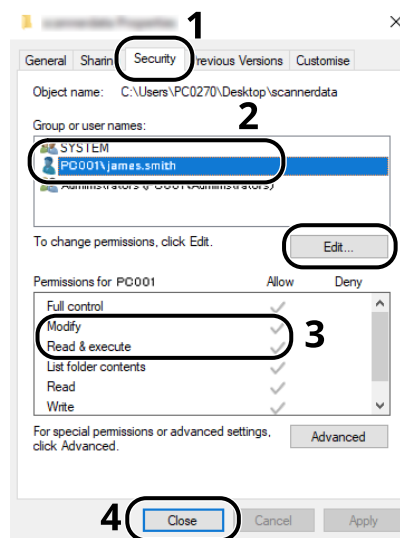

1 Wählen Sie das Tabblatt [Sicherheit].

2 Wählen Sie den Benutzer, den Sie eingetippt haben.

Als der Benutzer nicht in "Gruppe oder Benutzernamen" angezeigt wird, klicken Sie auf die [Bearbeiten]-Taste, um den Benutzer auf dieselbe Weise wie "Konfiguration der Berechtigungen" hinzuzufügen.

3 Achten Sie darauf, dass die Kästchen in der Auswahlbox [Zulassen] für "Ändern" und "Lesen und Ausführen" aktiviert sind.

4 Klicken Sie auf die [Schließen]-Taste.

Windows Firewall configureren

Sta het delen van bestanden en printers toe en stel de poort gebruikt voor SMB-verzending in.

OPMERKING

Meld u aan bij Windows met beheerdersrechten.

1 Controleer het delen van bestanden en printers.

- 1 Selecteer de knop Windows [Start] → [Windows-systeem] → [Configuratiescherm] → [Systeem en beveiliging] → [Een app toestaan via Windows Firewall].

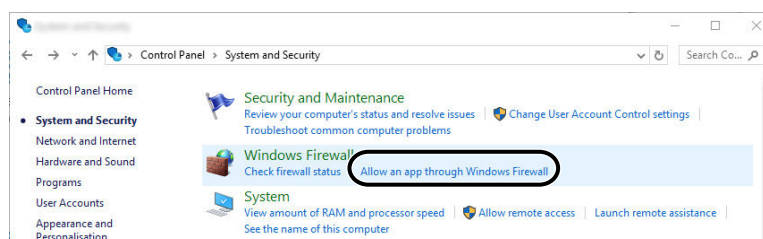

OPMERKING

- Selecteer voor Windows 11 de knop [Start] → [Alle apps] → [Windows-hulpprogramma's] → [Configuratiescherm] → [Systeem en beveiliging] → [Een app toestaan via Windows Firewall].
- Als het dialoogvenster Gebruikersaccountbeheer verschijnt, klikt u op de knop [Doorgaan].

2 Selecteer het selectievakje [Bestands- en printerdeling].

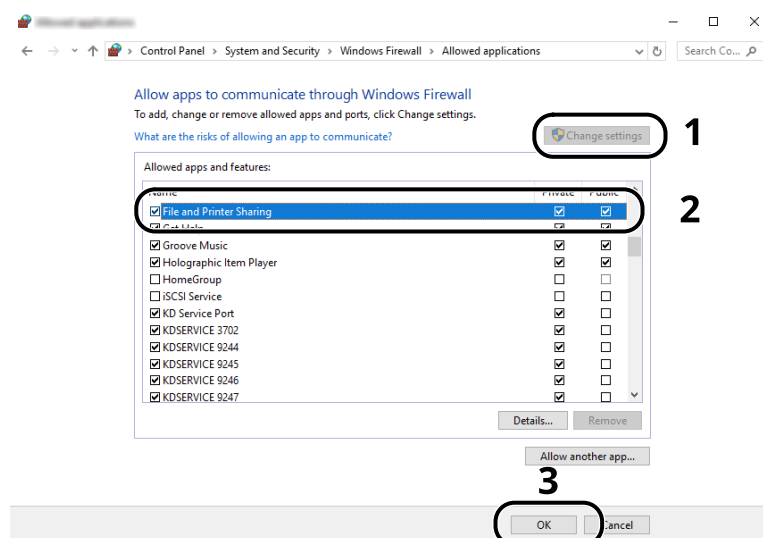

2 Voeg een poort toe.

- 1 Selecteer de knop Windows [Start] → [Windows-systeem] → [Configuratiescherm] → [Systeem en beveiliging] → [Status van firewall controleren].

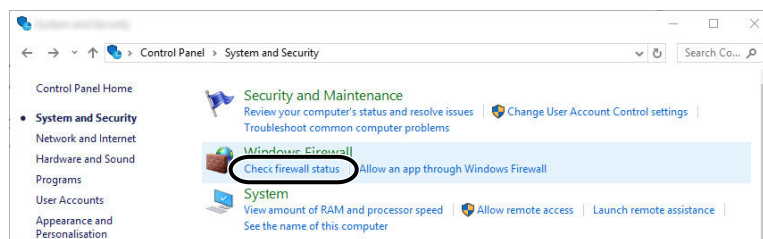

- 2 Selecteer [Geavanceerde instellingen].

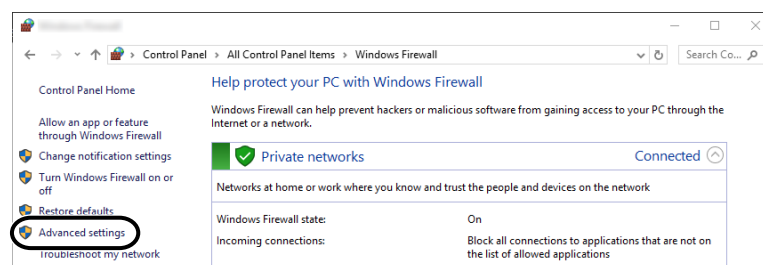

- 3 Selecteer [Regels voor binnenkomende verbindingen].

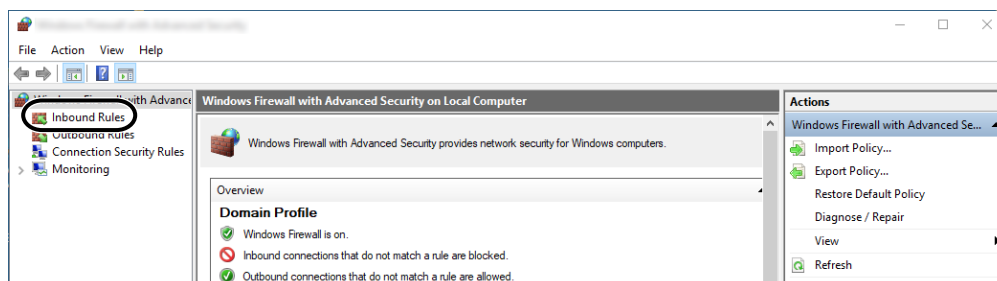

- 4 Selecteer [Nieuwe regels].

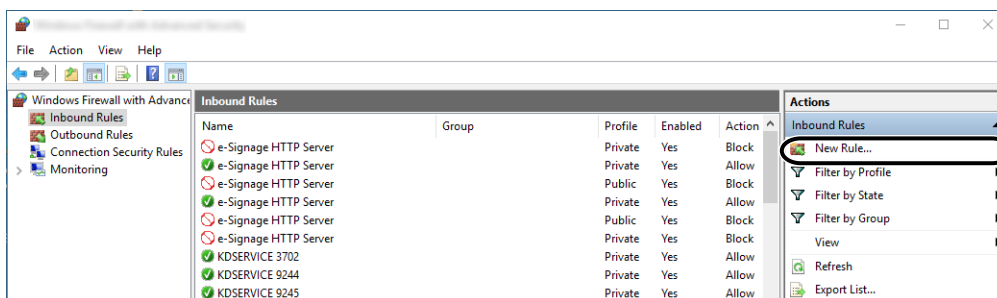

5 Selecteer [Poort].

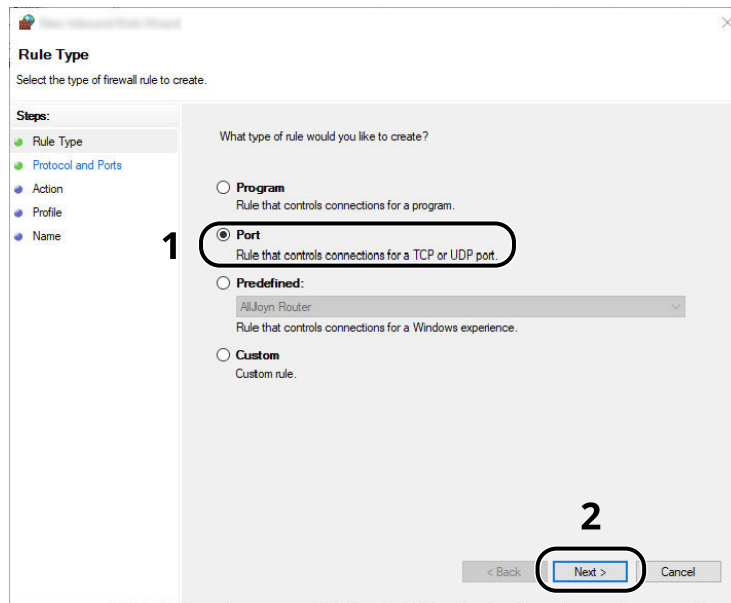

6 Selecteer [TCP] als de poort waarop de regel toegepast moet worden. Selecteer vervolgens [Specifieke lokale poorten], voer "445" in en klik op [Volgende].

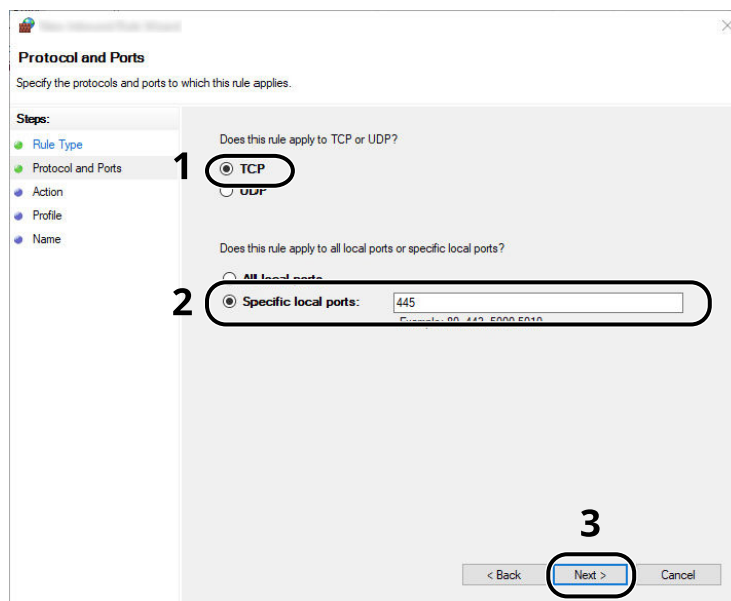

7 Selecteer [De verbinding toestaan] en klik op de knop [Volgende].

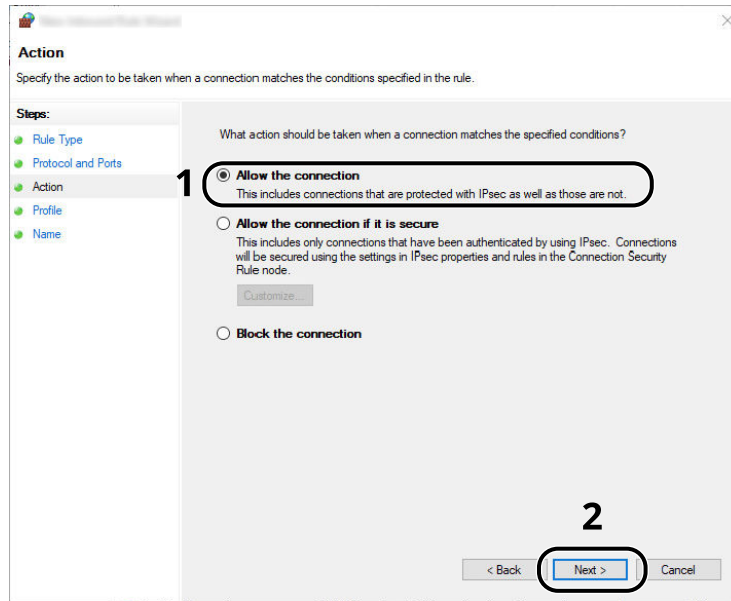

8 Controleer of alle selectievakjes geselecteerd zijn en klik op de knop [Volgende].

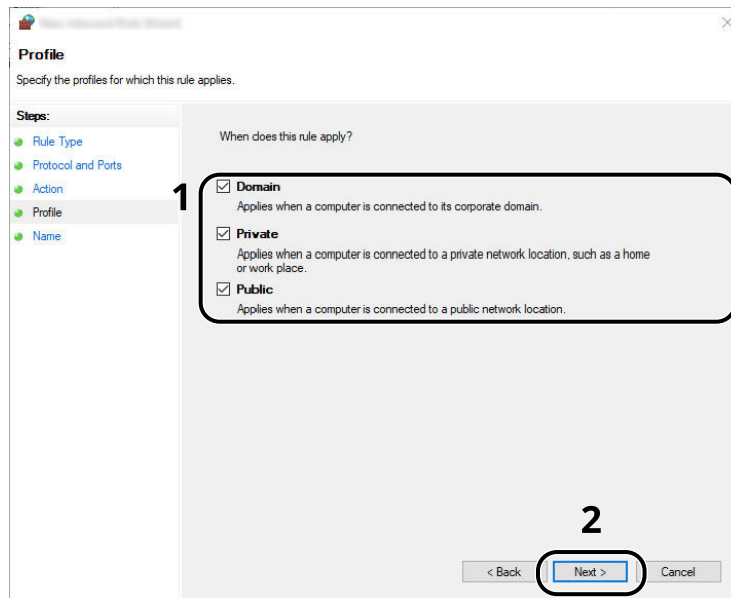

- 9 Geben Sie "Scannen nach SMB" in "Name" ein und klicken Sie auf [Beenden].

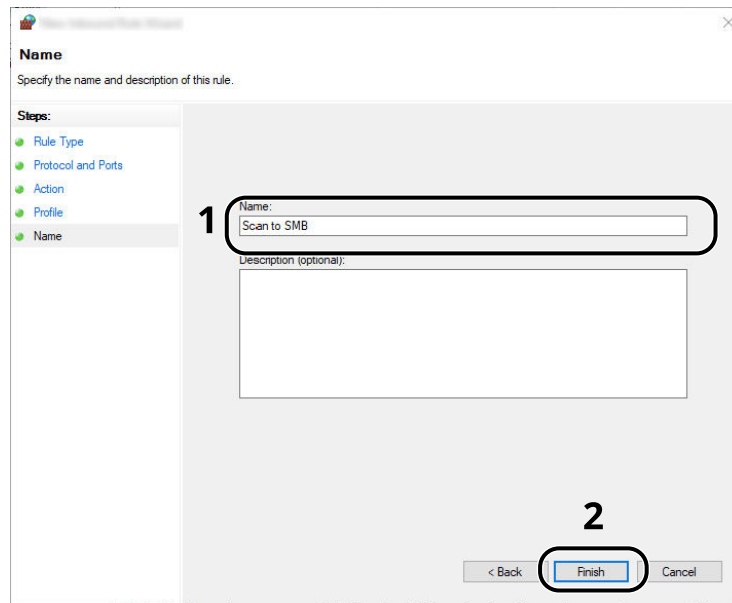

4 Afdrukken vanaf pc

Schermafdrukinstellingen printerstuurprogramma.....	153
Afdrukken vanaf pc	157
Afdrukken vanaf een mobiel apparaat	168

Scherm afdrukinstellingen printerstuurprogramma

Op het scherm afdrukinstellingen van het printerstuurprogramma kunt u tal van instellingen voor het afdrukken configureren.

➔ **Printer Driver User Guide**

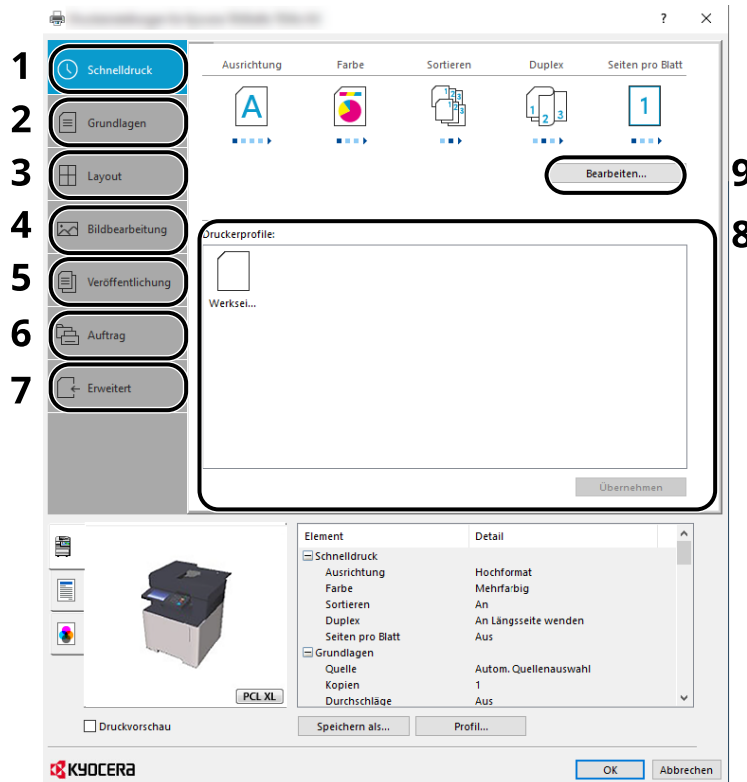

1 Tabblad [Snel afdrukken]

Bevat pictogrammen die kunnen worden gebruikt om veelgebruikte functies eenvoudig te configureren. Elke keer dat u op een pictogram klikt, verandert deze in een beeld dat op de afdrukresultaten lijkt en worden de instellingen toegepast.

2 Tabblad [Basis]

Op dit tabblad zijn de veelgebruikte basisfuncties samengebracht. Hierin kunt u het papierformaat, de bestemming en duplex afdrukken configureren.

3 Tabblad [Indeling]

Op dit tabblad kunt u de instellingen configureren voor het afdrukken van verschillende lay-outs, waaronder brochures afdrukken, modi combineren, posters afdrukken en schaalverdeling.

4 Tabblad [Imaging]

Op dit tabblad kunt u de instellingen met betrekking tot de afdrukkwaliteit configureren.

5 Tabblad [Publiceren]

Op dit tabblad kunt u kaften en inlegvellen voor afdruktaken maken en inlegvellen tussen de vellen van OHP-folies plaatsen.

6 Tabblad [Taak]

Op dit tabblad kunt u de instellingen configureren voor het opslaan van afdrukgegevens vanuit de computer naar het apparaat. Regelmatig gebruikte documenten en andere gegevens kunnen op het apparaat worden opgeslagen om op een later moment afgedrukt te worden. Aangezien opgeslagen documenten direct vanaf het apparaat kunnen worden afgedrukt, is deze functie ook handig als u een document wilt afdrukken dat u niet wilt dat anderen kunnen zien.

7 Tabblad [Geavanceerd]

Op dit tabblad kunt u de instellingen configureren voor het toevoegen van tekstpagina's of watermerken aan afdrukgegevens.

8 [Profielen]

De instellingen van het printerstuurprogramma kunnen worden opgeslagen als een profiel. Opgeslagen profielen kunnen op elk moment worden geopend, dus is het handig om vaak gebruikte instellingen op te slaan.

9 [Resetten]

Klik hier om de instellingen naar hun oorspronkelijke standaardwaarden terug te zetten.

Helpmenu printerstuurprogramma weergeven

Het printerstuurprogramma heeft een helpmenu. Voor meer informatie over de afdrুকinstellingen opent u het scherm Afdrুকinstellingen van het printerstuurprogramma en opent u het helpmenu zoals hieronder wordt uitgelegd.

1 Klik op de knop [?] in de rechterbovenhoek van het scherm.

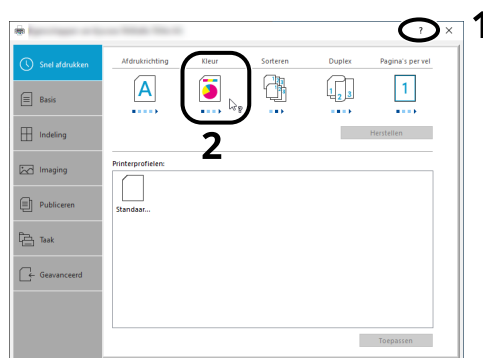

2 Klik op het item waarover u meer wilt weten.



OPMERKING

Het helpmenu wordt ook weergegeven als u op het item waarover u meer wilt weten, klikt en op de toets [F1] drukt op uw toetsenbord.

De standaardinstellingen van het printerstuurprogramma wijzigen (Windows 10)

De standaardinstellingen van het printerstuurprogramma kunnen worden gewijzigd. Door veelgebruikte instellingen te selecteren, kunt u stappen overslaan bij het afdrukken. Meer informatie over de instellingen vindt u hieronder:

→ Printer Driver User Guide

- 1** Klik op de knop [Start] in Windows en selecteer vervolgens → [Windows-systeem] → [Configuratiescherm] en → [Apparaten en printers].
- 2** Klik met de rechtermuisknop op het pictogram Printerstuurprogramma van het apparaat, en klik op het menu [Eigenschappen van printer] van het printerstuurprogramma.
- 3** Klik op de knop [Voorkeuren...] op het tabblad [Algemeen].
- 4** Selecteer de standaardinstellingen en klik op de knop [OK].

De standaardinstellingen van het printerstuurprogramma wijzigen (Windows 11)

De standaardinstellingen van het printerstuurprogramma kunnen worden gewijzigd. Door veelgebruikte instellingen te selecteren, kunt u stappen overslaan bij het afdrukken. Meer informatie over de instellingen vindt u hieronder:

→ Printer Driver User Guide

- 1** Klik op de knop [Start] → [Configuratiescherm] → [Apparaten en printers]
- 2** Klik met de rechtermuisknop op het pictogram Printerstuurprogramma van het apparaat, en klik op het menu [Eigenschappen van printer] van het printerstuurprogramma.
- 3** Klik op de knop [Voorkeuren...] op het tabblad [Algemeen].
- 4** Selecteer de standaardinstellingen en klik op de knop [OK].

Afdrukken vanaf pc

Dit hoofdstuk beschrijft de afdrukmethode met behulp van de KX DRIVER.



OPMERKING

- Om documenten af te drukken vanuit een toepassing, moet u het printerstuurprogramma dat te downloaden is vanuit Download Center (<https://kyocera.info/>) op uw computer installeren.
- In sommige omgevingen worden de huidige instellingen weergegeven aan de onderzijde van het printerstuurprogramma.

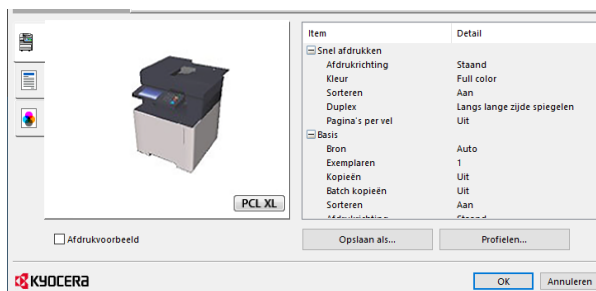

- Bij het afdrukken van karton of enveloppen, moet u het karton of de enveloppen in de multifunctionele lade plaatsen alvorens de volgende procedure te verrichten.

➔ [Papier in de multifunctionele lade plaatsen \(pagina 135\)](#)

Afdrukken op papier van standaardformaat

Als u een papierformaat plaatst dat is opgenomen in de afdrukformaten van het apparaat, selecteer dan het papierformaat op het tabblad [Basis] van het scherm Afdrukinstellingen van het printerstuurprogramma.



OPMERKING

Geef via het bedieningspaneel het papierformaat en mediatype op voor het afdrukken.

➔ **Raadpleeg de Engelse handleiding.**

1 Open het scherm.

Klik op [Bestand] en selecteer [Afdrukken] in de toepassing.

2 Configureer de instellingen.

- 1 Selecteer het apparaat in het menu "Printer" en klik op de knop [Eigenschappen].

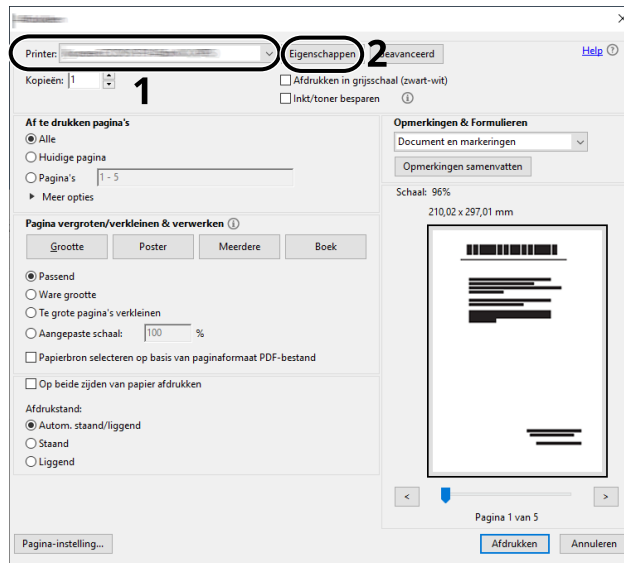

- 2 Selecteer het tabblad [Basis].

- 3 Klik op het menu "Afdrukformaat" en selecteer het papierformaat voor het afdrukken.

Als u papier van een formaat dat niet is opgenomen in de afdrukformaten van het apparaat wilt plaatsen, zoals karton of enveloppen, moet het papierformaat worden geregistreerd.

➔ [Afdrukken op papier van niet-standaard formaat \(pagina 159\)](#)

Als u op speciale papiersoorten wilt afdrukken, zoals dik papier of transparanten, klikt u in het menu "Mediatype" op het gewenste mediatype.

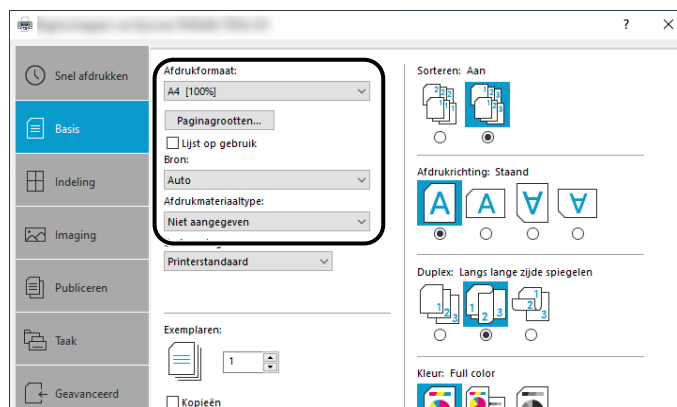

- 4 Klik op de knop [OK] om naar het dialoogvenster Afdrukken terug te keren.

3 Start het afdrukken.

Klik op de knop [OK].

Afdrukken op papier van niet-standaard formaat

Als u een papierformaat plaatst dat niet is opgenomen in de afdrukformaten van het apparaat, registreer dan het papierformaat op het tabblad [Basis] van het scherm Afdrukinstellingen van het printerstuurprogramma.

Het geregistreerde formaat kan worden geselecteerd in het menu "Afdrukformaat".

OPMERKING

Geef via het bedieningspaneel het papierformaat en mediatype op voor het afdrukken.

→ **Raadpleeg de Engelse handleiding.**

1 Open het scherm.

- 1 Selecteer de knop Windows [Start] → [Windows-systeemhulpprogramma] → [Bedieningspaneel] → [Apparaten en printers].

OPMERKING

Selecteer voor Windows 11 de knop [Start] → [Alle apps] → [Windows-hulpprogramma's] → [Configuratiescherm] → [Apparaten en printers].

- 2 Klik met de rechtermuisknop op het pictogram Printerstuurprogramma van het apparaat, en klik op het menu [Eigenschappen van printer] van het printerstuurprogramma.
- 3 Klik op de knop [Voorkeuren] op het tabblad [Algemeen].

2 Registreer de groep.

- 1 Klik op het tabblad [Basis].

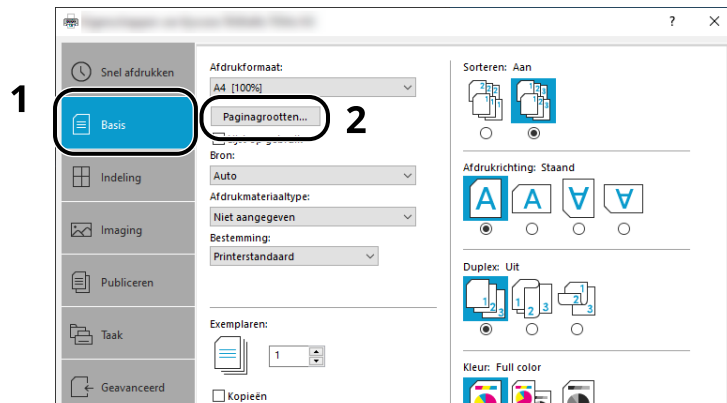

- 2 Klik op de knop [Papiergrootten].

- 3 Klik op de knop [Nieuw].

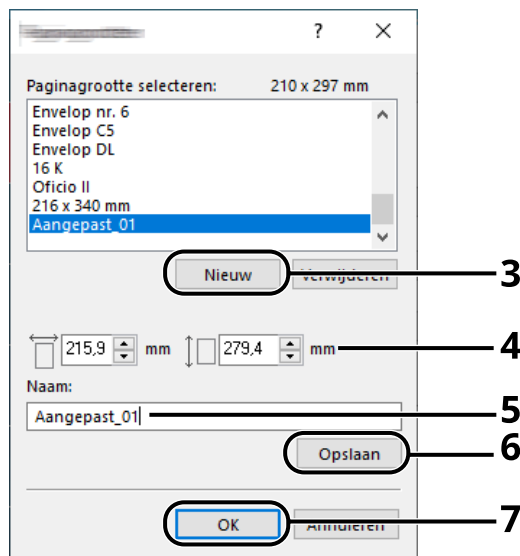

- 4 Voer het papierformaat in.

- 5 Voer de benaming van het papier in.

- 6 Klik op de knop [Opslaan].

- 7 Klik op de knop [OK].

8 Klik op de knop [OK].

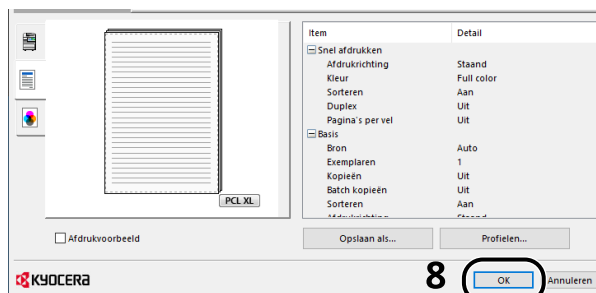

3 Open het scherm Afdrukinstellingen.

Klik op [Bestand] en selecteer [Afdrukken] in de toepassing.

4 Selecteer het papierformaat en de papiersoort voor het papier van niet-standaard formaat.

1 Selecteer het apparaat in het menu "Printer" en klik op de knop [Eigenschappen].

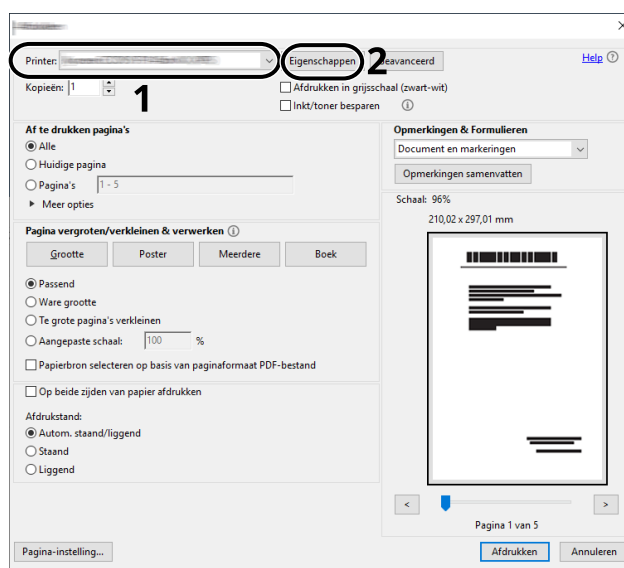

2 Selecteer het tabblad [Basis].

- 3 Klik op het menu "Afdrukformaat" en selecteer het papierformaat dat bij stap 2 is geregistreerd.

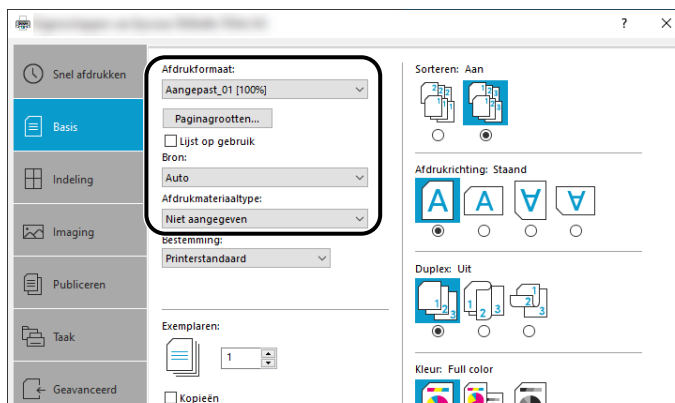

Als u op speciale papiersoorten wilt afdrukken, zoals dik papier of transparanten, klikt u in het menu [Mediatype] op het gewenste mediatype.

 **OPMERKING**

Als u een Ansichtkaart of envelop hebt geplaatst, selecteert u [Karton] of [Envelop] in het menu "Mediatype".

- 4 Selecteer de papierbron in het menu "Papierbron".
- 5 Klik op de knop [OK] om naar het dialoogvenster Afdrukken terug te keren.

5 Start het afdrukken.

Klik op de knop [OK].

Afdrukken met Universal Print

Opdrachten kunnen via de cloud worden afgedrukt door gebruik te maken van de cloudservice Universal Print geleverd door Microsoft Corporation. Gebruikers die geautoriseerd zijn in Azure Active Directory kunnen overal afdrukken op Universal Print-printers.

OPMERKING

- Voor het gebruik van Universal Print hebt u een Microsoft 365-licentie en een Azure Active Directory-account nodig. Als u deze nog niet hebt, vraag dan een licentie en account, aan.
 - Om Universal Print te kunnen gebruiken, moet aan de volgende voorwaarden worden voldaan:
 - Er moet een voor Universal Print geschikte licentie worden toegewezen aan het gebruikte gebruikersaccount
 - Aan alle beheerders moeten printerbeheerders- of globale beheerdersrechten worden toegewezen
-

De machine registreren bij Universal Print

1 Start de browser.

Geef `https://[Hostnaam van dit apparaat]` op en start Command Center RX.

2 Open het scherm.

[Functie-instellingen] > [Printer] > "Instellingen Universal Print" > [Instellingen]

3 Configureer de instellingen.

- 1 Voer "Printernaam" in "Basis" in.
-

OPMERKING

Stel indien nodig de proxy in.

➔ [Command Center RX User Guide](#)

- 2 Klik op [Registreren] in "Universal Print".
Er worden een Microsoft-URL en een toegangscode weergegeven.
 - 3 Klik op de URL en voer de toegangscode in die u in stap 2 hebt gekregen > [Volgende]
 - 4 Meld u aan als Azure-beheerder.
-

OPMERKING

Inloggegevens zijn alleen vereist als u zich voor de eerste keer registreert. Klik op [Goedkeuren].

- 5 Sluit de Microsoft-webpagina en ga terug naar het scherm Command Center RX.

- 6 Klik op [OK].

Hiermee keert u terug naar het scherm Instellingen Universal Print.



OPMERKING

Zodra de registratie voltooid is, verandert [Registreren] in "Universal Print" in [Afmelden], en de vervaldatum van het certificaat wordt weergegeven. Klik op [Vernieuwen] als het display ongewijzigd blijft.

- 7 Klik op [Bewerken] in "Voorkeuren Universal Print" en kopieer de URL voor het afmelden.
- 8 Open een nieuw tabblad in de browser en plak de URL erin.
U wordt doorgestuurd naar de webpagina Universal Print.
- 9 Klik op [Printers].
Geregistreerde printers worden weergegeven.
- 10 Vink het vakje voor dit apparaat aan en klik op [Delen].
Het scherm "Printers delen" wordt getoond.
- 11 Selecteer de gebruikers met wie u deze machine wilt delen in het menu "Lid/leden selecteren" en klik op de knop [Printer delen].
-



OPMERKING

Schakel [Iedereen binnen mijn organisatie toegang verlenen] in om dit apparaat te delen met alle gebruikers in uw organisatie.

- 12 Sluit de webpagina Universal Print.

Een gedeelde printer registreren op een computer

Om Universal Print te kunnen gebruiken, moet u een gedeelde printer die geregistreerd is bij Universal Print, toevoegen aan de computer.

1 Aanmelden

- 1 Selecteer de startknop van Windows → [Instellingen] → [Accounts] → [Toegang tot werk of school].
- 2 Controleer of de naam van het Azure-beheerdersaccount wordt weergegeven in [Werk- of schoolaccount] en klik erop.



OPMERKING

Als de naam van het Azure-beheerdersaccount niet wordt weergegeven, klikt u op [+] (Verbinden) en meldt u zich aan met de naam en het wachtwoord van uw Azure-beheerdersaccount.

2 Open het scherm.

Selecteer [Home] → [Apparaten] → [Printers en scanners].

3 Configureer de functie.

- 1 Klik op [Een printer of scanner toevoegen].
- 2 Selecteer de gedeelde printer en klik op [Apparaat toevoegen].
De gedeelde printer is geregistreerd.

De taak afdrukken

1 Open het scherm.

Klik op [Bestand] en selecteer [Afdrukken] in de toepassing.

2 Configureer de instellingen.

- 1 Selecteer een geregistreerde gedeelde printer in het menu [Printer] en klik op de knop [Eigenschappen].

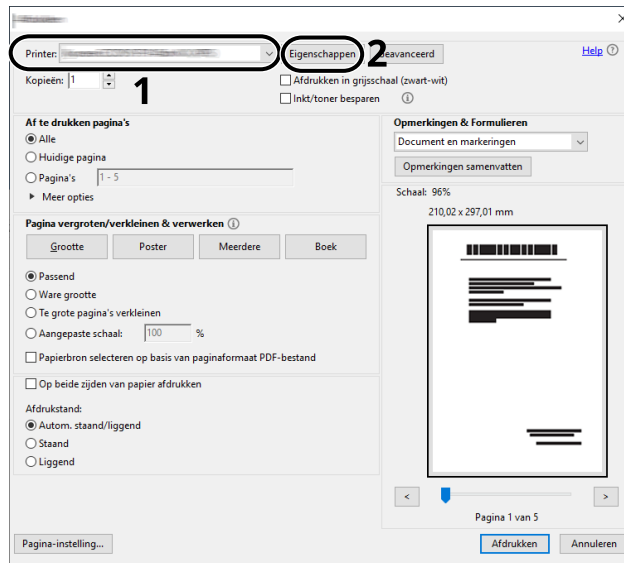

- 2 Stel het papierformaat, de printerfunctie, etc. naar wens in.

- 3 Klik op de knop [OK] om naar het dialoogvenster Afdrukken terug te keren.

3 Start het afdrukken.

Klik op de knop [OK].

Een afdruktaak annuleren vanaf een computer

Om een afdruktaak via het printerstuurprogramma te annuleren voor de printer begint met afdrukken, handelt u als volgt:



OPMERKING

Meer informatie over het annuleren van afdruktaken vanaf dit apparaat vindt u hieronder:

→ [Taken annuleren \(pagina 192\)](#)

- 1** Dubbelklik op het printerpictogram (🖨️) in de taakbalk rechts onderin het Windows-bureaublad om een dialoogvenster voor de printer te openen.
- 2** Klik op het bestand waarvan u het afdrukken wilt annuleren en selecteer [Annuleren] in het menu "Document".

Afdrukken vanaf een mobiel apparaat

Dit apparaat ondersteunt AirPrint en Mopria. Afhankelijk van het besturingssysteem en de toepassing die worden ondersteund, kunt u de afdruktaak vanaf elk type apparaat of computer uitvoeren, zonder een printerstuurprogramma te hoeven installeren.

Afdrukken met AirPrint

AirPrint is een afdrukfunctie die standaard is opgenomen in iOS 4.2 en recentere productversies, en Mac OS X 10.7 en recentere productversies. Om AirPrint te gebruiken, moet u ervoor zorgen dat de AirPrint-instelling is ingeschakeld in het Command Center RX.

➔ **Command Center RX User Guide**



Afdrukken met Mopria

Mopria is de standaardafdrukfunctie die is geïnstalleerd op apparaten met Android 4.4 of nieuwer. De Mopria-afdrukfunctie moet vooraf zijn geïnstalleerd en ingeschakeld. Meer informatie over het gebruik van de functie is te vinden op de website van Mopria Alliance.



Afdrukken met Wi-Fi Direct

Wi-Fi Direct is een standaard draadloze LAN-verbinding die is ontwikkeld door Wi-Fi Alliance. Dit is een van de functies van de draadloze LAN-verbinding die zonder een toegangspunt of router voor draadloze LAN werkt en waarmee rechtstreeks informatie kan worden uitgewisseld tussen apparaten op basis van peer-to-peer-communicatie.

Afdrukken met Wi-Fi Direct gaat op dezelfde manier als via een normaal mobiel apparaat.

Als er een printernaam of Bonjour-naam is ingesteld bij de printereigenschappen in de poortinstellingen kunt u de afdruktaak uitvoeren door deze naam op te geven voor de Wi-Fi Direct-verbinding. Als u een IP-adres gebruikt voor de poort, geeft u het IP-adres op van dit apparaat.

5 Bediening van het apparaat

Originelen plaatsen.....	172
Veelgebruikte functies oproepen (Favorieten)	177
Sneltoetsen registreren (kopiëren, verzenden en documentbox-instellingen).....	185
Kopiëren	191
Standaard scannen (verzenden).....	193
Documenten verzenden via e-mail	194
Documenten verzenden naar een bepaalde gedeelde map op een computer (scannen naar pc)	197
Verzenden naar verschillende soorten bestemmingen (Multi-versturen)	201
Verzendtaken annuleren	203
Bestemming kiezen.....	204

Originelen plaatsen

Plaats de originelen op de glasplaat of in de documenttoevoer, afhankelijk van het formaat origineel, het type, het volume en de functie.

Glasplaat

Plaats een vel, boek, ansichtkaart of envelop.

Documenttoevoer

Plaats de diverse originelen. U kunt ook dubbelzijdig bedrukte originelen plaatsen.

Originelen op de glasplaat plaatsen

Naast gewone vellen kunt u als origineel ook boeken of tijdschriften op de glasplaat plaatsen.

1 Plaats de te scannen zijde met het beeld omlaag.

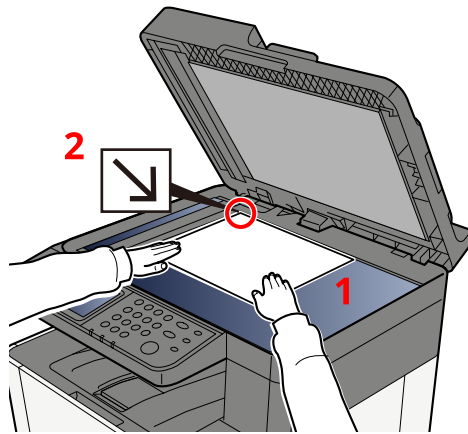

2 Lijn deze strak uit tegen de aanduidingsplaten voor het origineel formaat met de linkerachterhoek als referentiepunt.



OPMERKING

Meer informatie over de afdrukrichting van het origineel vindt u hieronder:

➔ [Origineel formaat \(pagina 220\)](#)

Enveloppen of karton op de plaat leggen

- 1 Plaats de te scannen zijde met het beeld omlaag.

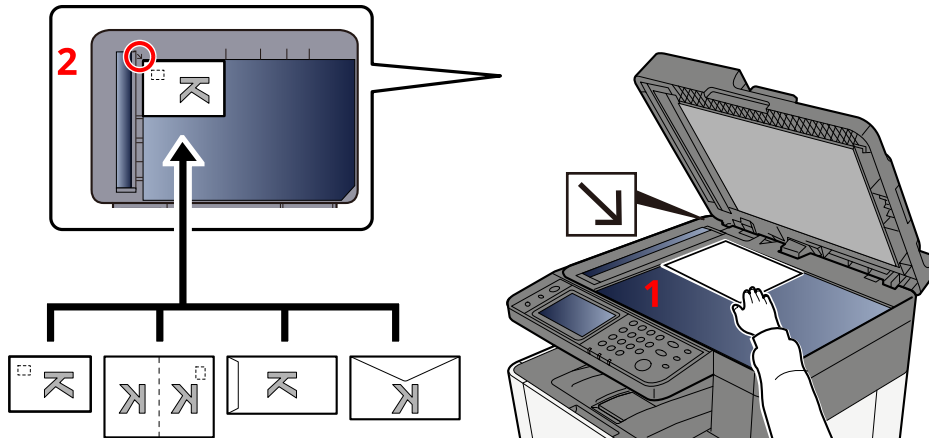

- 2 Lijn deze strak uit tegen de aanduidingsplaten voor het origineelformaat met de linkerachterhoek als referentiepunt.

OPMERKING

Meer informatie over de procedure voor het invoeren van enveloppen of karton vindt u hieronder:

➔ [Papier in de multifunctionele lade plaatsen \(pagina 135\)](#)

VOORZICHTIG

Laat de documenttoevoer niet open staan. U kunt zich eraan bezeren.

BELANGRIJK

- Duw de documenttoevoer bij het sluiten niet met kracht omlaag. Te veel druk kan ervoor zorgen dat de glasplaat breekt.
 - Als u boeken of tijdschriften op het apparaat plaatst, doe dit dan met de documenttoevoer open.
-

Beschikbare specificaties voor originelen in de documenttoevoer

De documenttoevoer scant automatisch elk vel van meerdere originelen.

Door de documenttoevoer ondersteunde originelen

De documenttoevoer is geschikt voor de volgende soorten originelen.

Instelling	Beschrijving
Dikte	60 tot 90 g/m ² (duplex: 50 tot 160 g/m ²)
Formaat	Maximum Folio (Legal) tot Minimum A6 (Statement)
Aantal vellen	Normaal papier 80 g/m ² : 50 vellen of minder (Originelen met verschillende formaten: 30 vellen)

Originelen niet geschikt voor de documenttoevoer

Gebruik de documenttoevoer niet voor de volgende soorten originelen. Anders kunnen namelijk de originelen vastlopen of kan de documenttoevoer vervuild worden.

- Originelen met paperclips of nietjes (Verwijder paperclips of nietjes en strijk eventuele golvingen, plooiën of kreuken glad. Als u dit niet doet, kan een papierstoring optreden.)
- Originelen met plakband of lijm
- Originelen met uitsparingen
- Gekrulde originelen
- Originelen met vouwen (Strijk de vouwen glad voor plaatsing. Als u dit niet doet, kan een papierstoring optreden.)
- Carbonpapier
- Gekreukt papier

Originelen in de documenttoevoer plaatsen

BELANGRIJK

- Zorg ervoor, voor u originelen plaatst, dat er geen originelen in de originelenuitvoer zijn achtergebleven. Op de originelenuitvoer achtergebleven originelen kunnen de nieuwe originelen doen vastlopen.
 - Oefen geen druk uit op de bovenklep van de documenttoevoer door bijvoorbeeld de originelen op de bovenklep uit te lijnen. Dit kan leiden tot een fout in de documentinvoer.
 - Afhankelijk van wanneer de documenttoevoer wordt gebruikt, kan de plaatsingsnelheid afnemen.
-

1 Pas de breedtegeleiders van het origineel aan.

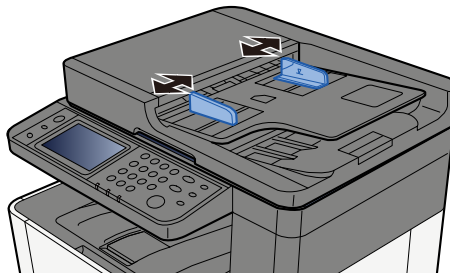

2 Plaats het origineel.

- 1 Plaats de te scannen zijde (of de eerste zijde van dubbelzijdige originelen) naar boven. Schuif de voorrand zo ver mogelijk in de documenttoevoer.

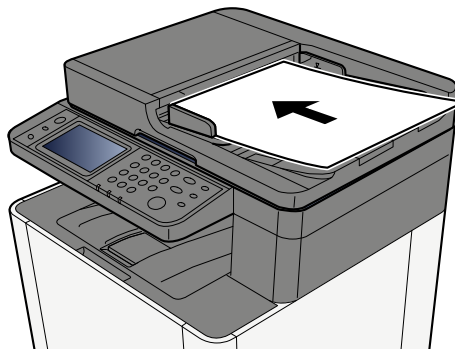

OPMERKING

Meer informatie over de afdrukrichting van het origineel vindt u hieronder:

➔ [Richting origineel \(pagina 224\)](#)

BELANGRIJK

Kijk of de breedtegeleiders voor originelen perfect op de originelen aansluiten. Als er nog ruimte is, past u de breedtegeleiders opnieuw aan. Als u dit niet doet, kan dit leiden tot een papierstoring.

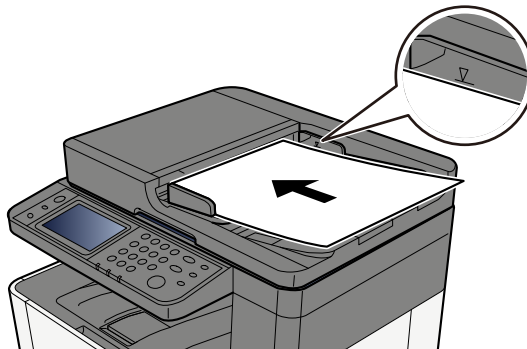

Zorg ervoor dat de geplaatste originelen niet boven de niveauaanduiding uitkomen. Als de maximale niveauaanduiding wordt overschreden, kan dit leiden tot een papierstoring.

Plaats originelen met ringband- of andere geperforeerde gaten met de gaten aan de rechterkant (zodat deze als laatste worden gescand).

Veelgebruikte functies oproepen (Favorieten)

Als u een functie die u vaak gebruikt opslaat als favoriet kunt u deze daarna snel en eenvoudig oproepen.

Er zijn twee manieren om items als favoriet op te slaan.

- Wizardmodus (selectiedialoog): Hiermee kunt u de opgeslagen instellingen in een bepaalde volgorde oproepen en deze vastleggen of aanpassen.
- Programmeermodus: Op het moment dat u op een toets drukt die als favoriet is opgeslagen, wordt de instelling direct opgeroepen.

De onderstaande favorieten zijn standaard opgeslagen. U kunt de opgeslagen inhoud opnieuw opslaan om deze op uw gebruiksvoorkeuren af te stemmen.



OPMERKING

- Er kunnen maximaal 20 functies als favoriet worden opgeslagen.
 - Als het gebruikersaanmeldingsbeheer ingeschakeld is, dan kunt u de functies enkel registreren door u aan te melden met beheerdersrechten.
-

Kopie van ID-kaart

Hiermee kunt u een rijbewijs of verzekeringskaart kopiëren. Als u de voor- en achterzijde van de kaart scant, worden de beide zijden samen op één vel afgedrukt.

Standaard opgeslagen

- Kopieerfuncties
- Kopie van ID-kaart
- Kleurselectie: [Zwart-wit]
- Papierselectie: [Cassette 1]
- Zoomen: [100%]

Papierbesparend kopiëren

Met deze functie kunt u papier besparen. Volg de instructies op het scherm om samenvoegen op één pagina of 2-zijdig kopiëren in te stellen.

Standaard opgeslagen

- Kopieerfuncties
- Kleurselectie: [Zwart-wit]
- Combineren: [2 in 1]
- Duplex: [enkelzijdig>>dubbelzijdig]
- Papierselectie: Cassette 1
- Aantal gedrukte exemplaren: 1

Taakmap voor eenvoudig verzenden (Bestemming invoeren)

Hiermee kunt u afbeeldingen verzenden naar een gedeelde map op een computer of naar een map op de FTP-server. Volg de instructies op het scherm om de instellingen, zoals de bestemming of kleurselectie, te configureren.

Standaard opgeslagen

- Verzendfunctie
- Bestemming: Nieuwe map
- Kleurselectie: [Auto kleur(Kleur/Grijsschaal)]
- Bestandsnaam invoeren: Standaardwaarde
- Bestandsformaat: [PDF]
- Continu scannen: Aan
- Scanresolutie: [300x300dpi]

Taakmap voor eenvoudig verzenden (Adresboek)

Hiermee kunt u afbeeldingen verzenden naar een gedeelde map op een computer die is opgeslagen in het adresboek, of naar een map op de FTP-server. Volg de instructies op het scherm om de instellingen, zoals de bestemming of kleurselectie, te configureren.

Standaard opgeslagen

- Verzendfunctie
- Bestemming: Adresboek
- Kleurselectie: [Auto kleur(Kleur/Grijsschaal)]
- Bestandsnaam invoeren: Standaardwaarde
- Bestandsformaat: [PDF]
- Continu scannen: Aan
- Scanresolutie: [300x300dpi]

Eenvoudig verzenden via e-mail (Bestemming invoeren)

Hiermee kunt u afbeeldingen verzenden naar elk gewenst e-mailadres. Volg de instructies op het scherm om de instellingen, zoals de bestemming of kleurselectie, te configureren.

Standaard opgeslagen

- Verzendfunctie
- Bestemming: Nieuw e-mailadres
- Kleurselectie: [Auto kleur(Kleur/Grijsschaal)]
- Bestandsnaam invoeren: Standaardwaarde
- Bestandsformaat: [PDF]
- Continu scannen: Aan
- Scanresolutie: [300x300dpi]
- Onderwerp e-mail: Standaardwaarde
- Tekst e-mail: Standaardwaarde

Eenvoudig verzenden via e-mail (Adresboek)

Hiermee kunt u afbeeldingen verzenden naar e-mailadressen die zijn opgeslagen in het adresboek. Volg de instructies op het scherm om de instellingen, zoals de bestemming of kleurselectie, te configureren.

Standaard opgeslagen

- Verzendfunctie
- Bestemming: Adresboek
- Kleurselectie: [Auto kleur(Kleur/Grijsschaal)]
- Bestandsnaam invoeren: Standaardwaarde
- Bestandsformaat: [PDF]
- Continu scannen: Aan
- Scanresolutie: [300x300dpi]
- Onderwerp e-mail: Standaardwaarde
- Tekst e-mail: Standaardwaarde

Als favoriet opslaan (wizardmodus)

Hieronder ziet u een voorbeeld van het opslaan van de kopieerfunctie.

1 Open het scherm.

- 1 Toets [Home] > [Kopiëren]
- 2 Selecteer [Menu] > [Favorieten]..

2 Als favorieten opslaan

- 1 [Menu] > [Toevoegen] > Selecteer een nummer (01 tot 20) voor het favoriete nummer.



OPMERKING

Als u een favoriet opslaat met een nummer dat al is opgeslagen, verwijdert u eerst de reeds bestaande favoriet voordat u de nieuwe opslaat.

- 2 Selecteer [Wizard].
- 3 Selecteer de functie die u wilt oproepen > [Volgende >].
- 4 Voer de nieuwe favorieten naam in > [Opslaan].
Het item is opgeslagen als favoriet.
Om een opgeslagen favoriet op het startscherm weer te geven, selecteert u [Toevoegen] op het bevestigingsscherm dat verschijnt.
- 5 Selecteer [OK].

Opslaan als favoriet (programmeermodus)

Wanneer u de programmeermodus selecteert, moet u eerst de kopieerfunctie, verzendfunctie, faxfunctie, bestemming enzovoort opslaan als favoriet.

1 Open het scherm

- 1 Selecteer [Kopiëren] in het Home-scherm.
- 2 Selecteer [Menu] > [Favorieten] terwijl de kopieermodus actief is.

2 Als favorieten opslaan

- 1 [Menu] > [Toevoegen] > Selecteer een nummer (01 tot 20) voor het favoriete nummer.



OPMERKING

Als u een favoriet opslaat met een nummer dat al is opgeslagen, verwijdert u eerst de reeds bestaande favoriet voordat u de nieuwe opslaat.

- 2 Selecteer [Programma].
- 3 Voer de nieuwe favorieten naam in > [Opslaan].
Het item is opgeslagen als favoriet.
Om een opgeslagen favoriet op het startscherm weer te geven, selecteert u [Toevoegen] op het bevestigingsscherm dat verschijnt.
- 4 Selecteer [OK].

Favorieten oproepen (programmeermodus)

1 Roep de favoriet op.

- 1 Selecteer [Favorieten] in de taakbalk van het Home-scherm of [Favorieten] in het scherm [Kopiëren], het scherm [Verzenden] of iets dergelijks, of selecteer een opgeslagen favorietenpictogram.
Een favoriet kan worden opgeroepen door het bijbehorende pictogram te selecteren. Als u [Favorieten] hebt geselecteerd, gaat u door naar de volgende stap.
- 2 Selecteer het nummer van de favoriet die u wilt oproepen.
Selecteer [Zoeken], voer het nummer van de favoriet in (01 tot 20), en selecteer [OK] om die favoriet op te roepen.



OPMERKING

Als het niet lukt om een favoriet op te roepen, kan het zijn dat de voor de favoriet opgegeven documentbox of paginasjabloon is verwijderd. Controleer de documentbox.

2 Voer de favoriet uit.

Plaats de originelen > Toets [Start].

Favorieten oproepen (wizardmodus)

1 Roep de favoriet op.

- 1 Selecteer [Favorieten] in de taakbalk van het Home-scherm of [Favorieten] in het scherm [Kopiëren], het scherm [Verzenden] of iets dergelijks, of selecteer een opgeslagen favorietenpictogram.
Een favoriet kan worden opgeroepen door het bijbehorende pictogram te selecteren. Als u [Favorieten] hebt geselecteerd, ga door naar de volgende stap.
- 2 Selecteer het nummer van de favoriet die u wilt oproepen.
Selecteer [Zoeken], voer het nummer van de favoriet in (01 tot 20), en selecteer [OK] om die favoriet op te roepen.



OPMERKING

Als het niet lukt om een favoriet op te roepen, kan het zijn dat de voor de favoriet opgegeven documentbox of paginasjabloon is verwijderd. Controleer de documentbox.

2 Voer de favoriet uit.

- 1 U krijgt een reeks schermen te zien waarop u de instellingen kunt maken. Selecteer vervolgens [>].
Aan het einde van de instellingen wordt er een bevestigingsscherm weergegeven.



OPMERKING

Als u nog instellingen moet wijzigen, selecteert u [<] en wijzigt u de instellingen.

- 2 Plaats de originelen > Toets [Start].

Favorieten bewerken

U kunt het nummer en de naam van een favoriet wijzigen.

1 Open het scherm.

- 1 Toets [Home] > [...] > [Favorieten]
- 2 Selecteer [Menu] > [Bewerken].

2 Bewerk de favoriet.

- 1 Selecteer het nummer dat overeenkomt met het nummer van de favoriet (01 tot 20) om dit te wijzigen.
- 2 Selecteer [Menu] > [Bewerken] om het nummer en de naam van de favoriet te wijzigen.
➔ [Als favoriet opslaan \(wizardmodus\) \(pagina 179\)](#)
- 3 [OK] > [OK]

Favorieten verwijderen

1 Open het scherm.

1 Toets [Home] > [...] > [Favorieten]

2 Selecteer [Menu] > [Bewerken].

2 Favorieten verwijderen.

1 Selecteer het nummer dat overeenkomt met het nummer van de favoriet (01 tot 20) om dit te verwijderen.

2 [Menu] > [Verwijderen] > [Verwijderen]

Sneltoetsen registreren (kopiëren, verzenden en documentbox-instellingen)

Voor veelgebruikte functies kunt u sneltoetsen instellen. Een aan een geregistreerde sneltoets gekoppelde naam kan zo nodig worden gewijzigd.

Nieuwe sneltoetsen aanmaken

U kunt nieuwe sneltoetsen aanmaken via het basisscherm van elke functie.

1 Open het basisscherm waarvoor u sneltoetsen wilt opslaan.

2 Sla de sneltoetsen op.

1 Selecteer [Menu] > [Sneltoets].

Het scherm Sneltoets toevoegen/bewerken wordt weergegeven.

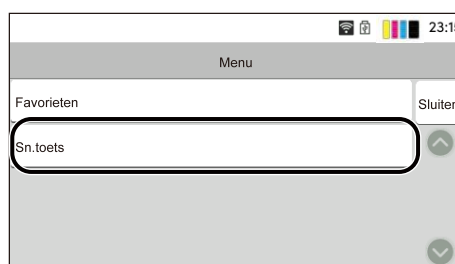
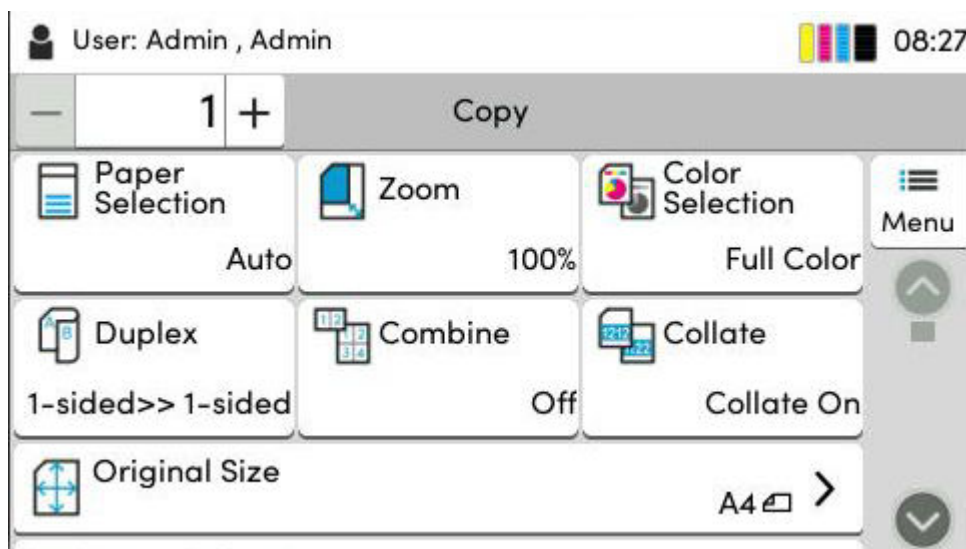

2 Selecteer [Toevoegen].

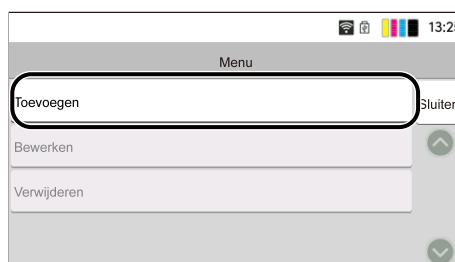

3 Selecteer de functie die u wilt opslaan > [Volgende >>].

- 4 Voer de sneltoetsnaam in > [Volgende >>].



OPMERKING

Als u geen sneltoetsnaam invoert, wordt de functienaam weergegeven.

- 5 Bevestig de invoer.
Selecteer [Sneltoetsnaam], [Functie], of [Machtiging] om de instellingen te wijzigen.



OPMERKING

[Machtiging] wordt weergegeven wanneer aanmeldbeheer door gebruikers is ingeschakeld.

- 6 Selecteer [Voltooien].
De sneltoets is opgeslagen.

Sneltoetsen bewerken

Sneltoetsen kunnen worden bewerkt in het basisscherm van elke functie.

1 Open het basisscherm waarvoor u sneltoetsen wilt opslaan.

2 Bewerk de sneltoets.

- 1 Selecteer [Menu] > [Sneltoets].

Het scherm Sneltoets toevoegen/bewerken wordt weergegeven.

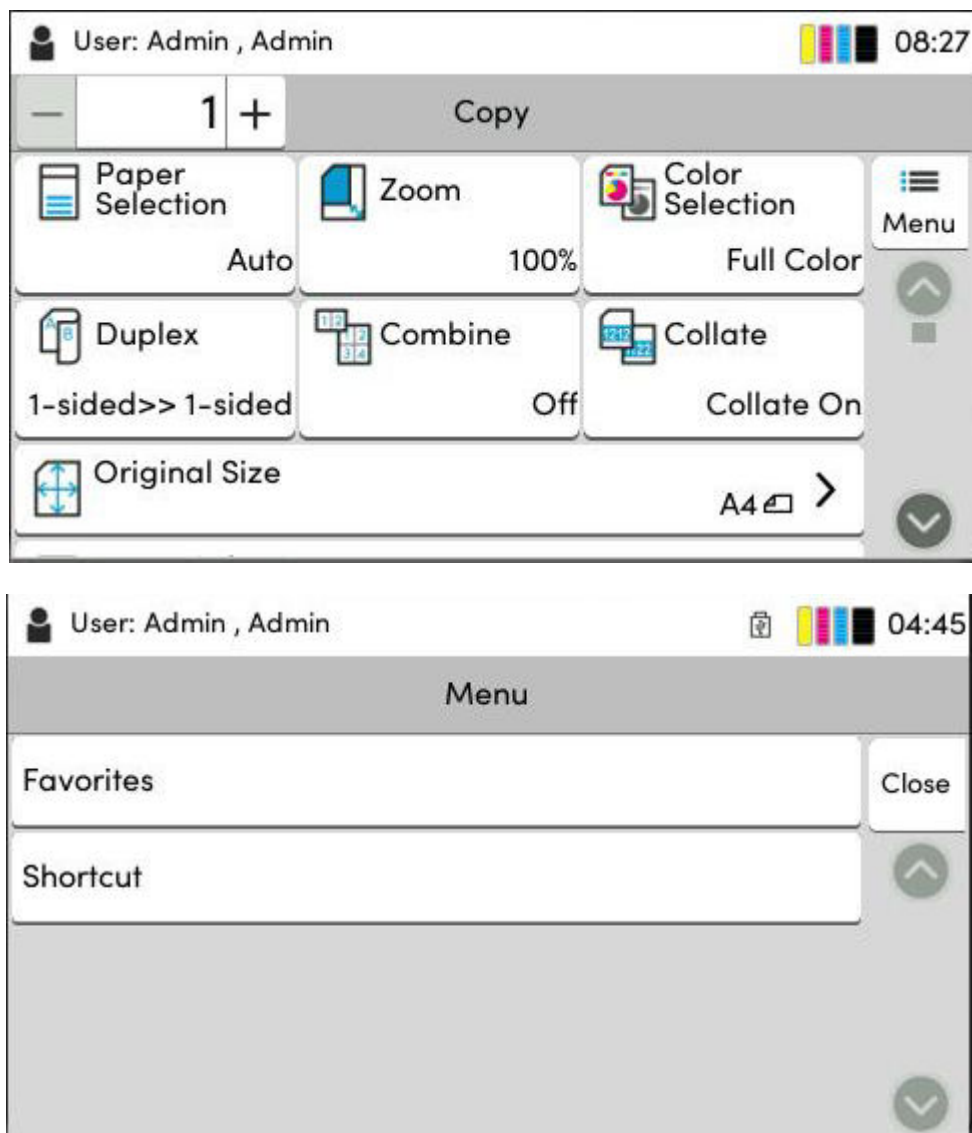

- 2 Selecteer de sneltoets die u wilt bewerken.

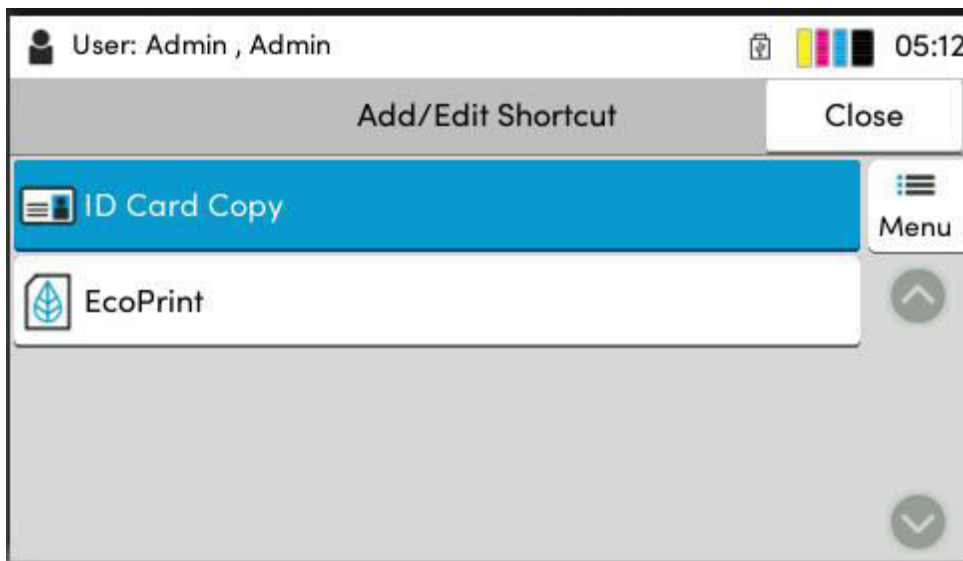

- 3 Selecteer [Bewerken].

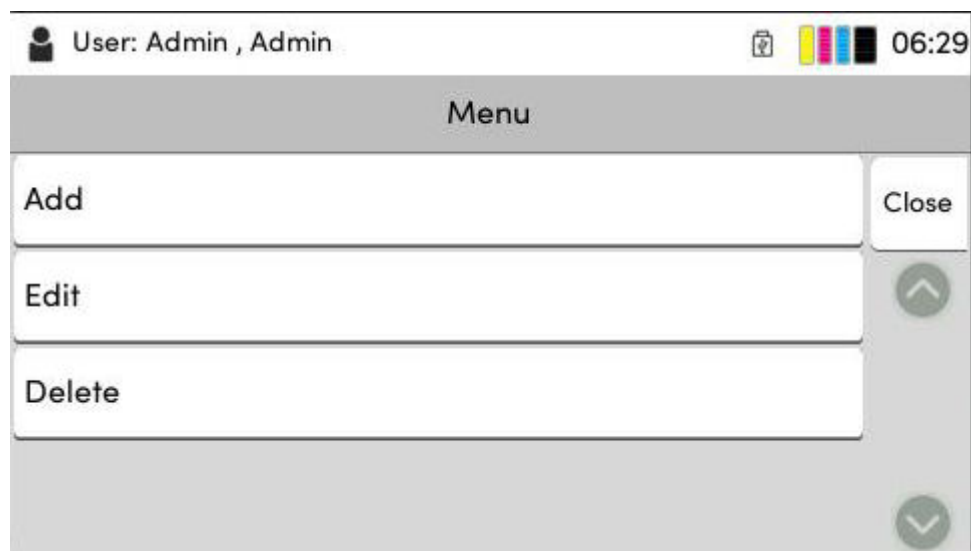

- 4 [Sneltoetsnaam] of [Functie] > De instellingen wijzigen > [OK]
- 5 [Voltooien] > [Bijwerken]

Sneltoetsen verwijderen

U kunt sneltoetsen verwijderen via het basisscherm van elke functie.

1 Open het basisscherm waarvoor u sneltoetsen wilt opslaan.

2 Verwijder de sneltoetsen.

1 Selecteer [Menu] > [Sneltoets].

Het scherm Sneltoets toevoegen/bewerken wordt weergegeven.

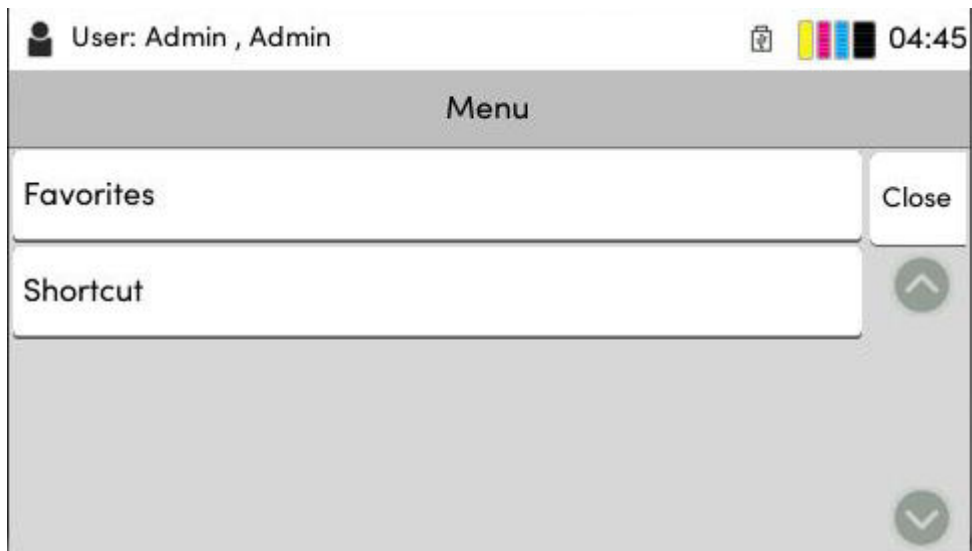
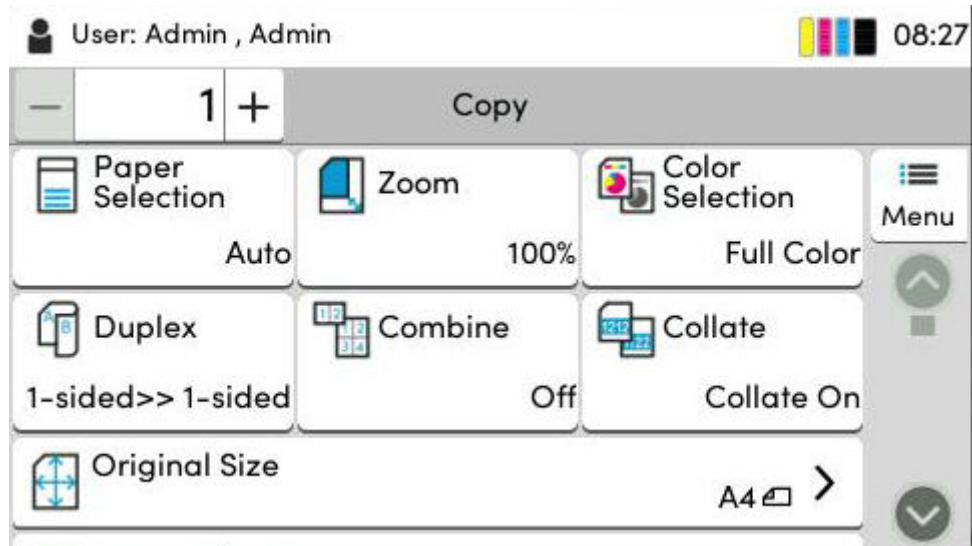

- 2 Selecteer de sneltoets die u wilt verwijderen > [Menu] > [Verwijderen] > [Verwijderen].

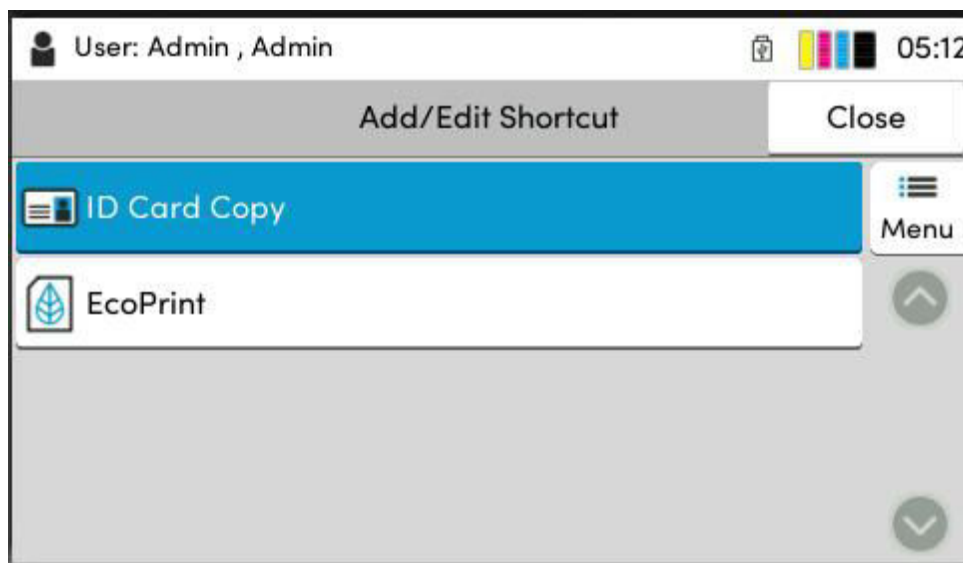

Kopiëren

De hier vermelde procedures hebben betrekking op de standaardkopieerbewerking en het annuleren van een kopieerbewerking.

Basisbediening

- 1 Toets [Home] > [Kopiëren]
- 2 Plaats het origineel.



➔ [Originelen plaatsen \(pagina 172\)](#)

3 Configureer de functies.

Scrol in het venster om de functies weer te geven en configureer vervolgens de instellingen.

➔ [Over de functies van het apparaat \(pagina 210\)](#)

4 Gebruik de cijfertoetsen om het aantal kopieën in te voeren.

Open het numerieke toetsenbord door het gedeelte voor het invoeren van het aantal vellen te selecteren. Of, gebruik [+] of [-] om het aantal vellen in te voeren. Geef het gewenste aantal tot 999 op.



5 Druk op de toets [Start].

Het kopiëren begint.

Taken annuleren

1 Selecteer de toets [Stop] terwijl het kopieerscherm wordt weergegeven.

2 Annuleer een taak.

Als er een scantaak bezig is, wordt de kopieertaak geannuleerd.

Tijdens een afdruktaak of in stand-by wordt het scherm Taak annuleren weergegeven. De huidige afdruktaak wordt tijdelijk onderbroken.

Selecteer de taak die u wilt annuleren > [Annuleren] > [Ja]

Standaard scannen (verzenden)

Dit apparaat kan een gescand beeld verzenden als bijlage bij een e-mailbericht of naar een pc die is verbonden met het netwerk. Hiervoor moet het adres van de afzender en van de bestemming (ontvanger) worden geregistreerd in het netwerk.

Voor het verzenden van een e-mail is een netwerkomgeving vereist waarin het apparaat verbinding kan maken met een mailserver. Voor een snellere overdracht en adequate beveiliging is het aan te raden een LAN-verbinding (Local Area Network) te gebruiken..

Volg de onderstaande stappen voor de basishandelingen bij het verzenden. De volgende 4 opties zijn beschikbaar:

- Verzenden als e-mail (invoer e-mailadres): verzendt een gescand origineel beeld als e-mailbijlage.

➔ [Documenten verzenden via e-mail \(pagina 194\)](#)

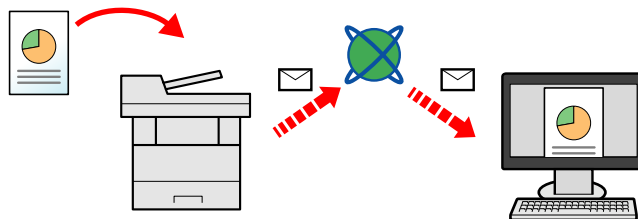

- Verzenden naar map (SMB) slaat een gescand origineel beeld op in een gedeelde map van eender welke pc.

➔ [Documenten verzenden naar een bepaalde gedeelde map op een computer \(scannen naar pc\) \(pagina 197\)](#)

- Verzenden naar map (FTP) slaat een gescand origineel beeld op in een map van een FTP-server.

➔ **Raadpleeg de Engelse handleiding.**

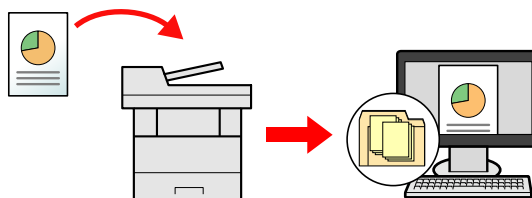

- Scannen van beeldgegevens met TWAIN/WIA: scan het document met een TWAIN- of WIA-compatibel toepassingsprogramma.

➔ **Raadpleeg de Engelse handleiding.**

OPMERKING

- Er kan een combinatie worden opgegeven van verschillende verzendopties.

➔ [Verzenden naar verschillende soorten bestemmingen \(Multi-versturen\) \(pagina 201\)](#)

- Voor het verzenden kan de faxfunctie worden gebruikt.

De faxfunctie kan worden gebruikt bij producten die van deze functie zijn voorzien.

➔ **FAX Operation Guide**

Documenten verzenden via e-mail



OPMERKING

- Voordat u een verzendopdracht uitvoert via een draadloze LAN-verbinding moet u de interface selecteren die speciaal is bedoeld voor de verzendfunctie.
 - ➔ **Raadpleeg de Engelse handleiding.**
- Configureer de instellingen voor SMTP en e-mail voordat u het gescande document verstuurt via e-mail.
 - ➔ [SMTP- en e-mailinstellingen \(pagina 120\)](#)

1 Toets [Home] > [Versturen]

2 Plaats het origineel.

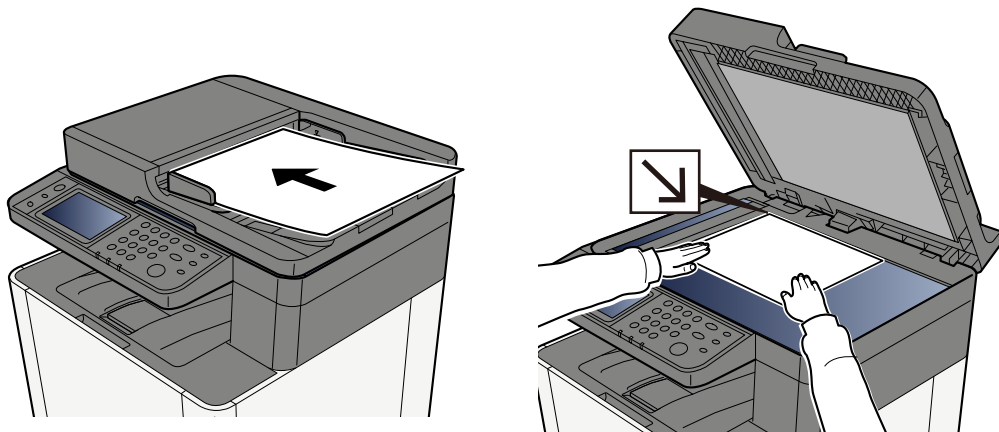

➔ [Originelen plaatsen \(pagina 172\)](#)

3 Selecteer in het bestemmings scherm voor verzenden [Bestemming invoeren] > [E-mail]

4 E-mailadres van de bestemming invoeren > [OK]

U kunt maximaal 256 tekens invoeren.

→ **Raadpleeg de Engelse handleiding.**

Wanneer u Aan selecteert voor "Contr.nieuwe bestemming", verschijnt het scherm voor het opnieuw invoeren van de bestemmingsinformatie.

→ **Raadpleeg de Engelse handleiding.**

Om meerdere bestemmingen in te voeren, selecteert u [Volgende bestemming] en voert u de volgende bestemming in. U kunt maximaal 100 e-mailadressen opgeven.

U kunt het ingevoerde e-mailadres registreren in het adresboek door [Toevoegen aan adresboek] te selecteren. U kunt de getoonde gegevens ook vervangen door een eerder opgeslagen bestemming.

Bestemmingen kunnen op een later moment worden gewijzigd.

→ **Raadpleeg de Engelse handleiding.**



OPMERKING

- Als "Overdracht" is ingesteld op [Verbieden], is het niet mogelijk meerdere bestemmingen in te voeren.

→ **Raadpleeg de Engelse handleiding.**

5 Configureer de instellingen.

Selecteer de functie en configureer vervolgens de instellingen.

→ [Verzenden \(pagina 213\)](#)



BELANGRIJK

- [E-mail gecodeerd verzenden TX] of [Digitale handtekening e-mail] wordt weergegeven wanneer S/MIME is geconfigureerd vanuit Command Center RX.
 - **Command Center RX User Guide**
 - Bij gebruik [E-mail gecodeerd verzenden] en [Digitale handtekening e-mail] geeft u de e-mailadressen op die een encryptiecertificaat hebben, uit het adresboek. Dit is niet in te stellen bij adressen die rechtstreeks zijn ingevoerd.
-

6 Druk op de toets [Start].



OPMERKING

Wanneer u Aan selecteert voor "Bestemming bevestigen voor verzenden", dan verschijnt het bevestigingsscherm.

→ **Raadpleeg de Engelse handleiding.**

7 Druk op de toets [Start].



OPMERKING

Is er meer dan één bestemming opgegeven, dan verschijnt er een bevestigingsmelding op het scherm. Bevestig en selecteer [Ja]. Verzenden wordt gestart.

Documenten verzenden naar een bepaalde gedeelde map op een computer (scannen naar pc)

U kunt een gescand document opslaan in een gedeelde map op een computer.

OPMERKING

- Voordat u een verzendopdracht uitvoert via een draadloze LAN-verbinding moet u de interface selecteren die speciaal is bedoeld voor de verzendfunctie.
 - ➔ **Raadpleeg de Engelse handleiding.**
- Voordat u het gescande document naar de gedeelde map op uw computer verzendt, moet u de volgende instellingen configureren:
 - Noteer de computernaam en de volledige computernaam
 - ➔ **Raadpleeg de Engelse handleiding.**
 - Noteer de gebruikersnaam en de domeinnaam
 - ➔ **Raadpleeg de Engelse handleiding.**
 - Maak een gedeelde map aan en noteer de naam van de gedeelde map
 - ➔ **Raadpleeg de Engelse handleiding.**
 - Configureer Windows Firewall
 - ➔ **Raadpleeg de Engelse handleiding.**

1 Toets [Home] > [Versturen]

2 Het origineel plaatsen

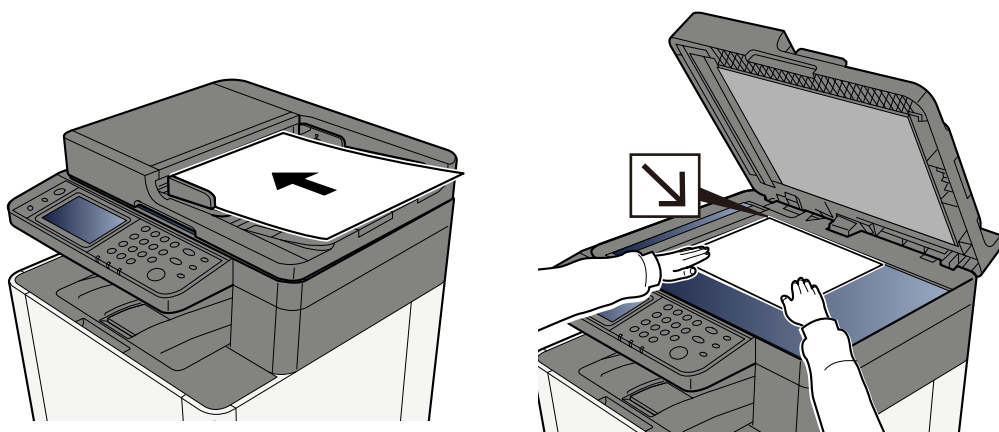

➔ [Originelen plaatsen \(pagina 172\)](#)

3 Selecteer in het bestemmings scherm voor verzenden [Bestemming invoeren] > [SMB]

4 De bestemmingsgegevens invoeren

Om de SMB-map rechtstreeks te specificeren, selecteert u [Pad voor map invoeren] en voert u elk item in.



OPMERKING

Wanneer u Aan selecteert voor "Contr.nieuwe bestemming", verschijnt het scherm voor het opnieuw invoeren van de bestemmingsinformatie.

→ Raadpleeg de Engelse handleiding.

In de onderstaande tabel worden de in te voeren items verklaard.

Instelling	Details
Hostnaam	<p>PC-naam</p> <p>Voer "Hostnaam" of "IP-adres in". Zet het IPv6-adres bij het invoeren tussen rechte haakjes [].</p> <p>Beperkt aantal tekens: 256 tekens of minder</p> <p>Voorbeeld: [2001:db8:a0b:12f0::10] (Voorbeeld: [2001:db8:a0b:12f0::10])</p>
Poort	<p>Poortnummer</p> <p>Als er geen poortnummer is opgegeven is het standaardpoortnummer 445.</p>
Pad voor map	<p>Sharenaam</p> <p>Beperkt aantal tekens: 260 tekens of minder</p> <p>Bijvoorbeeld: scannerdata</p> <p>Bij het opslaan in een map in de gedeelde map: sharenaam/mapnaam in gedeelde map</p>
Login gebruikersnaam	<ul style="list-style-type: none"> Als de pc-naam en domeinnaam hetzelfde zijn Gebruikersnaam Bijvoorbeeld: james.smith. Als de pc-naam en domeinnaam verschillen: Domeinnaam\Gebruikersnaam Bijvoorbeeld: abcdnet\james.smith <p>Beperkt aantal tekens: 64 tekens of minder</p> <p>Als de computernaam en domeinnaam verschillen en "\" niet beschikbaar is, voert u @ in achter de gebruikersnaam, in de volgende notatie: Gebruikersnaam@Domeinnaam (Voorbeeld: james.smith@abcdnet)</p>
Wachtwoord voor aanmelden	<p>Wachtwoord voor aanmelden.</p> <p>Beperkt aantal tekens: 128 tekens of minder</p> <p>Er wordt onderscheid gemaakt tussen hoofdletters en kleine letters (hoofdlettergevoelig).</p>

Op een pc kunt u naar een map zoeken via het netwerk. Selecteer [Map zoeken in het netwerk] of [Map zoeken op hostnaam]. Selecteer de map in de lijst met zoekresultaten.



OPMERKING

- Als u hebt geselecteerd [Map zoeken in het netwerk] kunt u alle pc's in het netwerk doorzoeken naar een bestemming.
 - Als u hebt geselecteerd [Map zoeken op hostnaam], kunt u zoeken naar een bestemming tussen pc's die zijn verbonden met het netwerk door "Domein/werkgroepnaam"/"Hostnaam".
 - Er kunnen maximaal 500 adressen worden weergegeven. Selecteer de hostnaam (pc-naam) die u wilt opgeven in het scherm dat verschijnt, en selecteer [OK]. Het scherm voor het invoeren van gebruikersnaam/wachtwoord voor aanmelden wordt weergegeven.
 - Nadat u de gebruikersnaam en het wachtwoord voor aanmelden hebt ingevoerd op de pc van de bestemming worden de gedeelde mappen weergegeven. Selecteer de map die u wilt opgeven en selecteer [OK]. Het adres van de geselecteerde gedeelde map wordt ingesteld.
-

5 Controleer de gegevens.

1 Controleer de gegevens.

Wijzig waar nodig de instellingen.

2 Selecteer [Verbindingstesten] om de verbinding te controleren.

"Verbonden" verschijnt wanneer de verbinding met de bestemming correct tot stand is gebracht. Als "Kan geen verbinding maken" verschijnt, controleer dan de ingevoerde gegevens.

Om meerdere bestemmingen in te voeren, selecteert u [Volgende bestemming] en voer de volgende bestemming in.

U kunt de ingevoerde informatie registreren in het adresboek door te selecteren [Toevoegen aan adresboek].



OPMERKING

- Als "Overdracht" is ingesteld op [Verbieden], is het niet mogelijk meerdere bestemmingen in te voeren.
-

6 Selecteer [OK].

Bestemmingen kunnen op een later moment worden gewijzigd.

7 Configureer de functies.

Selecteer Algemene navigatie om andere functies weer te geven.

8 Druk op de toets [Start].



OPMERKING

Wanneer u Aan selecteert voor "Bestemming bevestigen voor verzenden", dan verschijnt het bevestigingsscherm.

➔ Raadpleeg de Engelse handleiding.

9 Druk op de toets [Start].



OPMERKING

Is er meer dan één bestemming opgegeven, dan verschijnt er een bevestigingsmelding op het scherm. Bevestig en selecteer [Ja]. Verzenden wordt gestart.

Verzenden naar verschillende soorten bestemmingen (Multi-versturen)

U kunt bestemmingen opgeven die combinaties zijn van e-mailadressen, mappen (SMB of FTP) en faxnummers. Dit wordt Multi-versturen genoemd. Dit is handig als u met één bedieningshandeling naar verschillende soorten bestemmingen wilt verzenden (e-mailadressen, mappen enzovoort).

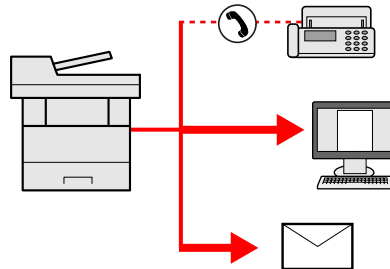

Aantal overdrachtitems: Max. 50

Bij de volgende verzendopties geldt echter een beperking voor het aantal items.

- E-mail en fax: Totaal max. 100
- Mappen (SMB, FTP): Totaal van 5 SMB en FTP

Afhankelijk van de instellingen kunt u ook tegelijkertijd verzenden en afdrucken.

De procedures zijn precies dezelfde als die bij het opgeven van de bestemmingen voor de verschillende verzendtypen. Ga verder om het e-mailadres of het pad van de map op te geven zodat ze in de lijst met bestemmingen verschijnen. Druk op de toets [Start] om de verzending naar alle bestemmingen tegelijkertijd te starten.



OPMERKING

- Als een van de bestemmingen een fax is, worden naar alle bestemmingen de beelden in zwart-wit verstuurd.
- Als [Overdracht] is ingesteld op [Verbieden], is het niet mogelijk meerdere bestemmingen in te voeren.
➔ **Raadpleeg de Engelse handleiding.**

Verzenden naar verschillende soorten bestemmingen

1 Toets [Home] > [Versturen]

2 Plaats het origineel.

3 Geef de ontvanger op.

4 Configureer de instellingen.

Selecteer Algemene navigatie om andere functies weer te geven.

➔ [Verzenden \(pagina 213\)](#)

5 Druk op de toets [Start].

OPMERKING

Wanneer u Aan selecteert voor "Bestemming bevestigen voor verzenden", dan verschijnt het bevestigingsscherm.

→ Raadpleeg de Engelse handleiding.

6 Druk op de toets [Start].

OPMERKING

Er verschijnt een bevestigingsbericht op het scherm. Bevestig en selecteer [Ja].

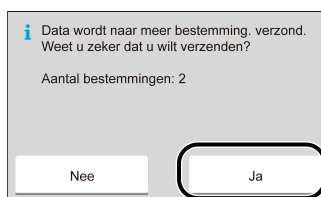

Verzenden wordt gestart.

Verzendtaken annuleren

1 Selecteer de toets [Stop] terwijl het verzendscherm wordt weergegeven.

2 Annuleer een taak.

Tijdens een scantaak wordt Taak annuleren weergegeven.

Tijdens een verzendtaak of in stand-by wordt het scherm Taken worden geannuleerd weergegeven.
Selecteer de taak die u wilt annuleren > [Annuleren] > [Ja]



OPMERKING

Een taak die reeds verzonden is, wordt niet tijdelijk onderbroken als u de toets [Stop] selecteert.

Bestemming kiezen

In dit gedeelte leest u hoe u de bestemming selecteert en bevestigt.

Bestemming opgeven

Selecteer de bestemming met behulp van één van de volgende methodes, uitgezonderd het rechtstreeks invoeren van het adres:

- Uit het adresboek kiezen
 - ➔ [Uit het adresboek kiezen \(pagina 205\)](#)
- Uit het externe adresboek kiezen

Meer informatie over het externe adresboek vindt u hieronder:

 - ➔ **Command Center RX User Guide**
- Kiezen via snelkiestoets
 - ➔ [Kiezen via snelkiestoets \(pagina 207\)](#)
- Kiezen via Zoeken (nr.)
 - ➔ [Kiezen via Zoeken \(nr.\) \(pagina 208\)](#)
- Uit de fax kiezen

De faxfunctie kan worden gebruikt bij producten die van deze functie zijn voorzien.

 - ➔ **FAX Operation Guide**



OPMERKING

- U kunt op het apparaat instellen dat het adresboekscherm verschijnt wanneer de toets [Verzenden] wordt geselecteerd.
 - ➔ **Raadpleeg de Engelse handleiding.**
 - Als u producten gebruikt die met de faxfunctie zijn uitgerust, kunt u de faxbestemming opgeven. Voer het nummer van de ontvangende partij in met de cijfertoetsen.
-

Uit het adresboek kiezen

Meer informatie over het registreren van bestemmingen in het adresboek vindt u hieronder:

➔ [Raadpleeg de Engelse handleiding.](#)

1 In het scherm Bestemming voor verzenden, selecteer [Adresboek] >

OPMERKING

Meer informatie over het externe adresboek vindt u hieronder:

➔ [Command Center RX User Guide](#)

2 Selecteer de bestemmingen.

Schakel het selectievakje in bij de gewenste bestemming in de lijst. U kunt meerdere bestemmingen selecteren. De geselecteerde bestemmingen worden aangeduid met een vinkje in het selectievakje. Om een adresboek op de LDAP-server te gebruiken, selecteert u [Selecteer] > [Adresboek] > [Extern adresboek].

Selecteer [Naam] of [Nummer] om de bestemmingslijst te sorteren.

OPMERKING

- U kunt een selectie ongedaan maken door nogmaals het selectievakje te selecteren zodat het vinkje wordt verwijderd.
- Als "Overdracht" is ingesteld op [Verbieden], is het niet mogelijk meerdere bestemmingen te selecteren. Dit geldt ook voor groepen waarin meerdere bestemmingen zijn geregistreerd.

➔ [Raadpleeg de Engelse handleiding.](#)

In het adresboek kunt u naar geregistreerde bestemmingen zoeken.

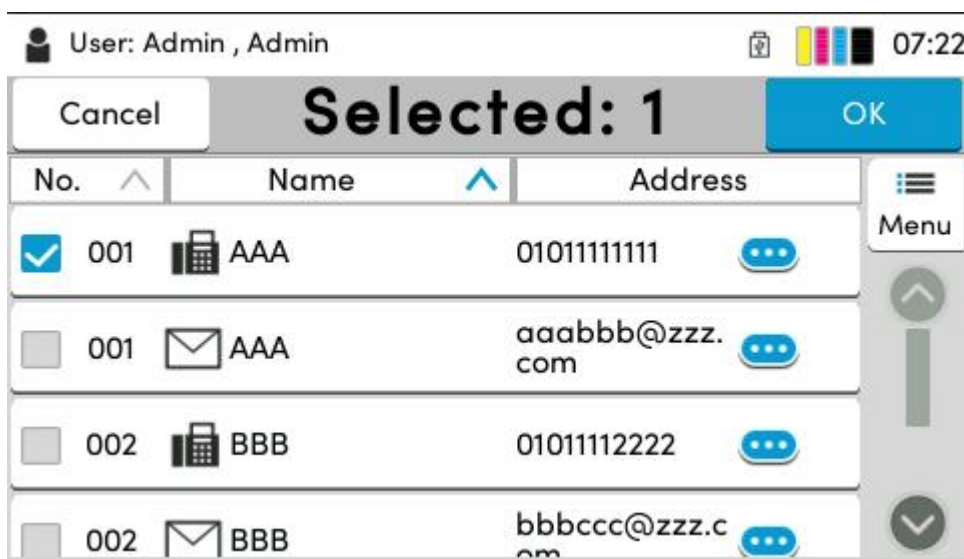

1 [Filter]

Geavanceerd zoeken op het type bestemming dat is geregistreerd (e-mail, map, fax of groep). (Fax: alleen wanneer de optionele FAX Kit is geïnstalleerd.) U kunt deze functie zo instellen dat bestemmingstypen worden geselecteerd wanneer het adresboek wordt weergegeven.

➔ [Raadpleeg de Engelse handleiding.](#)

2 [Zoeken (nr.)] or [Zoeken (naam)]

Zoeken op geregistreerd adresnummer of naam. Selecteer [Zoeken (nr.)] of [Zoeken (naam)] om te schakelen tussen [Zoeken (nr.)] en [Zoeken (naam)].

3 **Accepteer de bestemming > [OK]**

Bestemmingen kunnen op een later moment worden gewijzigd.

→ **Raadpleeg de Engelse handleiding.**



OPMERKING

U kunt een standaardinstelling instellen voor het rangschikken van adressen in het adresboek.



→ **Raadpleeg de Engelse handleiding.**

Kiezen via snelkiestoets

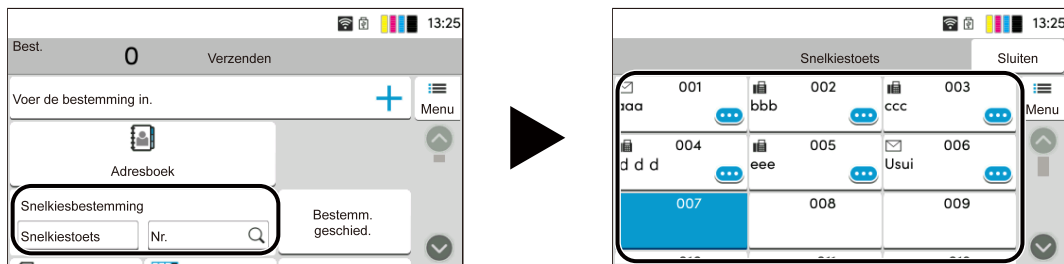
- 1 Selecteer in het bestemmings scherm voor verzenden de snelkiestoets waaronder de bestemming is geregistreerd.



OPMERKING

- Als de snelkiestoets voor de gewenste bestemming is verborgen op het aanraakscherm selecteert u  of . Geeft snelkiestoetsen weer die verborgen zijn. Hierbij wordt aangenomen dat de snelkiestoetsen al zijn opgeslagen. Meer informatie over het toevoegen van snelkiestoetsen vindt u hieronder:
 - ➔ **Raadpleeg de Engelse handleiding.**
- De toets Nr. heeft dezelfde functie als [Zoeken (nr.)] op het aanraakscherm. Op deze manier kunt u rechtstreeks een getal invoeren met de cijfertoetsen, bijvoorbeeld een verzendadres opgeven door een nummer in te voeren met een snelkiestoets of een opgeslagen programma oproepen door het nummer van het programma in te voeren. Meer informatie over snelkiestoetsen vindt u hieronder:
 - ➔ [Kiezen via Zoeken \(nr.\) \(pagina 208\)](#)

Kiezen via Zoeken (nr.)

Toets [Home] > [...] > [Systeemmenu] > [Functie-instellingen] > [Snelkiestoets] > [Snelkiestoets toevoegen/bewerken]

U krijgt toegang tot de bestemming door de viercijferige waarde (0001 tot 1000) van de snelkiestoets in te voeren.

- 1** Selecteer in het bestemmings scherm voor verzenden [Zoeken (nr.)] om het numerieke invoerscherm weer te geven. Selecteer het numerieke invoerveld en voer met het numerieke toetsenbord de waarde in van de snelkiestoets.

OPMERKING

Als u de snelkiestoets in 1 tot 3 cijfers hebt ingevoerd, selecteert u [OK].

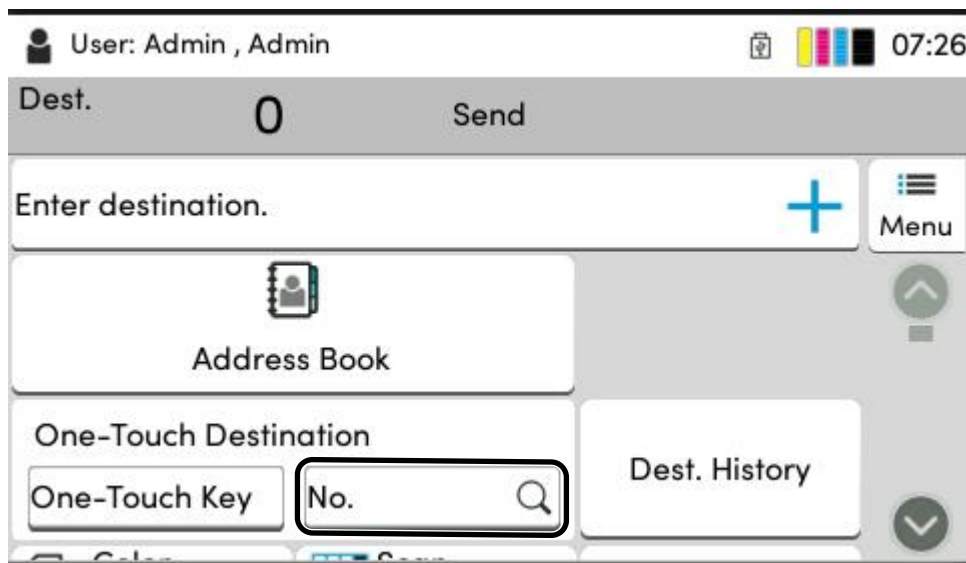

6 Verschillende functies gebruiken

Over de functies van het apparaat.....	210
Functies.....	220

Over de functies van het apparaat

Dit apparaat heeft verschillende functies.

Kopiëren

Bij selectie vanuit de algemene navigatie wordt elke functie weergegeven in het hoofdgedeelte.

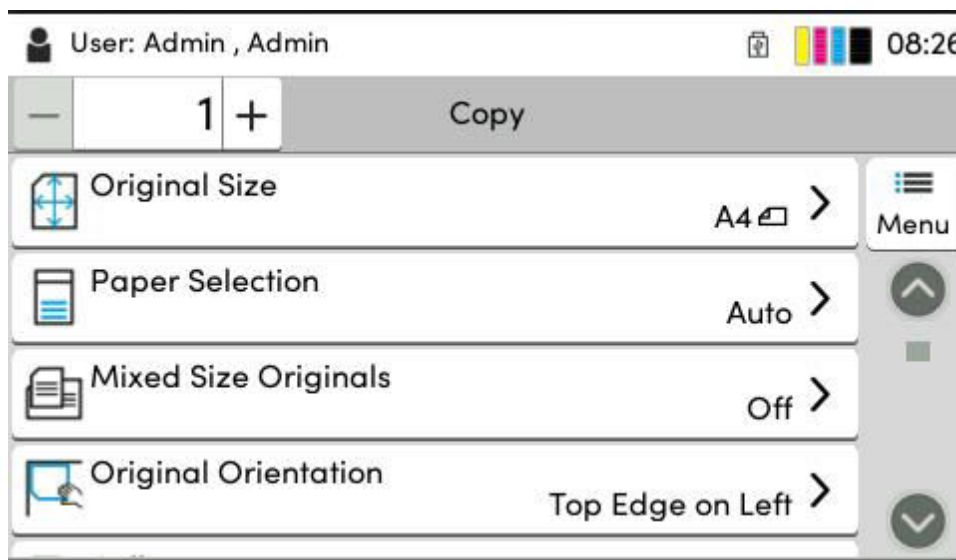

Zie de onderstaande tabel voor meer informatie over elke functie.

Functie	Beschrijving
[Origineel formaat]	Specificatie van het formaat voor het origineel dat gescand moet worden. ➔ Origineel formaat (pagina 220)
[Papierselectie]	Selecteer de cassette of de multifunctionele lade met het benodigde papierformaat. ➔ Papierselectie (pagina 222)
[Originelen met verschillende formaten]	Scan in één keer alle documenten van verschillende formaten die zijn ingesteld in de documenttoevoer. ➔ Raadpleeg de Engelse handleiding.
[Afdrukrichting origineel]	Selecteer de richting van de bovenrand van het originele document om in de juiste richting te scannen. ➔ Richting origineel (pagina 224)
[Sorteren]	Drukt de uitvoer af per pagina of per set. ➔ Sorteren (pagina 225)
[Kopie van ID-kaart]	Hiermee kunt u een rijbewijs of verzekeringskaart kopiëren. Als u de voor- en achterzijde van de kaart scant, worden de beide zijden samen op één vel afgedrukt. ➔ Kopie van ID-kaart (pagina 226)
[Zoomen]	Pas de zoomfactor aan om de afbeelding te verkleinen of te vergroten. ➔ Kopiëren (pagina 233)

Functie	Beschrijving
[Combineren]	Combineert 2 of 4 originele vellen in 1 afgedrukte pagina. ➔ Raadpleeg de Engelse handleiding.
[Kader wissen]	Wist de zwarte rand die zich rondom een afbeelding heeft gevormd. ➔ Raadpleeg de Engelse handleiding.
[Dubbelzijdig]	Maakt dubbelzijdige afdrucken. U kunt ook enkelzijdige afdrucken maken van dubbelzijdige originelen. ➔ Kopiëren (pagina 240)
[Dichtheid]	Stel de dichtheid in. ➔ Dichtheid (pagina 227)
[Originele afbeelding]	Selecteert het beeldtype van het origineel voor een optimaal resultaat. ➔ Originele afbeelding (pagina 228)
[Kleurselectie]	Selecteer de kleurinstellingen. ➔ Kleurselectie (pagina 232)
[EcoPrint]	EcoPrint bespaart toner bij het afdrucken. ➔ EcoPrint (pagina 231)
[Kleurbalans]	Pas de kleursterkte aan voor cyaan, magenta, geel en zwart. ➔ Raadpleeg de Engelse handleiding.
[Tint aanpassen]	Pas de kleur (tint) aan van afbeeldingen. ➔ Raadpleeg de Engelse handleiding.
[Scherpte]	Past de scherpte van de beeldomtrekken aan. ➔ Raadpleeg de Engelse handleiding.
[Dichtheid achtergrond aanpassen]	Verwijdert donkere achtergronden van een origineel, bijvoorbeeld bij kranten. ➔ Raadpleeg de Engelse handleiding.
[Verzadiging]	Pas de kleurverzadiging aan van het beeld. ➔ Raadpleeg de Engelse handleiding.
[Doorschijnen voorkomen]	Werkt achtergrondkleuren en beelden die doorschijnen weg bij het scannen van dunne originelen. ➔ Raadpleeg de Engelse handleiding.
[Contrast]	U kunt het contrast tussen de lichte en donkere gebieden van het beeld aanpassen. ➔ Raadpleeg de Engelse handleiding.
[Kleuren wissen]	Wist kleuren in het oorspronkelijke document. ➔ Raadpleeg de Engelse handleiding.
[Continu scannen]	Scant een groot aantal originelen in afzonderlijke batches en produceert ze vervolgens als één taak. ➔ Raadpleeg de Engelse handleiding.
[Melding taak voltooid]	Verzendt een e-mailbericht wanneer een taak is voltooid. ➔ Raadpleeg de Engelse handleiding.

Functie	Beschrijving
[Bestandsnaam invoeren]	Voegt een bestandsnaam toe. ➔ Raadpleeg de Engelse handleiding.
[Prioriteit onderdrukken]	Onderbreekt de huidige taak en geeft voorrang aan een andere taak. ➔ Raadpleeg de Engelse handleiding.
[Orig. m. ezelsoren detect.]	Als een document wordt gescand vanuit de documenttoevoer, stopt het scannen automatisch als er een document met een ezelsoren wordt gedetecteerd. ➔ Raadpleeg de Engelse handleiding.
[Blanco pagina overslaan]	Wanneer een document dat wordt gescand blanco pagina's bevat, zorgt deze functie ervoor dat de lege pagina's worden overgeslagen en alleen pagina's worden afgedrukt die niet blanco zijn. ➔ Raadpleeg de Engelse handleiding.

Verzenden

Bij selectie vanuit de algemene navigatie wordt elke functie weergegeven in het hoofdgedeelte.

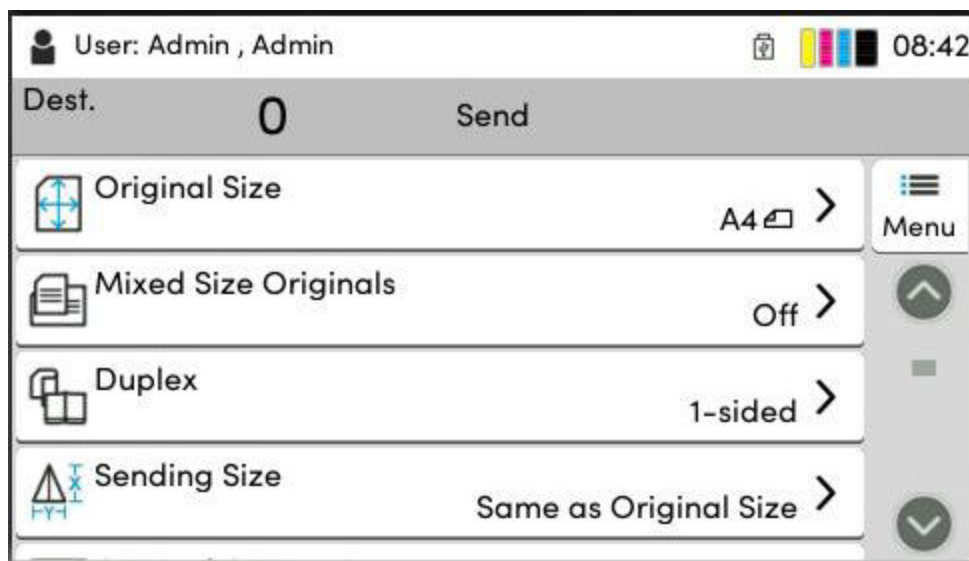

Zie de onderstaande tabel voor meer informatie over elke functie.

Functie	Beschrijving
[Origineel formaat]	Specificatie van het formaat voor het origineel dat gescand moet worden. → Origineel formaat (pagina 220)
[Originelen met verschillende formaten]	Scan in één keer alle documenten van verschillende formaten die zijn ingesteld in de documenttoevoer. → Raadpleeg de Engelse handleiding.
[Dubbelzijdig]	Selecteer het type en de richting van de binding op basis van het origineel. → Raadpleeg de Engelse handleiding.
[Verzendformaat]	Selecteer het formaat van de te verzenden afbeelding. → Raadpleeg de Engelse handleiding.
[Afdrukrichting origineel]	Selecteer de richting van de bovenrand van het originele document om in de juiste richting te scannen. → Richting origineel (pagina 224)
[Bestandsindeling]	Specificeer het bestandsformaat van de afbeelding. Het niveau van de beeldkwaliteit kan ook worden aangepast. → Bestandsformaat (pagina 244)
[Bestanden scheiden]	Creëert voor elk gescand origineel gegevensblad een bestand alvorens de bestanden te verzenden. → Bestanden scheiden (pagina 246)
[Dichtheid]	Stel de dichtheid in. → Dichtheid (pagina 227)
[Originele afbeelding]	Selecteer het beeldtype van het origineel voor een optimaal resultaat. → Originele afbeelding (pagina 228)

Functie	Beschrijving
[Scanresolutie]	Selecteer de dichtheid van de scanresolutie. → Scanresolutie, Resolutie (pagina 247)
[Fax TX-resolutie]	Selecteer de dichtheid van de beelden bij het verzenden van een fax. Dit item wordt weergegeven voor apparaten met een faxfunctie. → FAX Operation Guide
[Kleurselectie]	Selecteer de kleurinstellingen. → Kleurselectie (pagina 232)
[Scherpte]	Past de scherpte van de beeldomtrekken aan. → Raadpleeg de Engelse handleiding.
[Tekst verduidelijken (ruis verwijderen)]	Als u een document in zwart-wit scant of verzendt, wordt hiermee achtergrondruis verwijderd en de leesbaarheid van de tekst verbeterd. → Raadpleeg de Engelse handleiding.
[Pas dicht. acht. aan]	Verwijdert donkere achtergronden van een origineel, bijvoorbeeld bij kranten. → Raadpleeg de Engelse handleiding.
[Verzadiging]	Past de kleurverzadiging aan van het beeld. → Raadpleeg de Engelse handleiding.
[Doorschijnen voorkomen]	Werkt achtergrondkleuren en beelden die doorschijnen weg bij het scannen van dunne originelen. → Raadpleeg de Engelse handleiding.
[Contrast]	U kunt het contrast tussen de lichte en donkere gebieden van het beeld aanpassen. → Raadpleeg de Engelse handleiding.
[Kleuren wissen]	Wist kleuren in het oorspronkelijke document. → Raadpleeg de Engelse handleiding.
[Kader wissen/volledig scannen]	Wist de zwarte rand die zich rondom een afbeelding heeft gevormd. → Raadpleeg de Engelse handleiding.
[Zoomen]	Pas de zoomfactor aan om de afbeelding te verkleinen of te vergroten. → Afdrukken/verzenden/opslaan (pagina 235)
[Melding taak voltooid]	Verzendt een e-mailbericht wanneer een taak is voltooid. → Raadpleeg de Engelse handleiding.
[Uitgestelde faxverzending]	Stel het moment van verzenden in. Dit item wordt weergegeven voor apparaten met een faxfunctie. → FAX Operation Guide
[Bestandsnaam invoeren]	Voegt een bestandsnaam toe. → Raadpleeg de Engelse handleiding.
[Continu scannen]	Scant een groot aantal originelen in afzonderlijke batches en produceert ze vervolgens als één taak. → Raadpleeg de Engelse handleiding.

Functie	Beschrijving
[Onderwerp/tekst E-mail]	<p>Voegt een onderwerp en tekst toe wanneer een document wordt verzonden.</p> <p>➔ Raadpleeg de Engelse handleiding.</p>
[Directe faxverzending]	<p>Verzendt de fax onmiddellijk zonder de gegevens van het origineel in het geheugen te lezen.</p> <p>Dit item wordt weergegeven voor apparaten met een faxfunctie.</p> <p>➔ FAX Operation Guide</p>
[Fax Polling RX]	<p>Bel in op de bestemming en ontvang documenten voor polling-verzending die zijn opgeslagen in de polling box.</p> <p>Dit item wordt weergegeven voor apparaten met een faxfunctie.</p> <p>➔ FAX Operation Guide</p>
[FTP encryptie TX]	<p>Versleutelt afbeeldingen wanneer via FTP verzonden wordt.</p> <p>➔ Raadpleeg de Engelse handleiding.</p>
[Orig. m. ezelsoren detect.]	<p>Als een document wordt gescand vanuit de documenttoevoer, stopt het scannen automatisch als er een document met een ezelsoor wordt gedetecteerd.</p> <p>➔ Raadpleeg de Engelse handleiding.</p>
[Blanco pagina overslaan]	<p>Wanneer een document dat wordt gescand blanco pagina's bevat, zorgt deze functie ervoor dat de lege pagina's worden overgeslagen en alleen pagina's worden verzonden die niet blanco zijn.</p> <p>➔ Raadpleeg de Engelse handleiding.</p>

USB-station (bestand opslaan, documenten afdrukken)

Bij selectie vanuit de algemene navigatie wordt elke functie weergegeven in het hoofdgedeelte.

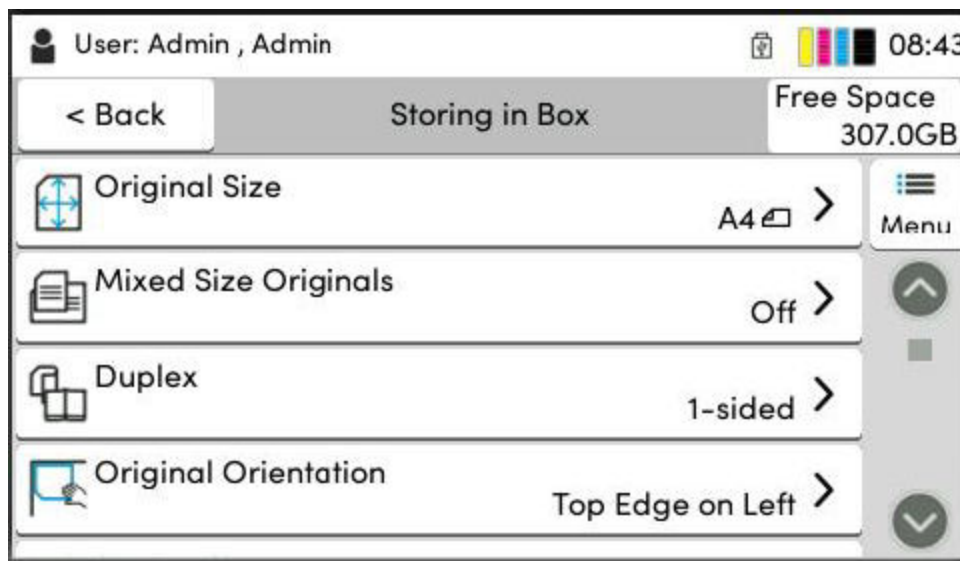

Meer informatie over elke functie vindt u hieronder:

- ➔ [USB-station \(Bestand opslaan\) \(pagina 216\)](#)
- ➔ [USB-station \(Documenten afdrukken\) \(pagina 219\)](#)

USB-station (Bestand opslaan)

Zie voor meer informatie over elke functie, de onderstaande tabel.

Functie	Beschrijving
[Origineel formaat]	Specificatie van het formaat voor het origineel dat gescand moet worden. ➔ Origineel formaat (pagina 220)
[Originelen met verschillende formaten]	Scan in één keer alle documenten van verschillende formaten die zijn ingesteld in de documenttoevoer. ➔ Raadpleeg de Engelse handleiding.
[Dubbelzijdig]	Selecteer het type en de richting van de binding op basis van het origineel. ➔ Raadpleeg de Engelse handleiding.
[Afdrukrichting origineel]	Selecteer de richting van de bovenrand van het originele document om in de juiste richting te scannen. ➔ Richting origineel (pagina 224)
[Opslagformaat]	Selecteer het formaat van de afbeelding die opgeslagen moet worden. ➔ Raadpleeg de Engelse handleiding.
[Doorschijnen voorkomen]	Werkt achtergrondkleuren en beelden die doorschijnen weg bij het scannen van dunne originelen. ➔ Raadpleeg de Engelse handleiding.
[Dichtheid]	Stel de dichtheid in. ➔ Dichtheid (pagina 227)

Functie	Beschrijving
[Originele afbeelding]	Selecteer het beeldtype van het origineel voor een optimaal resultaat. ➔ Originele afbeelding (pagina 228)
[Scanresolutie]	Selecteer de dichtheid van de scanresolutie. ➔ Scanresolutie, Resolutie (pagina 247)
[Kleurselectie]	Selecteer de kleurinstellingen. ➔ Kleurselectie (pagina 232)
[Kleuren wissen]	Wist kleuren in het oorspronkelijke document. ➔ Raadpleeg de Engelse handleiding.
[Scherpte]	Past de scherppte van de beeldomtrekken aan. ➔ Raadpleeg de Engelse handleiding.
[Tekst verduidelijken (ruis verwijderen)]	Als u een document in zwart-wit scant of verzendt, wordt hiermee achtergrondruis verwijderd en de leesbaarheid van de tekst verbeterd. ➔ Raadpleeg de Engelse handleiding.
[Pas dicht. acht. aan]	Verwijdert donkere achtergronden van een origineel, bijvoorbeeld bij kranten. ➔ Raadpleeg de Engelse handleiding.
[Verzadiging]	Pas de kleurverzadiging aan van het beeld. ➔ Raadpleeg de Engelse handleiding.
[Zoomen]	Pas de zoomfactor aan om de afbeelding te verkleinen of te vergroten. ➔ Afdrukken/verzenden/opslaan (pagina 235)
[Kader wissen/volledig scannen]	Wist de zwarte rand die zich rondom een afbeelding heeft gevormd. ➔ Raadpleeg de Engelse handleiding.
[Continu scannen]	Scant een groot aantal originelen in afzonderlijke batches en produceert ze vervolgens als één taak. ➔ Raadpleeg de Engelse handleiding.
[Bestandsnaam invoeren]	Voegt een bestandsnaam toe. ➔ Raadpleeg de Engelse handleiding.
[Bestandsindeling]	Specificeer het bestandsformaat van de afbeelding. Het niveau van de beeldkwaliteit kan ook worden aangepast. ➔ Bestandsformaat (pagina 244)
[Melding taak voltooid]	Verzendt een e-mailbericht wanneer een taak is voltooid. ➔ Raadpleeg de Engelse handleiding.
[Bestanden scheiden]	Creëert voor elk gescand origineel gegevensblad een bestand alvorens de bestanden te verzenden. ➔ Bestanden scheiden (pagina 246)
[Orig. m. ezelsoren detect.]	Als een document wordt gescand vanuit de documenttoevoer, stopt het scannen automatisch als er een document met een ezelsor wordt gedetecteerd.
[Blanco pagina overslaan]	Wanneer een document dat wordt gescand lege pagina's bevat, zorgt deze functie ervoor dat de lege pagina's worden overgeslagen en alleen pagina's worden opgeslagen die niet leeg zijn. ➔ Raadpleeg de Engelse handleiding.

Functie	Beschrijving
[Contrast]	U kunt het contrast tussen de lichte en donkere gebieden van het beeld aanpassen. → Raadpleeg de Engelse handleiding.

USB-station (Documenten afdrukken)

Functie	Beschrijving
[Papierselectie]	Selecteer de cassette of de multifunctionele lade met het benodigde papierformaat. ➔ Papierselectie (pagina 222)
[Sorteren]	Drukt de uitvoer af per pagina of per set. ➔ Sorteren (pagina 225)
[Dubbelzijdig]	Drukt een document enkelzijdig of dubbelzijdig af. ➔ Duplex (tijdens afdrukken) (pagina 242)
[Bestandsnaam invoeren]	Voegt een bestandsnaam toe. ➔ Raadpleeg de Engelse handleiding.
[Melding taak voltooid]	Verzendt een e-mailbericht wanneer een taak is voltooid. ➔ Raadpleeg de Engelse handleiding.
[EcoPrint]	EcoPrint bespaart toner bij het afdrukken. ➔ EcoPrint (pagina 231)
[Prioriteit onderdrukken]	Onderbreekt de huidige taak en geeft voorrang aan een andere taak. ➔ Raadpleeg de Engelse handleiding.
[Wachtwoord gecodeerde PDF]	Voer het toegewezen wachtwoord in om de PDF-gegevens af te drukken. ➔ Raadpleeg de Engelse handleiding.
[JPEG/TIFF-afdruk]	Selecteer het beeldformaat wanneer JPEG- of TIFF-bestanden worden afgedrukt. ➔ Raadpleeg de Engelse handleiding.
[XPS aanpassen aan pagina]	Vergroot of verkleint het beeldformaat om dit aan het geselecteerde papierformaat aan te passen wanneer een XPS-bestand wordt afgedrukt. ➔ Raadpleeg de Engelse handleiding.
[Kleurselectie]	Selecteer de kleurinstellingen. ➔ Kleurselectie (pagina 232)

Functies

Op pagina's die een handige functie uitleggen, worden de manieren waarop die functie kan worden gebruikt aangegeven door pictogrammen.



[Orig./papier/voltooiën]

De functie wordt aangeduid met pictogrammen.

Voorbeeld: Selecteer [Org./papier/voltooiën] in het scherm Kopiëren om de functie te gebruiken.



[Orig./verz. geg.formaat]

De functie wordt aangeduid met pictogrammen.

Voorbeeld: Selecteer [Orig./verz. geg.formaat] in het scherm Verzenden om de functie te gebruiken.



[Functies]

De functie wordt aangeduid met pictogrammen.

Voorbeeld: Selecteer [Functies] in het scherm Taakvenster om de functie te gebruiken.



[Functies]

De functie wordt aangeduid met pictogrammen.

Voorbeeld: Selecteer [Functies] in het scherm USB-station om de functie te gebruiken.

Origineel formaat



Specificatie van het formaat voor het origineel dat gescand moet worden. Selecteer [Auto (Niet-standaard formaat)], [Metrisch], [Inch] of [Overige] om het verzendformaat te selecteren.

[Auto (Niet-standaard formaat)]

Instelling	Beschrijving
—	Voor het scannen van originelen met een niet-standaard formaat waarbij het formaat van het origineel automatisch wordt opgemeten en ingesteld.

[Metrisch]

Instelling	Beschrijving
A4, A5-R, A6, B5, B6, Folio, 216 × 340 mm	Selecteer uit de standaardformaten in de metrische reeks.

[Inch]

Instelling	Beschrijving
Letter, Legal, Statement-R, Oficio II, Executive	Selecteer uit de standaard inch-formaten.

[Overig]

Instelling	Beschrijving
16K, Hagaki (karton), Oufukuhagaki (retouransichtkaart), Aangepast, Envelop Monarch, Envelop #10, Envelop #9, Envelop #6, Envelop DL, Envelop C5, ISO B5, Youkei 2, Youkei 4, Nagagata 3, Nagagata 4, Younaga 3	Selecteer uit speciale standaardformaten en aangepaste formaten. Hieronder vindt u instructies voor het opgeven van het aangepaste (custom) origineelformaat. ➔ Raadpleeg de Engelse handleiding.



OPMERKING

Let erop dat u altijd het formaat van het origineel opgeeft wanneer het gebruikte origineel een afwijkend formaat heeft.

Papierselectie



Selecteer de cassette of de multifunctionele lade met het benodigde papierformaat. Als [Auto] is geselecteerd, wordt automatisch papier van hetzelfde formaat als het origineel geselecteerd.



OPMERKING

- Geef vooraf het formaat en het soort papier op dat in de cassette is geplaatst.
 - ➔ **Raadpleeg de Engelse handleiding.**
- Cassette 2 wordt weergegeven als de optionele papierinvoer is geïnstalleerd.

Om het papierformaat en het mediatype van de multifunctionele lade te wijzigen, selecteert u [Instell. multifunct. lade wijzigen] en wijzigt u het papierformaat en het mediatype. De beschikbare papierformaten en mediatypes worden in onderstaande tabel vermeld.

Papierformaat

[Metrisch]

Instelling	Beschrijving
A4, A5-R, A5, A6, B5, B6, Folio, 216 × 340 mm	Selecteer uit de standaardformaten in de metrische reeks.

[Inch]

Instelling	Beschrijving
Letter, Legal, Statement, Statement-R, Executive, Oficio II	Selecteer uit de standaard inch-formaten uit de reeks.

[Overig]

Instelling	Beschrijving
16K, ISO B5, Envelop #10, Envelop #9, Envelop #6, Envelop Monarch, Envelop DL, Envelop C5, Hagaki (karton), Oufuku Hagaki (retouransichtkaart), Youkei 4, Youkei 2, Younaga 3, Nagagata 3, Nagagata 4, Aangepast* ¹	Selecteer uit speciale standaardformaten en aangepaste formaten.

[Formaat invoer]

Instelling	Beschrijving
Metrisch X: 70 tot 216 mm (in stappen van 1 mm) Y: 148 tot 356-mm (in stappen van 1 mm)	Voer de maat in die niet is inbegrepen in het standaardformaat.*2 Als [Formaat invoer] is geselecteerd, gebruikt u [+], [-], of de numerieke toetsen om het formaat van "X" (breedte) en "Y" (lengte) in te stellen.
Inch X: 2,76 tot 8,50" (in stappen van 0,01") Y: 5,83 tot 14,02" (in stappen van 0,01")	

*1 Hieronder vindt u instructies voor het opgeven van het aangepaste (custom) papierformaat.

➔ **Raadpleeg de Engelse handleiding.**

*2 De invoereenheden kunnen gewijzigd worden in het systeemmenu.

➔ **Raadpleeg de Engelse handleiding.**

Mediatype

Instelling

Normaal, Transparantie, Ruw, Velijn, Etiketten, Hergebruik, Voorbedrukt*1, Dik papier, Karton, Kleur, Geperforeerd*1, Briefpapier*1, Dik, Envelop, Gecoat, Hoge kwaliteit, Aangepast 1 tot 8*1

*1 Meer informatie over afdrukken op voorbedrukt of geperforeerd papier of op briefpapier vindt u hieronder:

➔ **Raadpleeg de Engelse handleiding.**

Hieronder vindt u instructies voor het opgeven van aangepaste (custom) papierformaten 1 tot 8.

➔ **Raadpleeg de Engelse handleiding.**



OPMERKING

- U kunt vooraf het formaat en het soort papier selecteren dat dikwijls gebruikt zal worden en deze als standaard instellen.
➔ **Raadpleeg de Engelse handleiding.**
- Als het papier dat in de papierbronscassette of de multifunctionele lade is geplaatst niet het opgegeven papierformaat heeft, verschijnt het bevestigingsscherm. Wanneer de instelling [Auto] is en als het gedetecteerde papierformaat niet is geladen, verschijnt er een bevestigingsscherm voor het papier. Plaats het benodigde papier in de multifunctionele lade en selecteer de toets [Doorgaan]. Het kopiëren begint.

Richting origineel

Kopiëren

Verzenden

USB-station

Selecteer de richting van de bovenrand van het originele document om in de juiste richting te scannen.

Als u een van de volgende functies wilt gebruiken, moet de originele oriëntatie van het document worden ingesteld.

- Zoomen
- Dubbelzijdig
- Kader wissen, Kader wissen/volledig scannen
- Combineren

Selecteer de oriëntatie van het origineel uit [Bovenrand boven] of [Bovenrand links].

[Bovenrand boven]

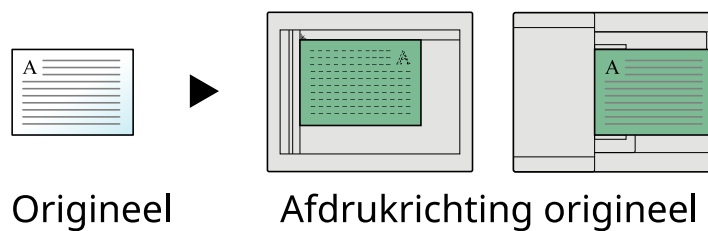

[Bovenrand links]

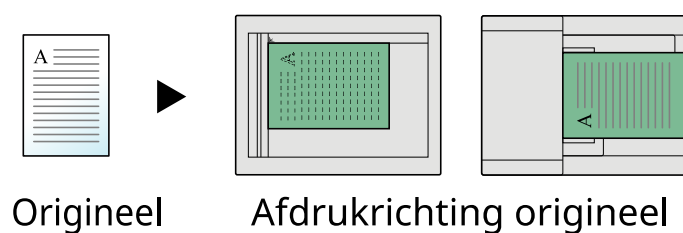

Sorteren

Kopiëren

USB-
station

Drukt de uitvoer af per set.

Instelling: [Uit], [Aan]

Hiermee kunt u desgewenst meerdere originelen scannen en complete sets kopieën genereren op basis van het paginanummer.

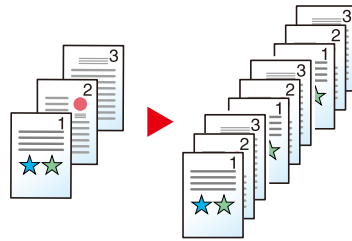

Kopie van ID-kaart

Kopiëren

Hiermee kunt u een rijbewijs of verzekeringskaart kopiëren. Als u de voor- en achterzijde van de kaart scant, worden de beide zijden samen op één vel afgedrukt.

Instelling: [Uit], [Aan]

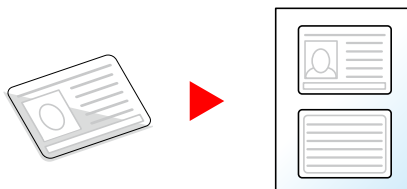

Dichtheid

Kopiëren

Verzenden

USB-station

Maak de afdruk donkerder of lichter.

Selecteer [-4] tot [4] (van lichter naar donkerder) om de donkerheid in te stellen.



Originele afbeelding



Selecteert het beeldtype van het origineel voor een optimaal resultaat.

Beeldkwaliteit van originelen (kopiëren)

[Tekst+Foto]

Marker verbetering

Instelling	Beschrijving
[Uit], [Aan (Normaal)], [Aan (helder)]	Selecteer [Aan (Normaal)] om de kleur van de tekst en markeringen met een marker te reproduceren. Als de kleuren niet helder genoeg zijn, selecteert u [Aan (helder)].

OPMERKING

Als grijze tekst niet duidelijk wordt afgedrukt bij [Tekst+Foto], dan kan het resultaat worden verbeterd door [Tekst] te selecteren.

[Foto]

Voor foto's gemaakt met een camera.

[Tekst]

Marker verbetering

Instelling	Beschrijving
[Uit], [Aan (Normaal)], [Aan (helder)]	Selecteer [Aan (Normaal)] om de kleur van de tekst en markeringen met een marker te reproduceren. Als de kleuren niet helder genoeg zijn, selecteert u [Aan (helder)].

[Printeruitvoer]

Marker verbetering

Instelling	Beschrijving
[Uit], [Aan (Normaal)], [Aan (helder)]	Selecteer [Aan (Normaal)] om de kleur van de tekst en markeringen met een marker te reproduceren. Als de kleuren niet helder genoeg zijn, selecteert u [Aan (helder)].

[Grafiek/Kaart]

Marker verbetering

Instelling	Beschrijving
[Uit], [Aan (Normaal)], [Aan (helder)]	Selecteer [Aan (Normaal)] om de kleur van de tekst en markeringen met een marker te reproduceren. Als de kleuren niet helder genoeg zijn, selecteert u [Aan (helder)].

Originele afbeelding (Verzenden/Afdrukken/Opslaan)

[Tekst+Foto]

Voor documenten met een combinatie van tekst en foto's.

Marker verbetering

Instelling	Beschrijving
[Uit], [Aan (Normaal)], [Aan (helder)]	Selecteer [Aan (Normaal)] om de kleur van de tekst en markeringen met een marker te reproduceren. Als de kleuren niet helder genoeg zijn, selecteert u [Aan (helder)].

[Foto]

Voor foto's gemaakt met een camera.

[Tekst]

Lichte tekst/Fijne lijnen

Instelling	Beschrijving
Uit	Voor documenten die overwegend uit tekst bestaan en al eerder met dit apparaat zijn afgedrukt.
Aan	Definieert potloodtekst en fijne lijnen duidelijker.

Marker verbetering

Instelling	Beschrijving
[Uit], [Aan (Normaal)], [Aan (helder)]	Selecteer [Aan (Normaal)] om de kleur van de tekst en markeringen met een marker te reproduceren. Als de kleuren niet helder genoeg zijn, selecteert u [Aan (helder)].

[Tekst (voor OCR)]



OPMERKING

Dit kan worden toegevoegd als de geselecteerde kleur Zwart-wit of Auto kleur (B&W) is.

EcoPrint

Kopiëren

USB-
station

EcoPrint bespaart toner bij het afdrucken. Gebruik deze functie voor proefafdrukken of bij andere gelegenheden waarbij geen hoogwaardige afdrukkwaliteit is vereist.

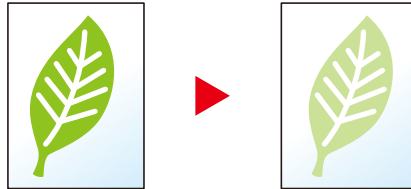

Instelling: Uit, Aan

Kleurselectie

 Kopiëren

 Verzenden

 USB-station

Selecteer de kleurinstellingen.

Kopiëren

Item	Beschrijving
[Auto kleur]	Herkent automatisch of documenten in kleur of zwart-wit zijn.
[Full color]	Drukt documenten af in full color.
[Zwart-Wit]	Drukt documenten af in zwart-wit.

Verzenden/opslaan

Item	Beschrijving
[Auto kleur(Kleur/Grijsschaal)]	Herkent automatisch of het document in kleuren of zwart/wit is en scankleurdocumenten in full color en zwart- en witdocumenten in grijstinten zijn.
[Auto kleur(Kleur/zwart-wit)]	Herkent automatisch of het document in kleuren of zwart/wit is en scankleurdocumenten in full color en zwart- en witdocumenten in zwart-wit zijn
[Full color]	Scant het document in full color.
[Grijstinten]	Scant het document in grijstinten. Produceert een gelijkmatig, gedetailleerd beeld.
[Zwart-Wit]	Scant het document in zwart-wit.

Zoomen



Past de zoomfactor aan om de afbeelding te verkleinen of te vergroten.

Kopiëren

De volgende zoomopties zijn beschikbaar:

Automatisch

Past het beeld aan het papierformaat aan.

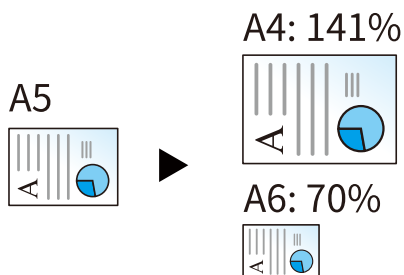

Standaard zoomen

[400%]	Maximaal
[200%]	—
[141%]	A5→A4
[129%]	Statement→Letter
[115%]	B5→A4
[90%]	Folio→A4
[86%]	A4→B5
[78%]	Legal→Letter
[70%]	A4→A5
[64%]	Letter→Statement
[50%]	—
[25%]	Minimaal

Zoominvoer

Verkleint of vergroot de originele afbeelding handmatig in stappen van 1% tussen 25% en 400%. Gebruik [+], [-] of de numerieke toetsen om de instelling te bepalen.

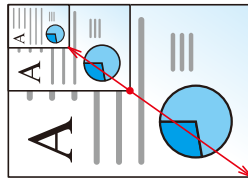

Afdrukken/verzenden/opslaan

Item	Beschrijving
[100%]	Het formaat van het origineel blijft behouden.
[Automatisch]	Vergroot of verkleint het origineel tot het verzend-/opslagformaat.



OPMERKING

- Selecteer, om het beeld te verkleinen of te vergroten, het papierformaat, verzendformaat of opslagformaat.
➔ **Raadpleeg de Engelse handleiding.**
-

Combineren



Combineert 2 of 4 originele vellen in 1 afgedrukte pagina.

U kunt de pagina-indeling en de het type randen rondom de pagina's selecteren.

De volgende typen lijnen zijn beschikbaar voor de randen.

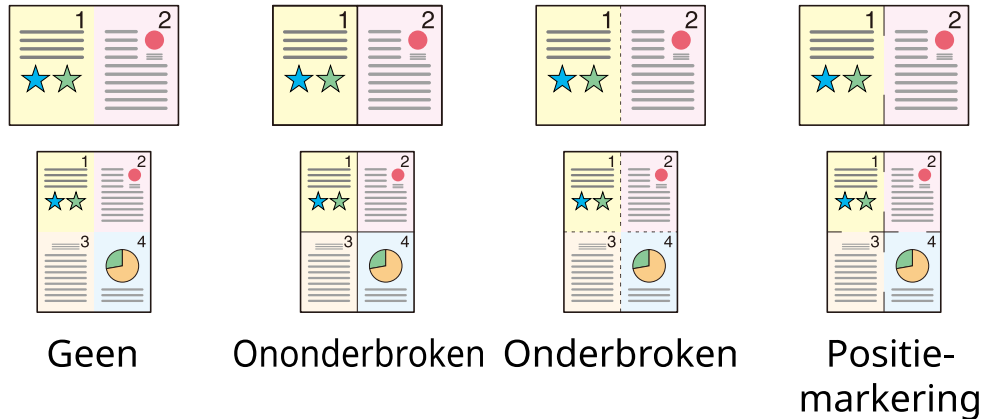

[Uit]

[2 in 1]

Indeling

Instelling	Beschrijving
[Van links naar rechts/van boven naar beneden], [Van rechts naar links/van onder naar boven]	Selecteer de pagina-indeling van gescande originelen.

Kaderlijn

Instelling	Beschrijving
[Geen], [Ononderbroken], [Onderbroken], [Positie-markering]	Selecteer het grenslijntype.

Richting origineel

Instelling	Beschrijving
[Bovenrand boven], [Bovenrand links]	Selecteer de richting van de bovenrand van het originele document om in de juiste richting te scannen. Selecteer de oriëntatie van het origineel uit [Bovenrand boven] of [Bovenrand links].

[4 in 1]

Indeling

Instelling	Beschrijving
[Rechts dan omlaag], [Links dan omlaag], [Omlaag dan rechts], [Omlaag dan links]	Selecteer de pagina-indeling van gescande originelen.

Kaderlijn

Instelling	Beschrijving
[Geen], [Ononderbroken], [Onderbroken], [Positie-markering]	Selecteer het grenslijntype.

Richting origineel

Instelling	Beschrijving
[Bovenrand boven], [Bovenrand links]	Selecteer de richting van de bovenrand van het originele document om in de juiste richting te scannen. Selecteer de oriëntatie van het origineel uit [Bovenrand boven] of [Bovenrand links].

Beeldindeling (2 in 1)

[Van links naar rechts/van boven naar onder]

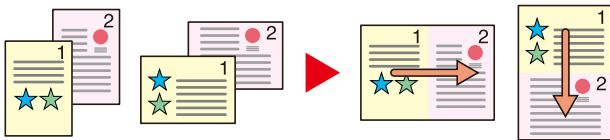

[Van rechts naar links/van onder naar boven]

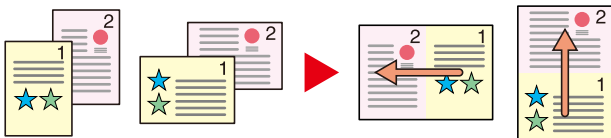

Beeldindeling (4 in 1)

[Rechts dan omlaag]

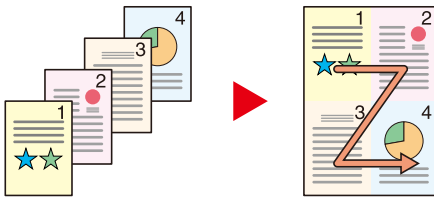

[Links dan omlaag]

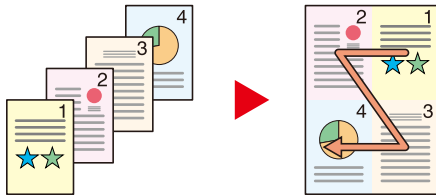

[Omlaag dan rechts]

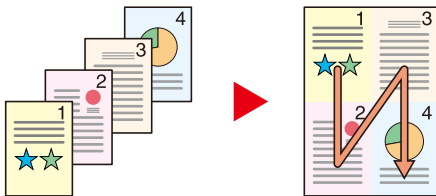

[Omlaag dan links]

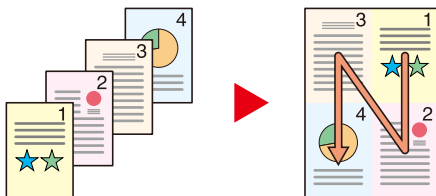

OPMERKING

- In de modus Combineren kunnen de papierformaten A4, A5-R, B5, Folio, 216 × 340 mm, Letter, Legal, Statement-R, Oficio II en 16K worden gebruikt.
- Houd er, wanneer u de originelen op de glasplaat legt, rekening mee dat de originelen op de juiste paginavolgorde worden gekopieerd.

Dubbelzijdig

Kopiëren

USB-station

Maakt dubbelzijdige afdrukken. U kunt ook enkelzijdige afdrukken maken van dubbelzijdige originelen.

De volgende mogelijkheden zijn beschikbaar:

Enkelzijdig>>dubbelzijdig

Hiermee kunnen dubbelzijdige afdrukken van enkelzijdige originelen worden gemaakt. Bij een oneven aantal originelen zal de achterzijde van de laatst gekopieerde pagina blanco zijn.

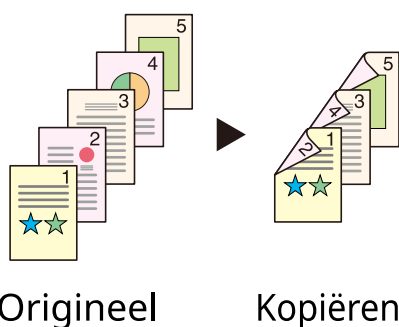

De volgende bindopties zijn beschikbaar.

- 1 Binding links/rechts: Afbeeldingen op de tweede zijde worden niet gedraaid.
- 2 Binding boven: Beelden op de achterzijde worden 180 graden gedraaid. De afdrukken kunnen aan de bovenzijde worden ingebonden en staan dan in dezelfde richting bij het omslaan van de pagina's.

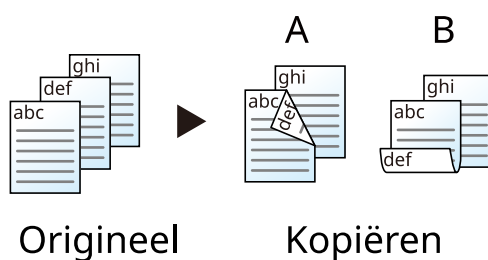

Dubbelzijdig>>enkelzijdig

Hiermee kan elke zijde van een dubbelzijdig origineel op een afzonderlijk vel worden afgedrukt. Plaats originelen in de documenttoevoer.

De volgende bindopties zijn beschikbaar.

- Binding links/rechts: Afbeeldingen op de tweede zijde worden niet gedraaid.
- Binding boven: Beelden op de achterzijde worden 180 graden gedraaid.

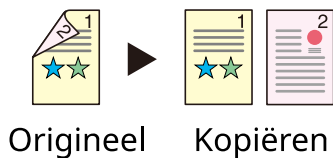

2-zijdig>>2-zijdig

Hiermee kunnen dubbelzijdige afdrucken van dubbelzijdige originelen worden gemaakt. Plaats originelen in de documenttoevoer.

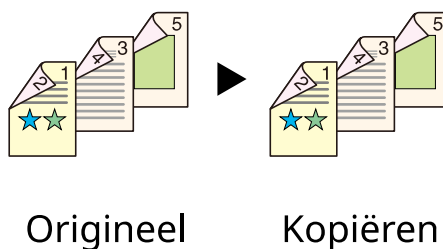

OPMERKING

De ondersteunde papierformaten in de duplexmodus: zijn A4, A5-R, A5, A6, B5, B6-R, Letter, Legal, Statement, Executive, Oficio II, Folio, 16K, ISO B5

Kopiëren

Drukt enkelzijdige originelen dubbelzijdig of dubbelzijdige originele enkelzijdig af. Selecteer de bindrichting voor originele en voltooide documenten.

[Enkelzijdig>>enkelzijdig]

Schakelt de functie uit.

[Enkelzijdig>>dubbelzijdig]

Voltooiën

Instelling	Beschrijving
[Binding links/rechts], [Binding boven]	Selecteer de bindrichting.

Richting origineel

Instelling	Beschrijving
[Bovenrand boven], [Bovenrand links]	Selecteer de richting van de bovenrand van het originele document om in de juiste richting te scannen. Selecteer de oriëntatie van het origineel uit [Bovenrand boven] of [Bovenrand links].

[Dubbelzijdig>>enkelzijdig]

Origineel

Instelling	Beschrijving
[Binding links/rechts], [Binding boven]	Selecteer de bindrichting van originelen.

Richting origineel

Instelling	Beschrijving
[Bovenrand boven], [Bovenrand links]	Selecteer de richting van de bovenrand van het originele document om in de juiste richting te scannen. Selecteer de oriëntatie van het origineel uit [Bovenrand boven] of [Bovenrand links].

[Dubbelzijdig>>dubbelzijdig]

Origineel

Instelling	Beschrijving
[Binding links/rechts], [Binding boven]	Selecteer de bindrichting van originelen.

Voltooien

Instelling	Beschrijving
[Binding links/rechts], [Binding boven]	Selecteer de bindrichting.

Richting origineel

Instelling	Beschrijving
[Bovenrand boven], [Bovenrand links]	Selecteer de richting van de bovenrand van het originele document om in de juiste richting te scannen. Selecteer [Richting origineel] om de richting van de originelen te kiezen, [Bovenrand boven] of [Bovenrand links].

Wanneer u het origineel op de plaat legt, herplaatst u vervolgens elk origineel en drukt u op de toets [Start]. Nadat u alle originelen hebt gescand, selecteert u [Scannen voltooien] om te kopiëren. Het kopiëren begint.

Duplex (tijdens afdrukken)

Het document wordt dubbelzijdig gedrukt.

[Enkelzijdig]

Schakelt de functie uit.

[Dubbelzijdig]

Binding

Instelling	Beschrijving
Binding [Links/Rechts]	Beide zijden worden bedrukt met behoud van de juiste afdrukrichting wanneer het papier aan de linker- of rechterzijde wordt ingebonden.
Binding [Boven]	Beide zijden worden bedrukt met behoud van de juiste afdrukrichting wanneer het papier aan de bovenkant wordt ingebonden.

Stille modus



[Functies]

Het geluid dat aangeeft dat het apparaat in bedrijf is, kan worden gedempt. Stel de stille modus in als u zich stoort aan het geluid dat aangeeft dat het apparaat in bedrijf is.

U kunt de stille modus inschakelen voor elke functie, waaronder Kopiëren, Verzenden, etc.

Instelling: Aan/Uit

Bestandsformaat



Specificeert het bestandsformaat van de afbeelding. Het niveau van de beeldkwaliteit kan ook worden aangepast.

Selecteer het bestandsformaat van [PDF], [TIFF], [XPS], [JPEG], [Open XPS], [High Comp. PDF].

Wanneer de kleurenmodus bij scannen is geselecteerd voor Grijstinten of Full Color, stelt u de beeldkwaliteit in.

Als u [PDF] of [High Comp. PDF] heeft geselecteerd, kunt u de encryptie of PDF/A-instellingen opgeven.

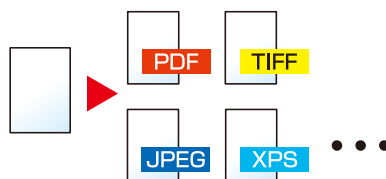

[PDF]

Instelling	Beschrijving
1 Lage kwal. (hoge comp) naar 5 Hoge kwal. (lage comp)	Auto kleur (kleur/grijstinten), Auto kleur (kleur/zwart-wit), Full Color, Grijstinten, Zwart-wit

OPMERKING

- Stel de PDF/A. in (Instelling: [Uit], [PDF/A-1a], [PDF/A-1b], [PDF/A-2a], [PDF/A-2b], [PDF/A-2u])
- Stel PDF-encryptie in.
 - ➔ Raadpleeg de Engelse handleiding.
- Stel een digitale handtekening in voor een bestand.
 - ➔ Raadpleeg de Engelse handleiding.

[TIFF]

Instelling	Beschrijving
1 Lage kwal. (hoge comp) naar 5 Hoge kwal. (lage comp)	Kleurenmodus: Auto kleur (kleur/grijstinten), Full Color, Grijstinten

[JPEG]

Instelling	Beschrijving
1 Lage kwal. (hoge comp) naar 5 Hoge kwal. (lage comp)	Kleurenmodus: Auto kleur (kleur/grijstinten), Full Color, Grijstinten

[XPS]

Instelling	Beschrijving
1 Lage kwal. (hoge comp) naar 5 Hoge kwal. (lage comp)	Auto kleur (kleur/grijstinten), Auto kleur (kleur/zwart-wit), Full Color, Grijstinten, Zwart-wit

[Open XPS]

Instelling	Beschrijving
1 Lage kwal. (hoge comp) naar 5 Hoge kwal. (lage comp)	Auto kleur (kleur/grijstinten), Auto kleur (kleur/zwart-wit), Full Color, Grijstinten, Zwart-wit

[Hoge comp. PDF]

Instelling	Beschrijving
[Priorit. comp.-verhouding], [Standaard], [Kwal.prioriteit]	Auto kleur (kleur/grijstinten), Auto kleur (kleur/zwart-wit), Full Color, Grijstinten



OPMERKING

- Stel de PDF/A. in (Instelling: [Uit], [PDF/A-1a], [PDF/A-1b], [PDF/A-2a], [PDF/A-2b], [PDF/A-2u])
- Stel PDF-encryptie in.
 - ➔ **Raadpleeg de Engelse handleiding.**
- Stel een digitale handtekening in voor een bestand.
 - ➔ **Raadpleeg de Engelse handleiding.**

Bestanden scheiden



Maakt meerdere bestanden voor elk gescand gegevensblad van het origineel.

(Instellingen [Uit]/[Elke pagina])

Als u [Elke pagina] selecteert, wordt het bestandsformaat opnieuw berekend.



OPMERKING

Er wordt een driecijferig volgnummer zoals "abc_001.pdf, abc_002.pdf..." achter de bestandsnaam toegevoegd.

Scanresolutie, Resolutie



Selecteer de dichtheid van de scanresolutie.

(Instellingen: [600 x 600 dpi]/[400 x 400 dpi ultrafijn]/[300 x 300 dpi]/[200 x 400 dpi superfijn]/[200 x 200 dpi fijn]/[200 x 100 dpi normaal])

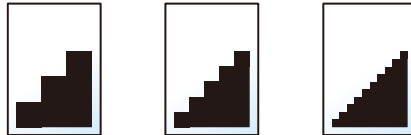

OPMERKING

Hoe hoger het getal, hoe beter de beeldresolutie. Een betere resolutie betekent echter ook grotere bestanden en langere verzendtijden.

Onderwerp/tekst e-mail



Voegt een onderwerp en tekst toe wanneer een document wordt verzonden.

Selecteer "Onderwerp"/"Tekst" om het onderwerp/de tekst van de e-mail in te voeren.

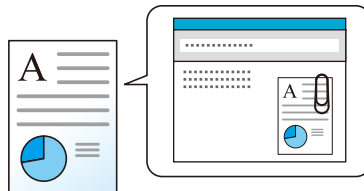

OPMERKING

- Het onderwerp mag maximaal 256 tekens bevatten en de tekst maximaal 500 tekens.
-

7 Problemen oplossen

Regulier onderhoud	250
Problemen oplossen	258
Instellen/onderhoud	395
Papierstoringen oplossen	401

Regulier onderhoud

Reinigen

Reinig het apparaat regelmatig om een optimale afdrukkwaliteit te garanderen.



VOORZICHTIG

Haal voor de veiligheid altijd de stekker uit het stopcontact voordat u het apparaat gaat reinigen.

Glasplaat reinigen

Veeg de binnenkant van de documenttoevoer en de glasplaat schoon met een zachte doek bevochtigd met alcohol of een zacht schoonmaakmiddel.

✓ **BELANGRIJK**

Gebruik geen verdunners of andere organische oplosmiddelen.

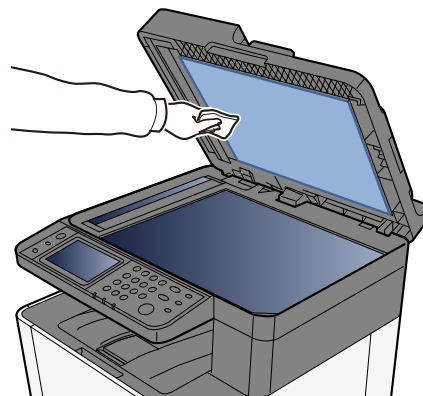
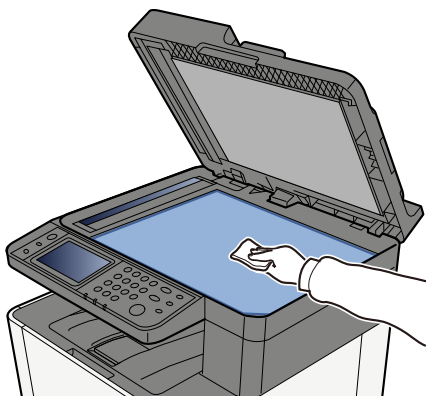

Sleufglas reinigen

Reinig het scanglas en de leesgeleider bij gebruik van de documenttoevoer met de droge doek.

✓ **BELANGRIJK**

Gebruik geen water, zeep of oplosmiddel om schoon te maken.

 **OPMERKING**

Vuil op het scanglas of de leesgeleider kan leiden tot zwarte strepen op de afdrukken.

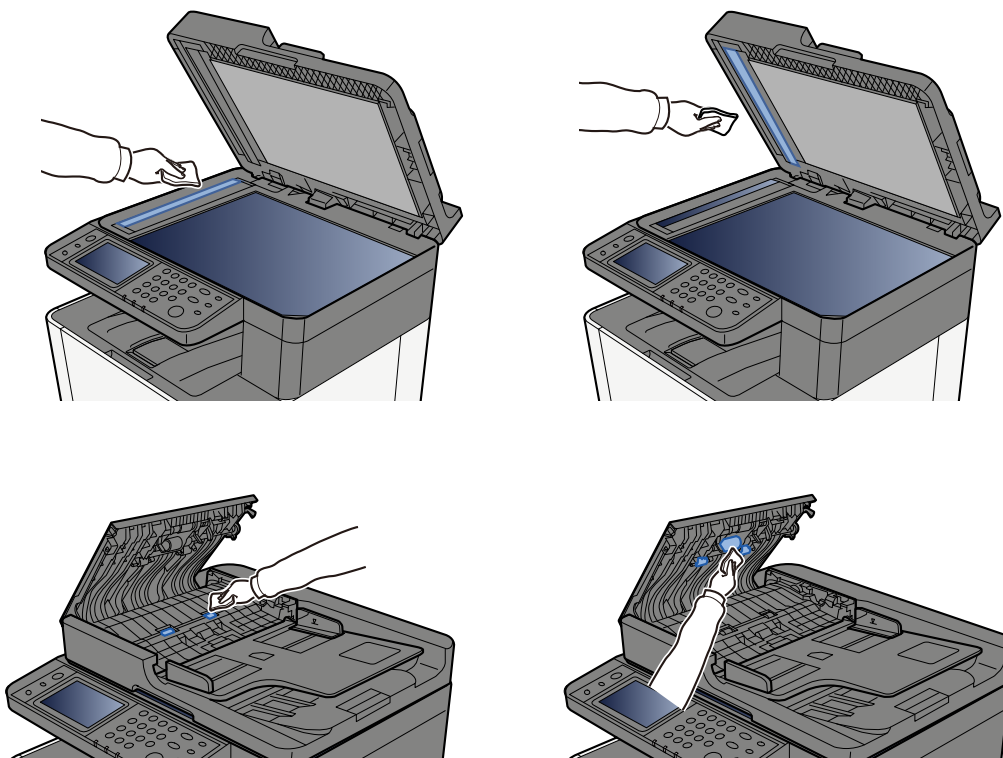

Papierverzendeenheid reinigen

De papierverzendeenheid moet iedere keer worden gereinigd wanneer de tonercontainer wordt vervangen. Om een optimale afdrukkwaliteit te garanderen wordt het bovendien aanbevolen om de binnenzijde van het apparaat eenmaal per maand te reinigen en wanneer de tonercontainer wordt vervangen.

Als de papierverzendeenheid vuil wordt, kunnen er problemen ontstaan met het afdrucken, bijvoorbeeld doordat afgedrukte pagina's aan de achterkant ook vuil zijn geworden.

VOORZICHTIG

Onderdelen in het apparaat kunnen erg heet worden. Voorkom dat u brandwonden oploopt.

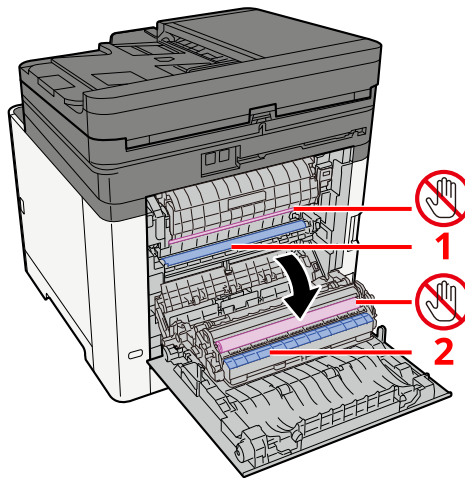

Veeg papierstof op papier 1 en vuil op papier 2 weg met een zachte, droge doek.

BELANGRIJK

Pas op dat u niet het gedeelte met  aanraakt tijdens het reinigen. De afdrukkwaliteit zou hierdoor achteruit kunnen gaan.

De tonercontainer vervangen

Als de toner op is, wordt het volgende bericht weergegeven. Vervang de tonercontainer.

"Toner [C][M][Y][K] is bijna leeg."

Als er bijna geen toner meer is, wordt het volgende bericht weergegeven. Zorg ervoor dat u een nieuwe tonercontainer klaar hebt liggen om te vervangen.

"Toner [C][M][Y][K] is bijna leeg. (Vervangen indien leeg.)"

Het aantal vellen dat met één tonercontainer kan worden bedrukt (hoeveel toner er wordt gebruikt), is afhankelijk van de gegevens die worden afgedrukt. Voldoet aan JIS X 6932 (ISO/IEC 19798), wanneer de EcoPrint-modus [Uit] staat. Het gemiddelde aantal afdrukbare vellen van de tonercontainer is als volgt (bij afdrukken met A4.):

Tonerkleur	Afdrukvermogen van de tonercontainer (aantal pagina's afgedrukt)
Zwart	4100 afbeeldingen
Cyaan	3200 afbeeldingen
Magenta	3200 afbeeldingen
Geel	3200 afbeeldingen



OPMERKING

- Het gemiddelde aantal bedrukbare pagina's voor de tonercontainer die wordt geleverd bij dit apparaat, is als volgt:
- Alle kleuren: 1500 afbeeldingen
- Gebruik voor de tonercontainer altijd een origineel exemplaar. Het gebruik van een niet-originele tonercontainer kan beelddefecten en storingen aan het product veroorzaken.
- Op de geheugenchip in de tonercontainer van dit apparaat wordt informatie opgeslagen die dient voor het verbeteren van het gebruiksgemak, het recyclingsysteem van gebruikte tonercontainers en de planning en ontwikkeling van nieuwe producten. De opgeslagen informatie bevat geen persoonlijke of individuele gegevens en wordt volledig anoniem gebruikt voor de bovenstaande doeleinden.



VOORZICHTIG

Probeer geen delen die toner bevatten, te verbranden. De vonken kunnen brandwonden veroorzaken.

De installatieprocedure is voor elke kleurentonercontainer hetzelfde. Hier leggen we de procedures voor de gele tonercontainer uit, als voorbeeld.

1 Open de rechter klep.

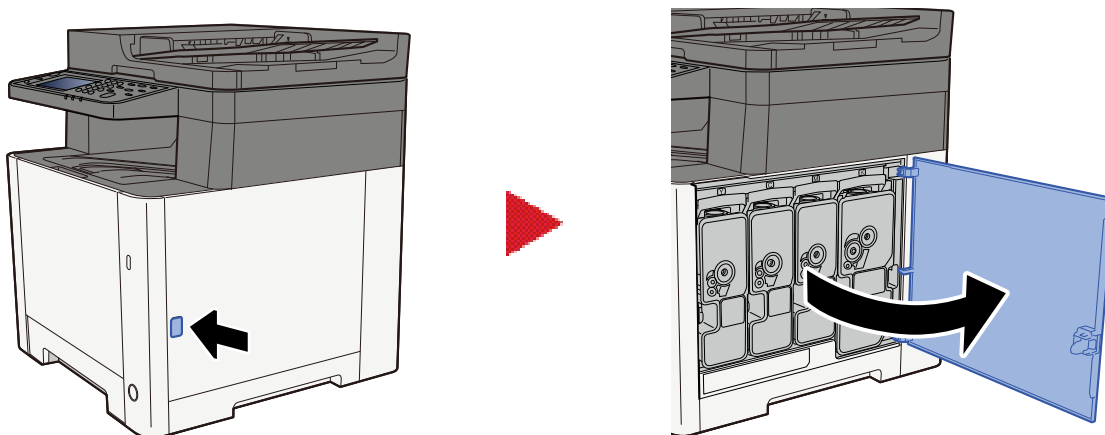

2 Ontgrendel de tonercontainer.

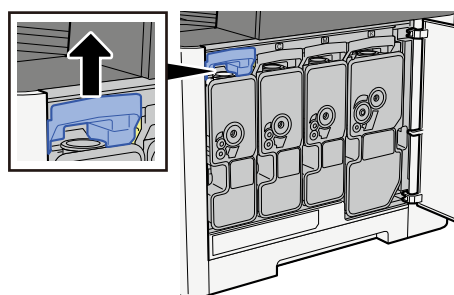

3 Verwijder de tonercontainer.

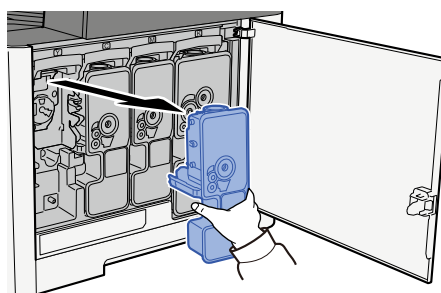

4 Plaats de gebruikte tonercontainer in de hiervoor bestemde plastic zak.



5 Neem de nieuwe tonercontainer uit de doos.

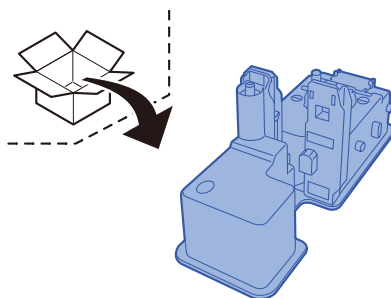

✓ BELANGRIJK

Raak de hieronder getoonde punten niet aan.

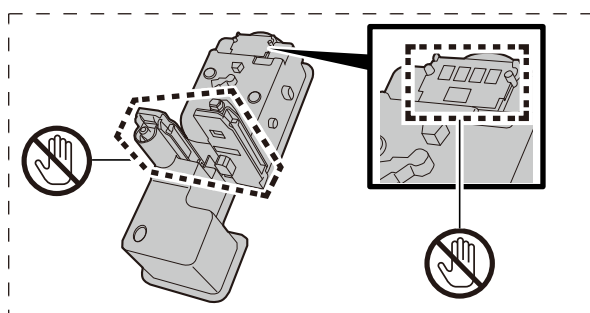

6 Schud de tonercontainer.

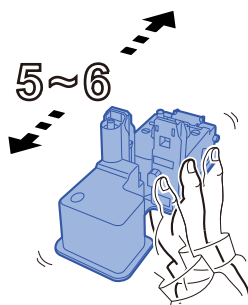

7 Installeer de tonercontainer.

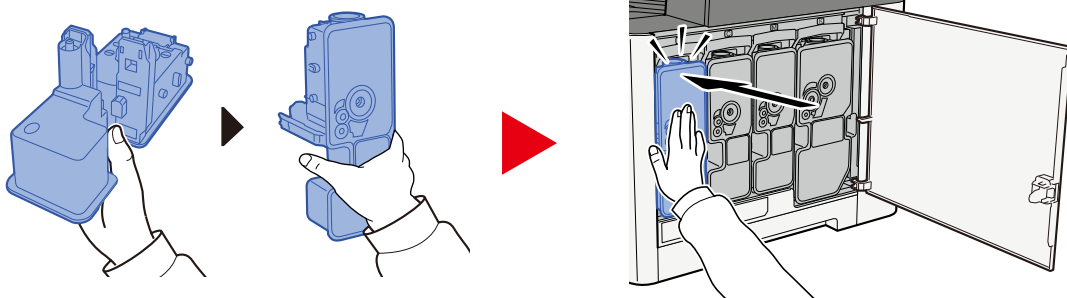

✓ BELANGRIJK

Schuif de tonercontainer volledig op zijn plek.

8 Sluit de rechter klep.

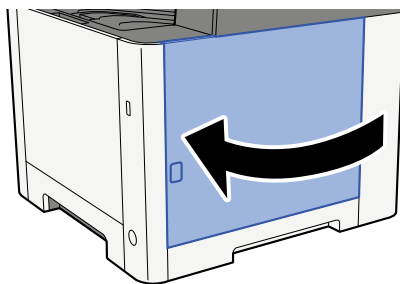

💡 OPMERKING

- Als de rechter klep niet sluit, controleer dan of de nieuwe tonercontainer juist geïnstalleerd is.
- Lever de lege tonercontainer in bij uw dealer of servicevertegenwoordiger. De ingezamelde tonercontainer wordt gerecycled of verwijderd volgens de betreffende voorschriften.

Problemen oplossen

Storingen oplossen

Als er zich een probleem voordoet met uw apparaat, lees dan de controlepunten door en voer de procedures op de aangegeven pagina's uit. In de onderstaande tabel vindt u de algemene richtlijnen voor het oplossen van problemen. Als het probleem aanhoudt, neem dan contact op met uw servicevertegenwoordiger.



OPMERKING

Wanneer u contact met ons opneemt, zal het serienummer nodig zijn. U kunt het serienummer als volgt opzoeken:

➔ [Serienummer van het apparaat controleren \(pagina 2\)](#)

Problemen met de bediening van het apparaat

De toepassing start niet

Is er misschien te weinig tijd ingesteld voor het automatisch resetten van het bedieningspaneel?

Controleer de tijd die is ingesteld voor het automatisch resetten van het bedieningspaneel.

- 1 Toets [Systeemmenu/teller] > [Apparaatinstellingen] > [Energiebesparende stand/Timer] > [Schermtimer res.]**
- 2 Stel minimaal 30 seconden in als tijd voor het resetten van het bedieningspaneel**
Deze tijd is in te stellen tussen 5 en 495 seconden (in stappen van 5 seconden).

Het scherm werkt niet wanneer het apparaat is ingeschakeld

Zit de stekker van het apparaat in het stopcontact?

1 Sluit het meegeleverde netsnoer aan op een stopcontact.

Controleer of de stekker stevig is aangesloten.

Machine print niet, zelfs niet wanneer [Start] wordt ingedrukt

Wordt er een bericht getoond op het scherm?

Als er een bericht wordt weergegeven op het scherm is het afhankelijk van de inhoud hiervan of u de bewerking kunt hervatten of niet.

Bepaal de gepaste reactie op het bericht en voer de bijbehorende actie uit.

Staat het apparaat in de slaapstand?

De bewerking is niet mogelijk in slaapstand.

1 Druk op een willekeurige toets van het bedieningspaneel



OPMERKING

De slaapmodus kan worden opgeheven door het aanraakscherm aan te raken.

Er worden blanco vellen papier uitgevoerd



Zijn de originelen goed geplaatst?

Originelen de glasplaat plaatsen

1 Plaats de te scannen zijde met het beeld omlaag.

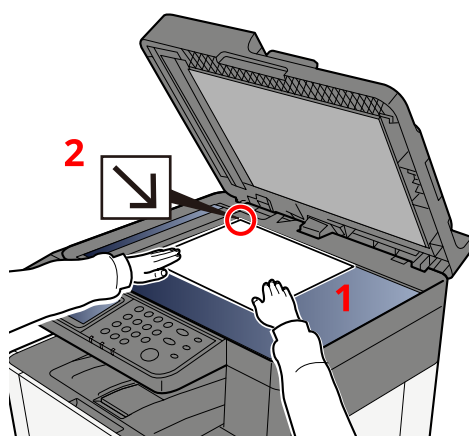

2 Lijn deze strak uit tegen de aanduidingsplaten voor het origineel formaat met de linkerachterhoek als referentiepunt.

 **OPMERKING**

Meer informatie over de afdrukrichting van het origineel vindt u hieronder:

➔ [Origineel formaat \(pagina 220\)](#)

Originelen in de documenttoevoer plaatsen

1 Pas de breedtegeleiders van het origineel aan.

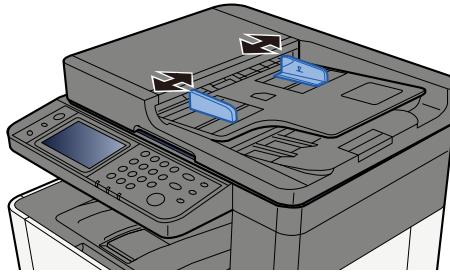

2 Plaats het origineel.

- 1 Plaats de te scannen zijde (of de eerste zijde van dubbelzijdige originelen) naar boven. Schuif de voorrand zo ver mogelijk in de documenttoevoer.

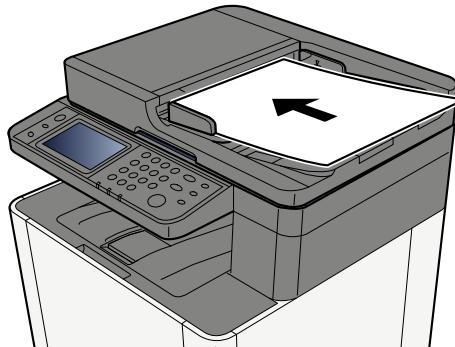

OPMERKING

Meer informatie over de afdrukrichting van het origineel vindt u hieronder:

➔ [Richting origineel \(pagina 224\)](#)

BELANGRIJK

Kijk of de breedtegeleiders voor originelen perfect op de originelen aansluiten. Als er nog ruimte is, past u de breedtegeleiders opnieuw aan. Als u dit niet doet, kan dit leiden tot een papierstoring.

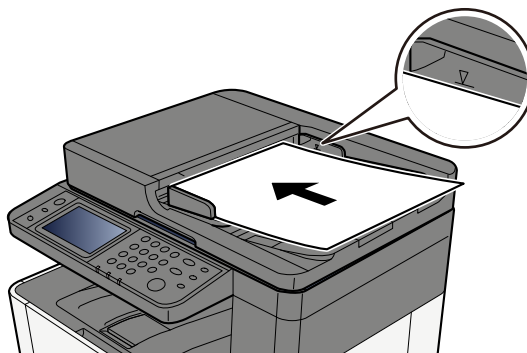

Zorg ervoor dat de geplaatste originelen niet boven de niveauaanduiding uitkomen. Als de maximale niveauaanduiding wordt overschreden, kan dit leiden tot een papierstoring.

Plaats originelen met ringband- of andere geperforeerde gaten met de gaten aan de rechterkant (zodat deze als laatste worden gescand).

Is de applicatiesoftware correct ingesteld?

Controleer de instellingen van de applicatiesoftware.

Er treden vaak papierstoringen op

Is het papier goed geplaatst?

Plaats het papier op de juiste manier.

Wanneer u papier in een cassette plaatst

- 1 Trek cassette 1 helemaal uit het apparaat.**

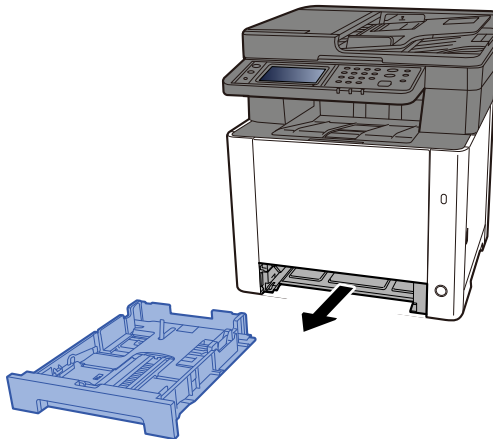

OPMERKING

Let erop dat de cassette bij het uittrekken uit het apparaat ondersteund wordt en niet valt.

2 Stel het cassetteformaat in.

- 1 Pas de papierlengtegeleider aan het vereiste papierformaat aan. Druk op het instelmechanisme voor de papierlengte en schuif de geleiders in de vereiste papierformaatstand.

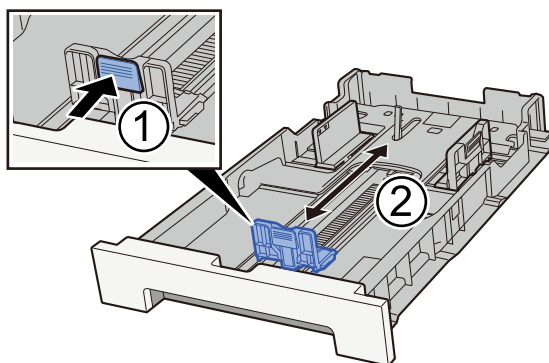

- 2 Pas de papierlengtegeleiders aan het vereiste papierformaat aan. Druk op het instelmechanisme voor de papierlengte en schuif de geleiders in de vereiste papierformaatstand. (Alleen cassette 1)

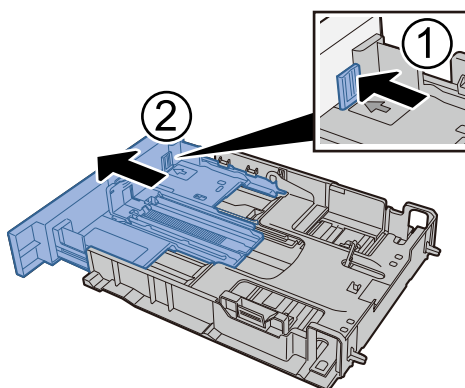

 **OPMERKING**

U moet het papierformaat instellen via het bedieningspaneel. ➔ [Papierformaat en mediatype opgeven \(pagina 137\)](#)

3 Plaats papier.

- 1 Waaier het papier los en lijn het vervolgens uit op een vlakke tafel om papierstoringen of scheef afdrukken te voorkomen.
- 2 Plaats het papier in de cassette.

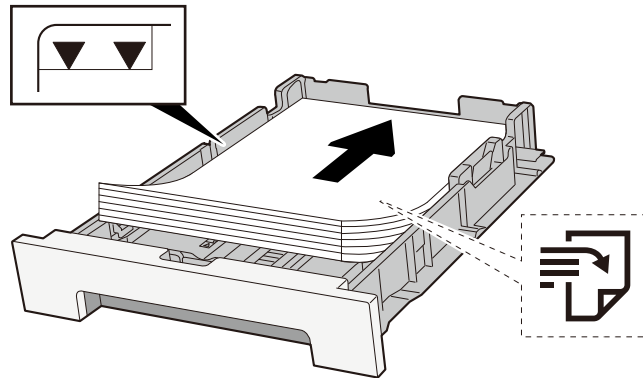

✓ BELANGRIJK

- Plaats het papier met de te bedrukken zijde naar boven.
- Als u nieuw papier uit de verpakking haalt, waaiert u het papier eerst los voor u het in een cassette plaatst.
- ➔ [Voorzorgen voor papier plaatsen \(pagina 128\)](#)
- Controleer voor het plaatsen van het papier of het niet gekruld of gevouwen is. Gekruld of gevouwen papier kan papierstoringen veroorzaken.
- Zorg dat het papier niet boven de niveauaanduiding uitkomt (zie bovenstaande afbeelding).
- Als papier is geplaatst zonder de lengte- en breedtegeleiders te hebben versteld, kan het papier scheef of vast komen te zitten.

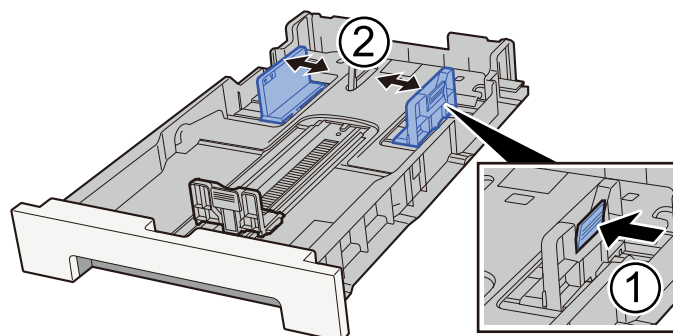

4 Duw cassette 1 voorzichtig terug.

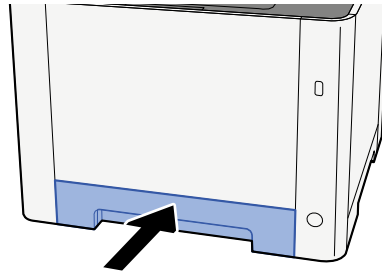

OPMERKING

Wanneer Folio, Oficio II of Legal wordt gebruikt, steekt de cassette uit het apparaat.

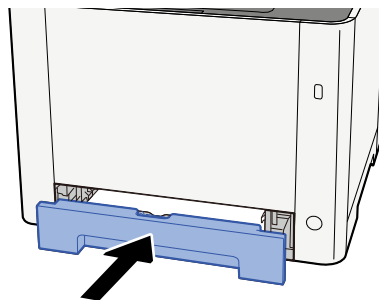

5 Open het scherm.

[Systeemmenu/teller] > [Apparaatinstellingen] > [Papierinvoer] > [Instellingen cassette 1] tot [Instellingen cassette 2]

6 De functie configureren

Selecteer het papierformaat en de papiersoort.

Cassette 1 Settings to Cassette 2 Settings

MP Tray Settings

Wanneer u papier in de multifunctionele lade plaatst

1 Open de multifunctionele lade.

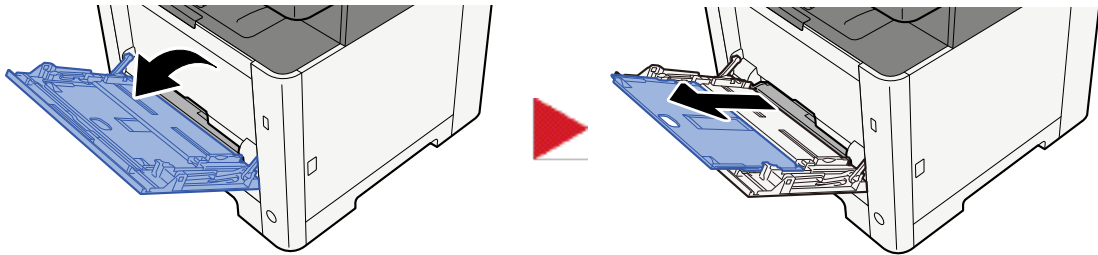

2 Stel het formaat van de multifunctionele lade in.

De papierformaten staan op de multifunctionele lade vermeld.

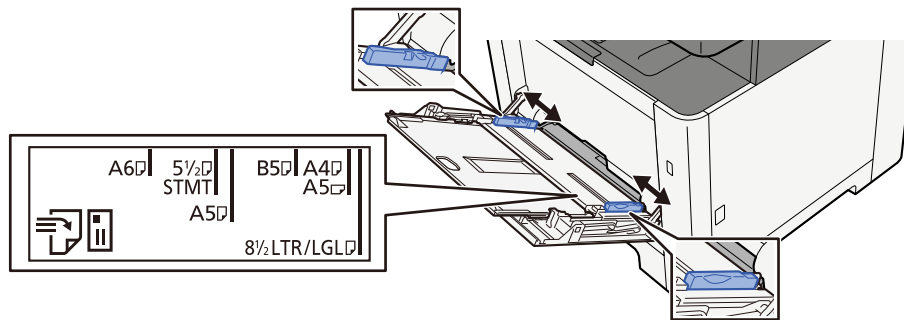

3 Plaats papier.

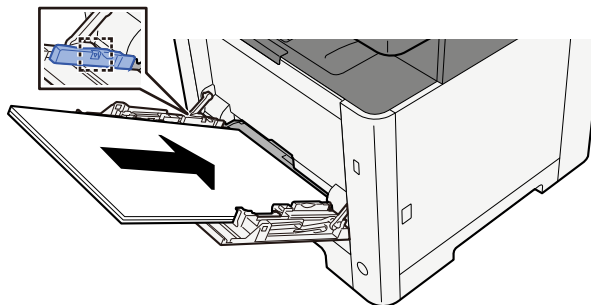

Plaats het papier langs de papierbreedtegeleiders in de lade, totdat het niet verder kan.

Als u nieuw papier uit de verpakking haalt, waaiert het papier dan eerst los voor u het in de multifunctionele lade plaatst.

→ [Voorzorgen voor papier plaatsen \(pagina 128\)](#)

✓ BELANGRIJK

- Plaats het papier met de afdrukzijde naar boven.
- Gekruld papier moet u recht maken voor gebruik.
- Wanneer u papier in de multifunctionele lade plaatst, controleert u eerst of er geen papier achtergebleven is van een vorig gebruik voor u het papier plaatst. Als er slechts een kleine hoeveelheid papier is overgebleven in de multifunctionele lade en u wilt het aanvullen, verwijdert u eerst het overgebleven papier uit de lade en voegt het bij het nieuwe papier voor u het papier terug in de lade plaatst.

- Als er nog ruimte is tussen het papier en de papierbreedtegeleiders, past u de papierbreedtegeleiders opnieuw aan het papier aan om te voorkomen dat het scheef wordt ingevoerd of vastloopt.
- Plaats niet meer papier dan het aangegeven maximum.

Als u enveloppen of karton in de multifunctionele lade plaatst, zorg er dan voor dat het papier met de te bedrukken zijde naar boven wordt geplaatst. Instructies voor het afdrukken zijn te vinden in de Handleiding printerstuurprogramma.

➔ **Printer Driver User Guide**

Voorbeeld: Bij het afdrukken van een adres.

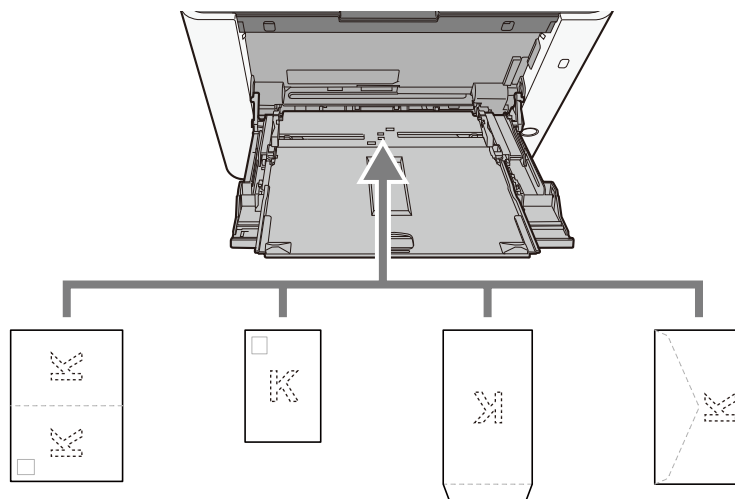

✓ **BELANGRIJK**

- Gebruik Oufukuhagaki (retourkaart).
- Hoe u de enveloppen precies moet plaatsen (richting en kant) hangt af van het soort envelop. Zorg dat u ze op de juiste manier plaatst, anders kunnen ze in de verkeerde richting of op de verkeerde kant worden bedrukt.

 **OPMERKING**

Wanneer u enveloppen in de multifunctionele lade plaatst, kies dan de envelopsoort zoals beschreven in:

➔ [Raadpleeg de Engelse handleiding.](#)

4 Geef de papiersoort op die in de multifunctionele lade is geplaatst met behulp van het bedieningspaneel.

➔ [Papierformaat en mediatype opgeven \(pagina 137\)](#)

Is er een probleem met het papier?

Verwijder het papier uit de multifunctionele lade en leg het omgekeerd terug of draai de plaatsingsrichting van het papier 180 graden.

➔ [Voorzorgen voor papier plaatsen \(pagina 128\)](#)

Is de papiersoort geschikt? Is het papier in goede staat?

Haal het papier uit de cassette, draai het om en plaats het opnieuw.

➔ [Voorzorgen voor papier plaatsen \(pagina 128\)](#)

Is het papier gekruld, gevouwen of gekreukt?

Vervang het papier.

➔ [Voorzorgen voor papier plaatsen \(pagina 128\)](#)

Zitten er losse stukjes papier of zit er vastgelopen papier in het apparaat?

Verwijder de vastgelopen vellen en stukjes papier.

➔ [Papierstoringen oplossen \(pagina 401\)](#)

Er zitten twee of meer vellen op elkaar in de uitvoer (multi-feeding)

ABC
123

Is het papier goed geplaatst?

Plaats het papier op de juiste manier.

Wanneer u papier in een cassette plaatst

- 1** Trek cassette 1 helemaal uit het apparaat.

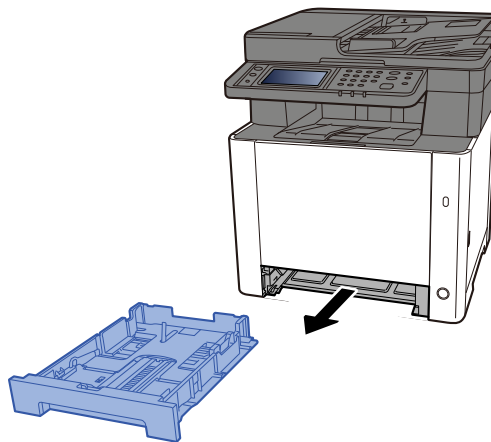

OPMERKING

Let erop dat de cassette bij het uittrekken uit het apparaat ondersteund wordt en niet valt.

2 Stel het cassetteformaat in.

- 1 Pas de papierlengtegeleider aan het vereiste papierformaat aan. Druk op het instelmechanisme voor de papierlengte en schuif de geleiders in de vereiste papierformaatstand.

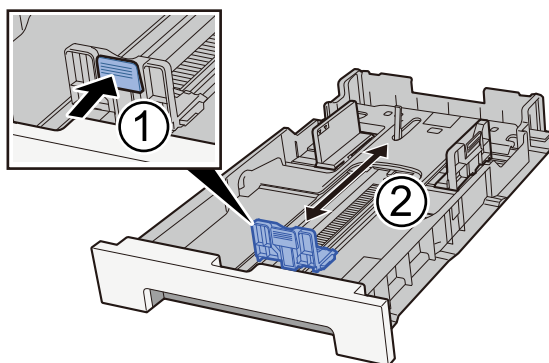

- 2 Pas de papierlengtegeleiders aan het vereiste papierformaat aan. Druk op het instelmechanisme voor de papierlengte en schuif de geleiders in de vereiste papierformaatstand. (Alleen cassette 1)

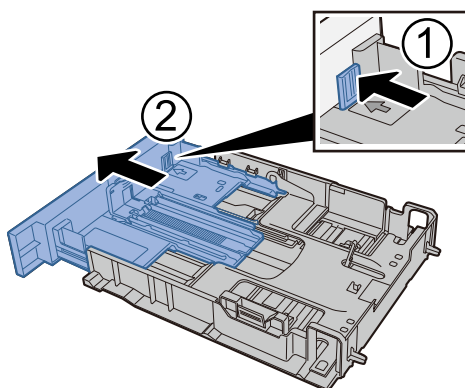

 **OPMERKING**

U moet het papierformaat instellen via het bedieningspaneel. ➔ [Papierformaat en mediatype opgeven \(pagina 137\)](#)

3 Plaats papier.

- 1 Waaier het papier los en lijn het vervolgens uit op een vlakke tafel om papierstoringen of scheef afdrukken te voorkomen.
- 2 Plaats het papier in de cassette.

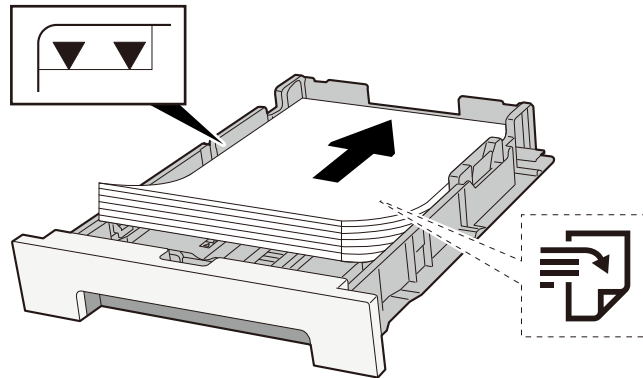

✓ BELANGRIJK

- Plaats het papier met de te bedrukken zijde naar boven.
- Als u nieuw papier uit de verpakking haalt, waaiert u het papier eerst los voor u het in een cassette plaatst.
- ➔ [Voorzorgen voor papier plaatsen \(pagina 128\)](#)
- Controleer voor het plaatsen van het papier of het niet gekruld of gevouwen is. Gekruld of gevouwen papier kan papierstoringen veroorzaken.
- Zorg dat het papier niet boven de niveauaanduiding uitkomt (zie bovenstaande afbeelding).
- Als papier is geplaatst zonder de lengte- en breedtegeleiders te hebben versteld, kan het papier scheef of vast komen te zitten.

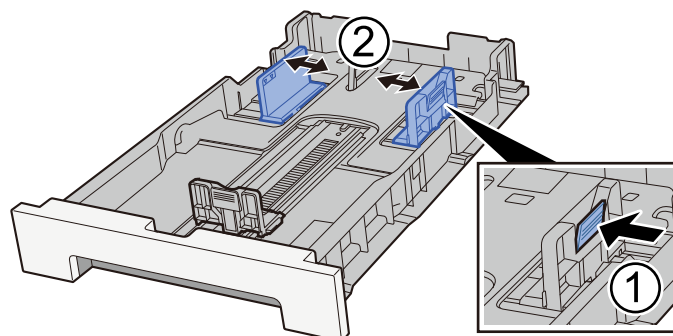

4 Duw cassette 1 voorzichtig terug.

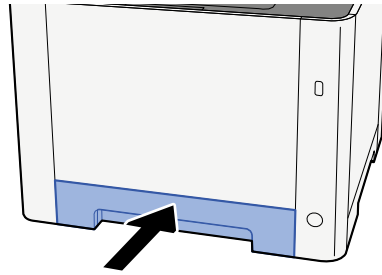

 **OPMERKING**

Wanneer Folio, Oficio II of Legal wordt gebruikt, steekt de cassette uit het apparaat.

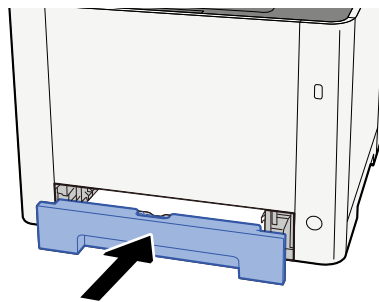

5 Open het scherm.

[Systeemmenu/teller] > [Apparaatinstellingen] > [Papierinvoer] > [Instellingen cassette 1] tot [Instellingen cassette 2]

6 De functie configureren

Selecteer het papierformaat en de papiersoort.

Cassette 1 Settings to Cassette 2 Settings

MP Tray Settings

Wanneer u papier in de multifunctionele lade plaatst

1 Open de multifunctionele lade.

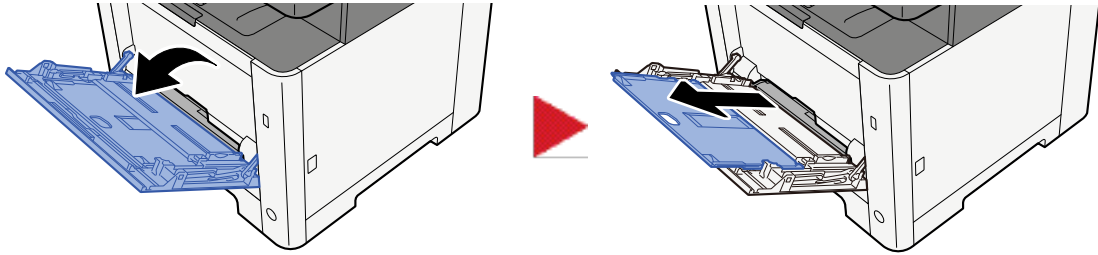

2 Stel het formaat van de multifunctionele lade in.

De papierformaten staan op de multifunctionele lade vermeld.

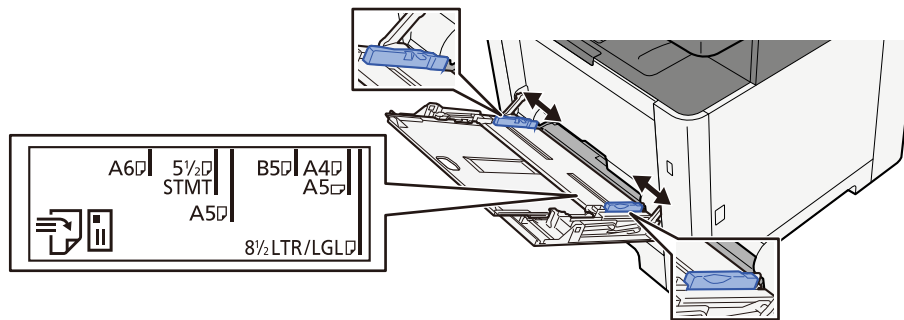

3 Plaats papier.

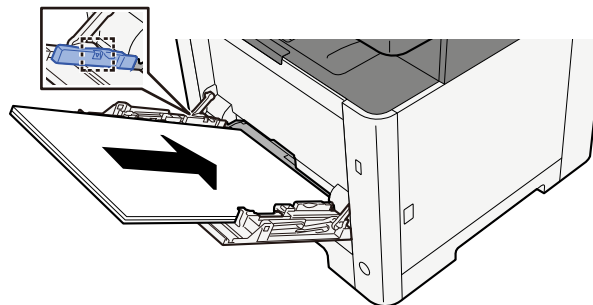

Plaats het papier langs de papierbreedtegeleiders in de lade, totdat het niet verder kan.

Als u nieuw papier uit de verpakking haalt, waaier het papier dan eerst los voor u het in de multifunctionele lade plaatst.

→ [Voorzorgen voor papier plaatsen \(pagina 128\)](#)

✓ BELANGRIJK

- Plaats het papier met de afdrukzijde naar boven.
- Gekruld papier moet u recht maken voor gebruik.
- Wanneer u papier in de multifunctionele lade plaatst, controleert u eerst of er geen papier achtergebleven is van een vorig gebruik voor u het papier plaatst. Als er slechts een kleine hoeveelheid papier is overgebleven in de multifunctionele lade en u wilt het aanvullen, verwijdert u eerst het overgebleven papier uit de lade en voegt het bij het nieuwe papier voor u het papier terug in de lade plaatst.

- Als er nog ruimte is tussen het papier en de papierbreedtegeleiders, past u de papierbreedtegeleiders opnieuw aan het papier aan om te voorkomen dat het scheef wordt ingevoerd of vastloopt.
- Plaats niet meer papier dan het aangegeven maximum.

Als u enveloppen of karton in de multifunctionele lade plaatst, zorg er dan voor dat het papier met de te bedrukken zijde naar boven wordt geplaatst. Instructies voor het afdrucken zijn te vinden in de Handleiding printerstuurprogramma.

➔ **Printer Driver User Guide**

Voorbeeld: Bij het afdrucken van een adres.

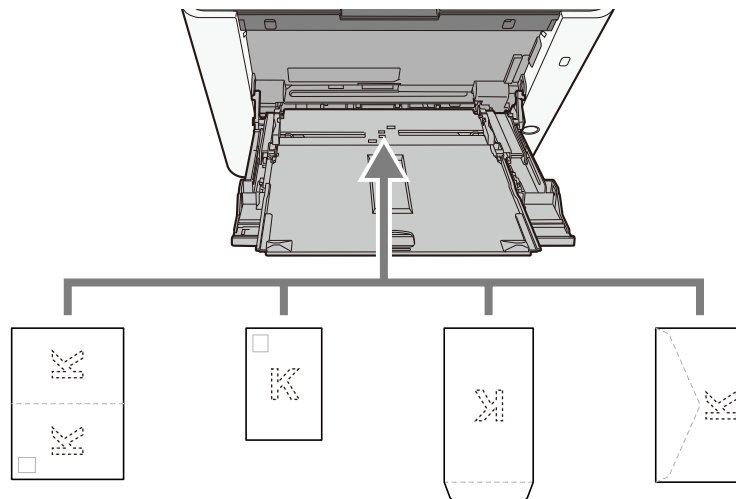

✓ **BELANGRIJK**

- Gebruik Oufukuhagaki (retourkaart).
- Hoe u de enveloppen precies moet plaatsen (richting en kant) hangt af van het soort envelop. Zorg dat u ze op de juiste manier plaatst, anders kunnen ze in de verkeerde richting of op de verkeerde kant worden bedrukt.

 **OPMERKING**

Wanneer u enveloppen in de multifunctionele lade plaatst, kies dan de envelopsoort zoals beschreven in:

➔ **Raadpleeg de Engelse handleiding.**

4 Geef de papiersoort op die in de multifunctionele lade is geplaatst met behulp van het bedieningspaneel.

➔ [Papierformaat en mediatype opgeven \(pagina 137\)](#)

De afdrukken zijn gekreukt

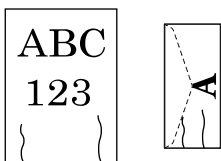

Is het papier goed geplaatst?

Plaats het papier op de juiste manier.

Wanneer u papier in een cassette plaatst

- 1** Trek cassette 1 helemaal uit het apparaat.

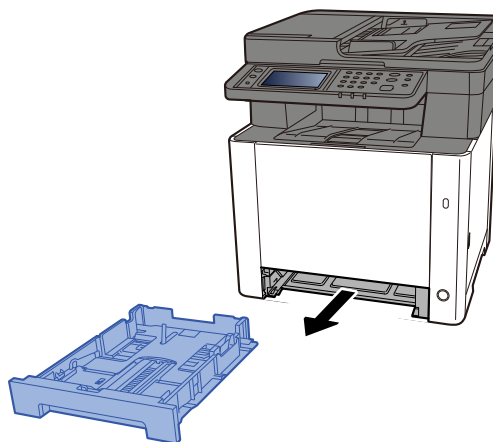

OPMERKING

Let erop dat de cassette bij het uittrekken uit het apparaat ondersteund wordt en niet valt.

2 Stel het cassetteformaat in.

- 1 Pas de papierlengtegeleider aan het vereiste papierformaat aan. Druk op het instelmechanisme voor de papierlengte en schuif de geleiders in de vereiste papierformaatstand.

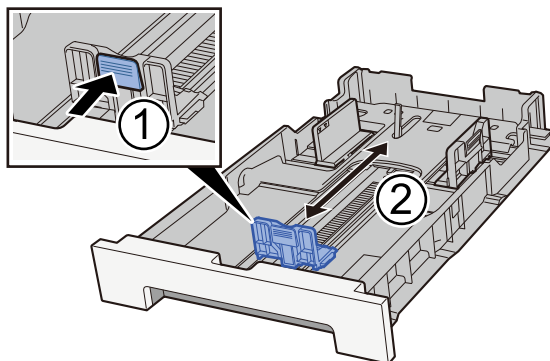

- 2 Pas de papierlengtegeleiders aan het vereiste papierformaat aan. Druk op het instelmechanisme voor de papierlengte en schuif de geleiders in de vereiste papierformaatstand. (Alleen cassette 1)

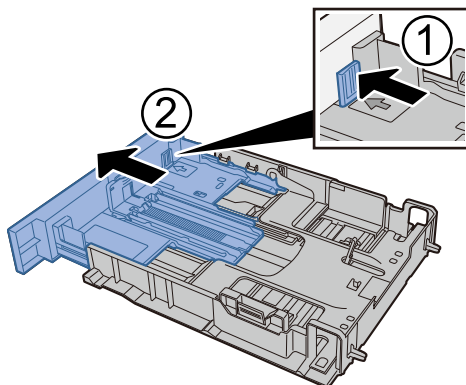

OPMERKING

U moet het papierformaat instellen via het bedieningspaneel. ➔ [Papierformaat en mediatype opgeven \(pagina 137\)](#)

3 Plaats papier.

- 1 Waaier het papier los en lijn het vervolgens uit op een vlakke tafel om papierstoringen of scheef afdrukken te voorkomen.
- 2 Plaats het papier in de cassette.

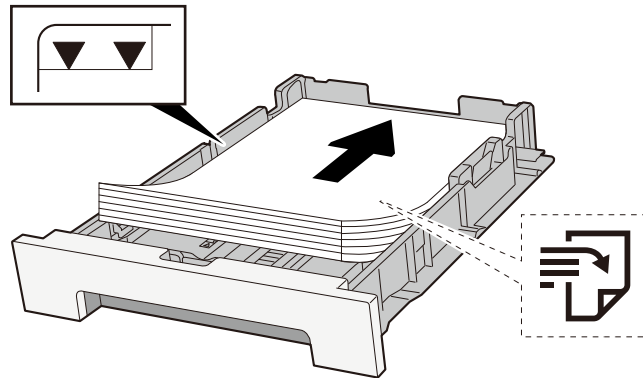

✓ BELANGRIJK

- Plaats het papier met de te bedrukken zijde naar boven.
- Als u nieuw papier uit de verpakking haalt, waaiert u het papier eerst los voor u het in een cassette plaatst.
- ➔ [Voorzorgen voor papier plaatsen \(pagina 128\)](#)
- Controleer voor het plaatsen van het papier of het niet gekruld of gevouwen is. Gekruld of gevouwen papier kan papierstoringen veroorzaken.
- Zorg dat het papier niet boven de niveauaanduiding uitkomt (zie bovenstaande afbeelding).
- Als papier is geplaatst zonder de lengte- en breedtegeleiders te hebben versteld, kan het papier scheef of vast komen te zitten.

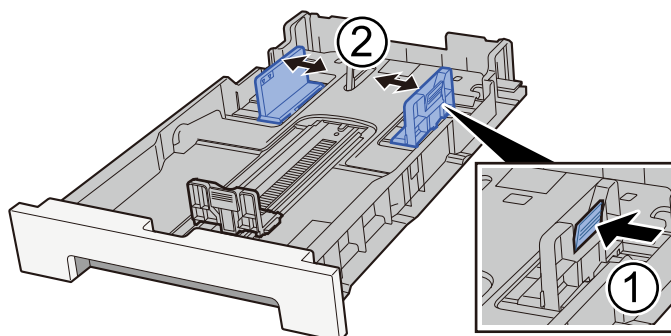

4 Duw cassette 1 voorzichtig terug.

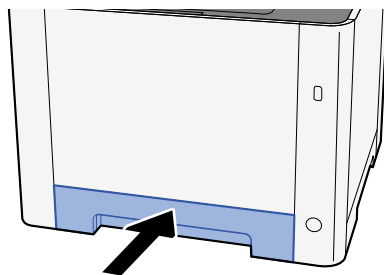

OPMERKING

Wanneer Folio, Oficio II of Legal wordt gebruikt, steekt de cassette uit het apparaat.

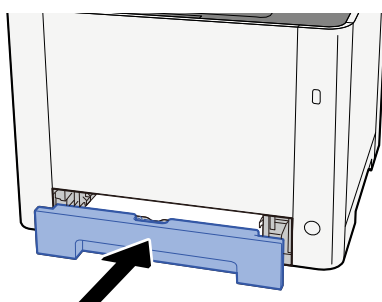

Wanneer u papier in de multifunctionele lade plaatst

1 Open de multifunctionele lade.

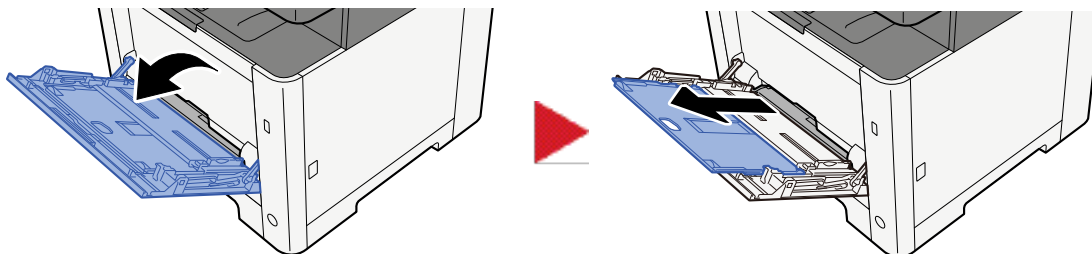

2 Stel het formaat van de multifunctionele lade in.

De papierformaten staan op de multifunctionele lade vermeld.

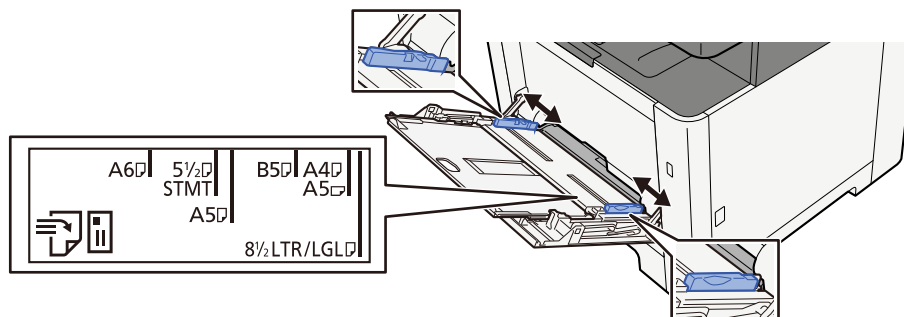

3 Plaats papier.

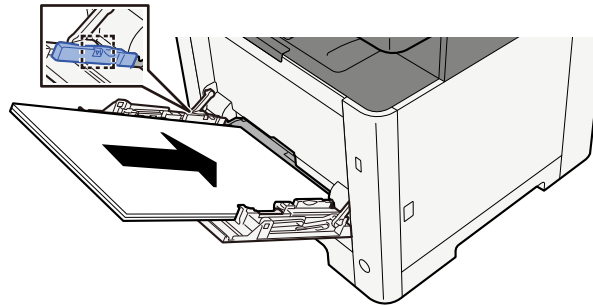

Plaats het papier langs de papierbreedtegeleiders in de lade, totdat het niet verder kan.

Als u nieuw papier uit de verpakking haalt, waaiert het papier dan eerst los voor u het in de multifunctionele lade plaatst.

➔ [Voorzorgen voor papier plaatsen \(pagina 128\)](#)

✓ BELANGRIJK

- Plaats het papier met de afdrukszijde naar boven.
- Gekruld papier moet u recht maken voor gebruik.
- Wanneer u papier in de multifunctionele lade plaatst, controleert u eerst of er geen papier achtergebleven is van een vorig gebruik voor u het papier plaatst. Als er slechts een kleine hoeveelheid papier is overgebleven in de multifunctionele lade en u wilt het aanvullen, verwijdert u eerst het overgebleven papier uit de lade en voegt het bij het nieuwe papier voor u het papier terug in de lade plaatst.
- Als er nog ruimte is tussen het papier en de papierbreedtegeleiders, past u de papierbreedtegeleiders opnieuw aan het papier aan om te voorkomen dat het scheef wordt ingevoerd of vastloopt.
- Plaats niet meer papier dan het aangegeven maximum.

Als u enveloppen of karton in de multifunctionele lade plaatst, zorg er dan voor dat het papier met de te bedrukken zijde naar boven wordt geplaatst. Instructies voor het afdrucken zijn te vinden in de Handleiding printerstuurprogramma.

➔ **Printer Driver User Guide**

Voorbeeld: Bij het afdrucken van een adres.

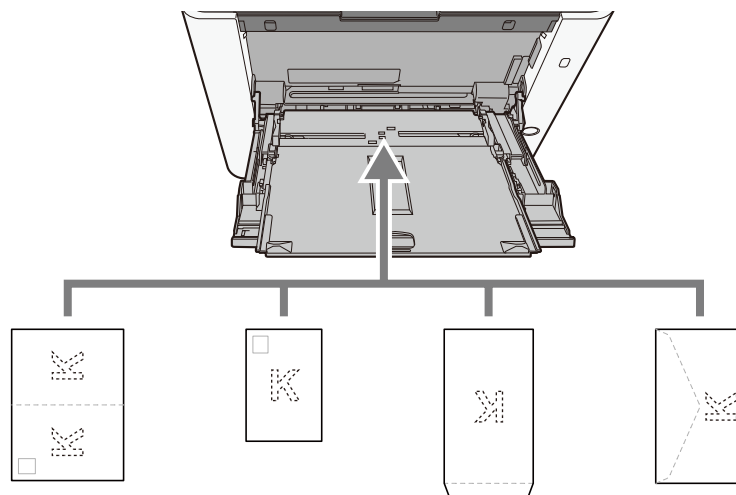

 **BELANGRIJK**

- Gebruik Oufukuhagaki (retourkaart).
 - Hoe u de enveloppen precies moet plaatsen (richting en kant) hangt af van het soort envelop. Zorg dat u ze op de juiste manier plaatst, anders kunnen ze in de verkeerde richting of op de verkeerde kant worden bedrukt.
-

 **OPMERKING**

Wanneer u enveloppen in de multifunctionele lade plaatst, kies dan de envelopsoort zoals beschreven in:

➔ [Raadpleeg de Engelse handleiding.](#)

4 Geef de papiersoort op die in de multifunctionele lade is geplaatst met behulp van het bedieningspaneel.

➔ [Papierformaat en mediatype opgeven \(pagina 137\)](#)

Verwijder het papier uit de cassette en leg het omgekeerd terug of draai de plaatsingsrichting van het papier 180 graden.

➔ [Voorzorgen voor papier plaatsen \(pagina 128\)](#)

Is het papier vochtig?

Vervang het papier.

➔ [Voorzorgen voor papier plaatsen \(pagina 128\)](#)

Afdrukken zijn gekreukt



Is het papier goed geplaatst?

Plaats het papier op de juiste manier.

Wanneer u papier in een cassette plaatst

- 1** Trek cassette 1 helemaal uit het apparaat.

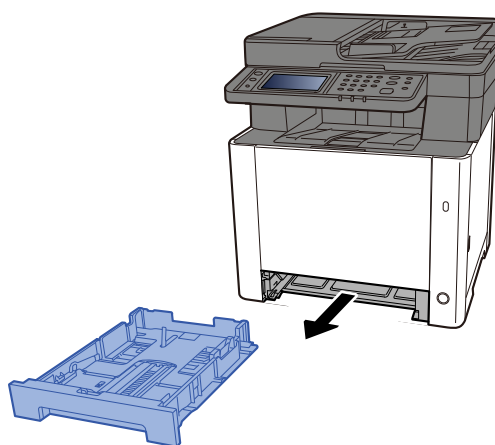

OPMERKING

Let erop dat de cassette bij het uittrekken uit het apparaat ondersteund wordt en niet valt.

- 2** Stel het cassetteformaat in.

- 1 Stel de papierbreedtegeleiders in aan de linker- en rechterkant van de cassette. Druk op het instelmechanisme voor de papierbreedte en schuif de geleiders in de vereiste papierformaatstand. De papierformaten staan op de cassette vermeld.

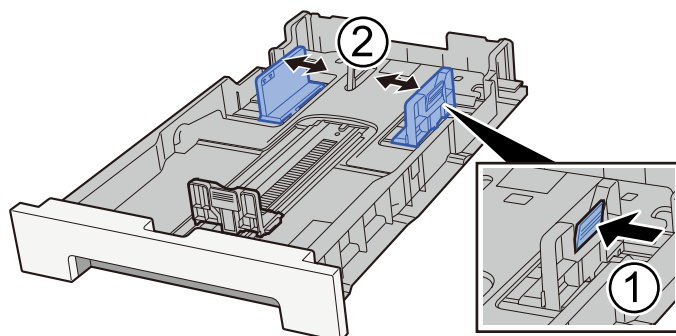

- 2 Pas de papierlengtegeleider aan het vereiste papierformaat aan. Druk op het instelmechanisme voor de papierlengte en schuif de geleiders in de vereiste papierformaatstand.

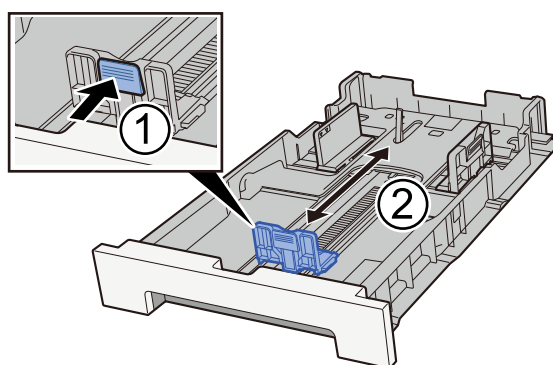

 **OPMERKING**

U moet het papierformaat instellen via het bedieningspaneel.

➔ [Papierformaat en mediatype opgeven \(pagina 137\)](#)

3 Plaats papier.

- 1 Waaier het papier los en lijn het vervolgens uit op een vlakke tafel om papierstoringen of scheef afdrukken te voorkomen.
- 2 Plaats het papier in de cassette.

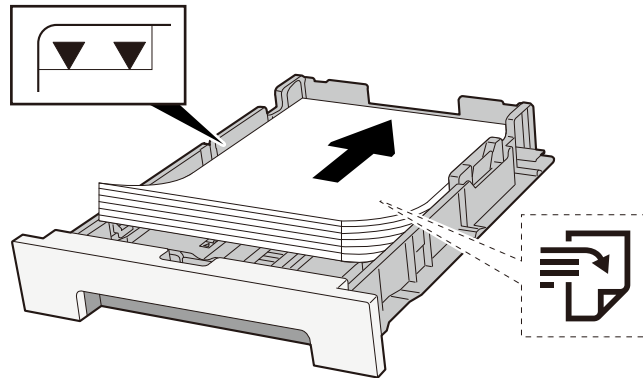

✓ BELANGRIJK

- Plaats het papier met de te bedrukken zijde naar boven.
- Als u nieuw papier uit de verpakking haalt, waaiert u het papier eerst los voor u het in een cassette plaatst.
- ➔ [Voorzorgen voor papier plaatsen \(pagina 128\)](#)
- Controleer voor het plaatsen van het papier of het niet gekruld of gevouwen is. Gekruld of gevouwen papier kan papierstoringen veroorzaken.
- Zorg dat het papier niet boven de niveauaanduiding uitkomt (zie bovenstaande afbeelding).
- Als papier is geplaatst zonder de lengte- en breedtegeleiders te hebben versteld, kan het papier scheef of vast komen te zitten.

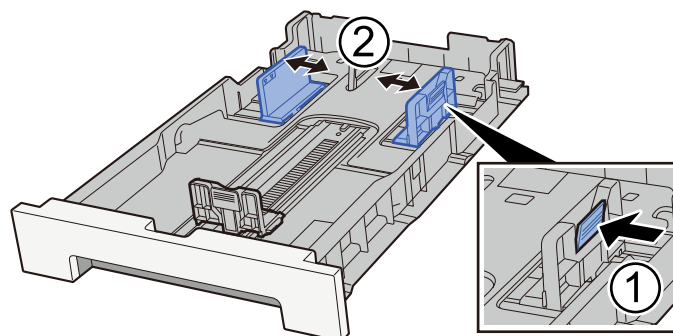

4 Duw cassette 1 voorzichtig terug.

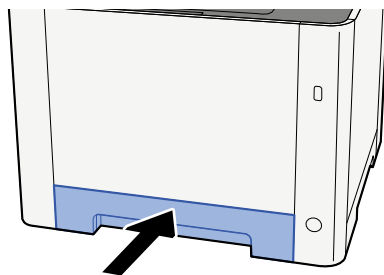

OPMERKING

Wanneer Folio, Oficio II of Legal wordt gebruikt, steekt de cassette uit het apparaat.

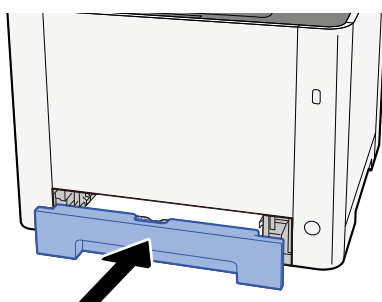

Wanneer u papier in de multifunctionele lade plaatst

1 Open de multifunctionele lade.

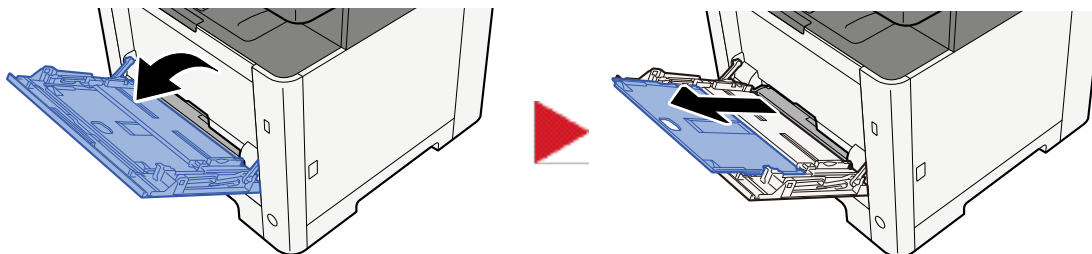

2 Stel het formaat van de multifunctionele lade in.

De papierformaten staan op de multifunctionele lade vermeld.

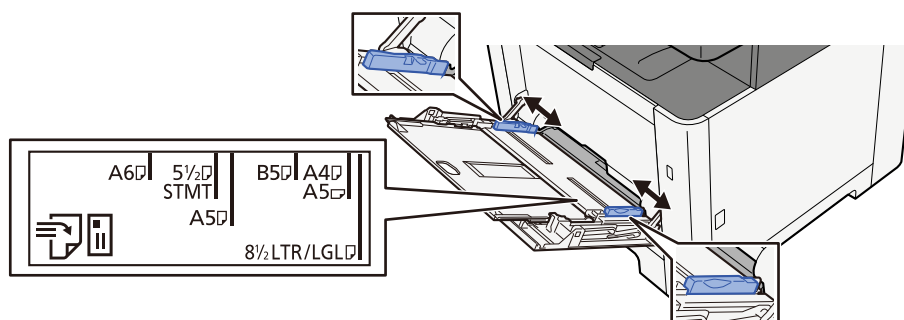

3 Plaats papier.

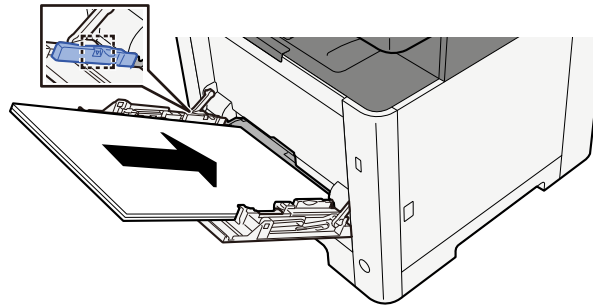

Plaats het papier langs de papierbreedtegeleiders in de lade, totdat het niet verder kan.

Als u nieuw papier uit de verpakking haalt, waaiert het papier dan eerst los voor u het in de multifunctionele lade plaatst.

➔ [Voorzorgen voor papier plaatsen \(pagina 128\)](#)

✓ BELANGRIJK

- Plaats het papier met de afdrukszijde naar boven.
- Gekruld papier moet u recht maken voor gebruik.
- Wanneer u papier in de multifunctionele lade plaatst, controleert u eerst of er geen papier achtergebleven is van een vorig gebruik voor u het papier plaatst. Als er slechts een kleine hoeveelheid papier is overgebleven in de multifunctionele lade en u wilt het aanvullen, verwijdert u eerst het overgebleven papier uit de lade en voegt het bij het nieuwe papier voor u het papier terug in de lade plaatst.
- Als er nog ruimte is tussen het papier en de papierbreedtegeleiders, past u de papierbreedtegeleiders opnieuw aan het papier aan om te voorkomen dat het scheef wordt ingevoerd of vastloopt.
- Plaats niet meer papier dan het aangegeven maximum.

Als u enveloppen of karton in de multifunctionele lade plaatst, zorg er dan voor dat het papier met de te bedrukken zijde naar boven wordt geplaatst. Instructies voor het afdrucken zijn te vinden in de Handleiding printerstuurprogramma.

➔ **Printer Driver User Guide**

Voorbeeld: Bij het afdrucken van een adres.

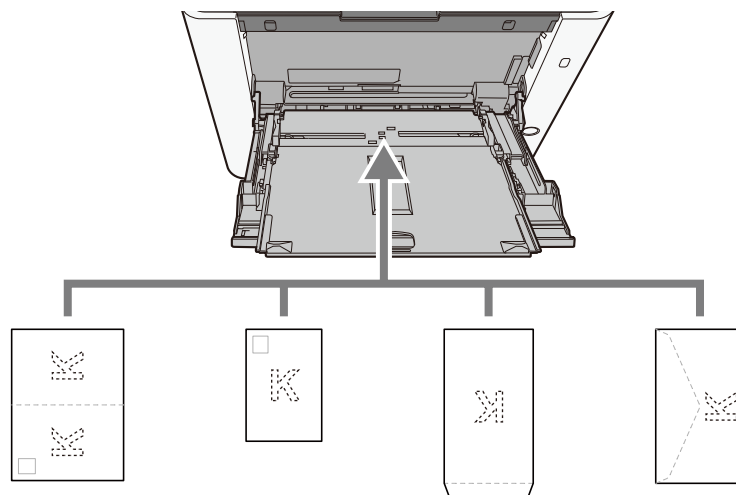

 **BELANGRIJK**

- Gebruik Oufukuhagaki (retourkaart).
 - Hoe u de enveloppen precies moet plaatsen (richting en kant) hangt af van het soort envelop. Zorg dat u ze op de juiste manier plaatst, anders kunnen ze in de verkeerde richting of op de verkeerde kant worden bedrukt.
-

 **OPMERKING**

Wanneer u enveloppen in de multifunctionele lade plaatst, kies dan de envelopsoort zoals beschreven in:

➔ **Raadpleeg de Engelse handleiding.**

4 Geef de papiersoort op die in de multifunctionele lade is geplaatst met behulp van het bedieningspaneel.

➔ [Papierformaat en mediatype opgeven \(pagina 137\)](#)

Verwijder het papier uit de cassette en leg het omgekeerd terug of draai de plaatsingsrichting van het papier 180 graden.

➔ [Voorzorgen voor papier plaatsen \(pagina 128\)](#)

Is het papier vochtig?

Vervang het papier.

Printerstuurprogramma kan niet worden geïnstalleerd

Is het stuurprogramma geïnstalleerd met de hostnaam terwijl de functie Wi-Fi of Wi-Fi Direct beschikbaar is?

Geef het IP-adres op in plaats van de hostnaam.

→ [Software installeren \(pagina 90\)](#)

Is in Snelle instelling beveiliging Niveau 3 geselecteerd?

- 1** Vraag een root-certificaat voor SSL-communicatie aan bij een betrouwbare root-certificaatverstrekker. In Command Center RX, klik [Beveiligingsinstellingen] > [Certificaten], en registreer het root-certificaat in [Root-certificaat 1] naar [Root-certificaat 5].
- 2** Start de pc opnieuw op nadat het certificaat is geïnstalleerd.
- 3** In Command Center RX, klik op [Netwerkinstellingen] > [Protocollen], en in [Andere protocollen], stel "SNMPv3" in op [Aan].
- 4** In Command Center RX, klikt u op [Beheerinstellingen] > [SNMP] en stelt u "SNMPv3" in.
- 5** Open het [Bedieningspaneel] en selecteer [Apparaten en printers], [Voeg een printer toe] en [De printer die ik wil staat niet in de lijst].
- 6** Controleer [Selecteer een gedeelde printer op naam] en voer het adres van de printer in.
Bijvoorbeeld `https://hostname:443/printers/lp1`
- 7** Selecteer de gewenste printer en geef het printerstuurprogramma op.

Afdruktaak begint niet

Zit de stekker van het apparaat in het stopcontact?

Stop de stekker van het netsnoer in een stopcontact.

Is het apparaat ingeschakeld?

Zet de hoofdschakelaar aan.

1 Zet de hoofdschakelaar aan.

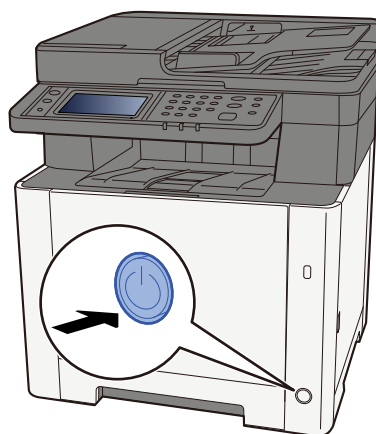

✓ BELANGRIJK

Wanneer u de hoofdschakelaar uitschakelt, mag u deze niet meteen weer inschakelen. Wacht meer dan 5 seconden en zet vervolgens de hoofdschakelaar aan.

Zijn de USB-kabel en netwerkkabel aangesloten?

Zorg dat de USB-kabel en netwerkkabel stevig zijn aangesloten.

Sluit de netwerkkabel aan.

✓ **BELANGRIJK**

Als het apparaat is ingeschakeld, zet u de hoofdschakelaar uit.

➔ [Uitschakelen \(pagina 52\)](#)

1 Sluit de kabel op het apparaat aan.

- 1 Sluit de LAN-kabel aan op de netwerkpoort.

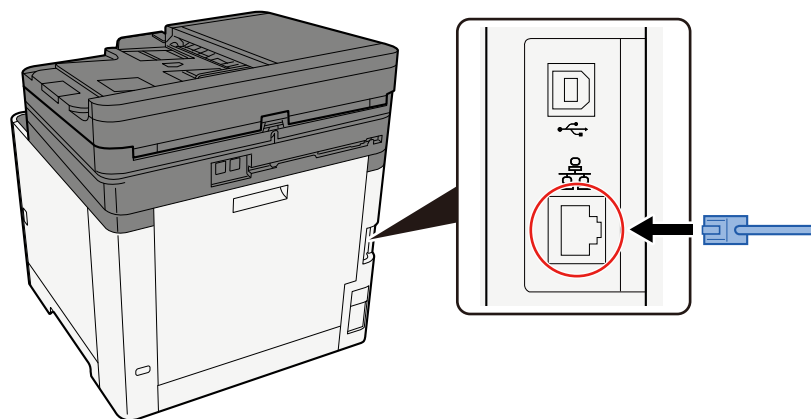

- 2 Sluit het andere uiteinde van de kabel aan op de hub.

2 Schakel het apparaat in en configureer het netwerk.

➔ [Netwerkinstallatie \(pagina 71\)](#)

Sluit een USB-kabel aan op het apparaat.

✓ **BELANGRIJK**

Als het apparaat is ingeschakeld, zet u de hoofdschakelaar uit.

➔ [Uitschakelen \(pagina 52\)](#)

1 Sluit de kabel op het apparaat aan.

- 1 Sluit de USB-kabel aan op de USB-interface-aansluiting.

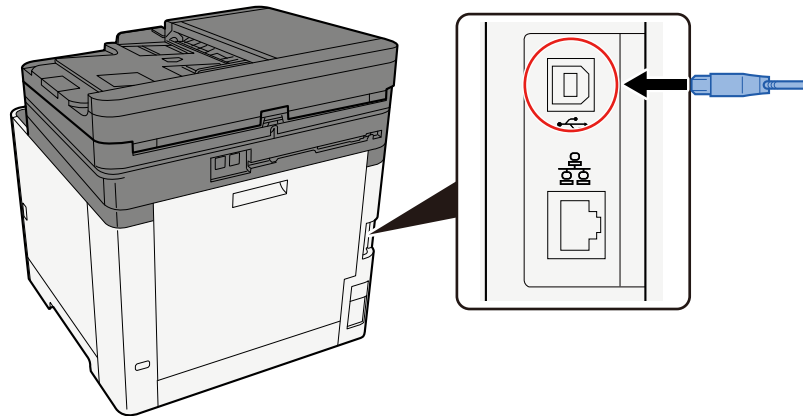

- 2 Sluit het andere uiteinde van de kabel aan op de pc.

2 Schakel het apparaat in

Is de afdruktaak onderbroken?

Hervat het afdrukken.

1 Open het scherm.

- 1 Selecteer de toets [Status/Taak Annuleren] .

2 Selecteer [Pauzeer alle afdruktaken] op het scherm met de status van de afdruktaken.

Afdrukken is gepauzeerd.

Wanneer u het afdrukken van gepauzeerde taken hervat, selecteert u [Alle afdruktaken hervatten] .

Zijn er meerdere adressen die niet toegankelijk zijn?

Als u kabel- en wifi-netwerken hebt geconfigureerd met naamtoewijzing worden er mogelijk verschillende IP-adressen (privéadressen) weergegeven van het andere, ontoegankelijke bedrade netwerk.

 **BELANGRIJK**

Voor dit apparaat kunnen slechts één hostnaam en één domeinnaam worden weergegeven. Houd bij het instellen van het netwerkgebruik rekening met dit beperkte aantal.

1 Toets [Systeemmenu/teller] > [Netwerkinstellingen] > "Anderen" > [Primair netwerk (client)]

Selecteer wifi-, bedraad- of optioneel netwerk als het te gebruiken netwerk zonder beperkingen.

→ Raadpleeg de Engelse handleiding.

2 Toets [Systeemmenu/teller] > [Netwerkinstellingen] > "Netwerkinstellingen" [Protocolinstellingen]

[Bekabeld netwerk] of [Wi-Fi] [inschakelen] en de andere [uitzetten].

→ Raadpleeg de Engelse handleiding.

3 Wijzig in Command Center RX de instellingen voor naamtoewijzing bij NetBEUI, DNS enz., of wijzig de instellingen voor de netwerkomgeving.

→ Command Center RX User Guide

Afdrukken vanaf het USB-station lukt niet/USB-station wordt niet herkend

Is het USB-station stevig aangesloten op het apparaat?

Sluit het USB-station stevig aan op het apparaat.

Zijn de USB-hostinstellingen ingesteld op [Blok]?

1 Wijzig de USB-hostinstelling in [Deblokkeren]

Toets [Systeemmenu/teller] > [Beveiligingsinstellingen] > "Interfaceblok-instelling"

➔ Raadpleeg de Engelse handleiding.

Is het USB-station defect?

Gebruik een ander USB-station.

Terwijl [Auto-IP] al is ingesteld op [Aan], wordt het IP-adres niet automatisch toegewezen

Is er een andere waarde ingevoerd dan "0.0.0.0" voor de lokale adreslink van TCP/IP(v4)?

1 Voer "0.0.0.0" in als het IP-adres van TCP/IP(v4)..

- 1 Toets [Systeemmenu/teller] > [Netwerkinstellingen] > "Netwerkinstellingen" [Instellingen voor bekabeld netwerk] > "TCP/IP-instellingen" [IPv4-instellingen]
- 2 Voer "0.0.0.0" in als IP-adres.
 - ➔ [TCP/IP \(IPv4\) instellen \(pagina 71\)](#)

Verzenden via e-mail niet mogelijk

Is er een groottebeperking ingesteld voor het verzenden van e-mails in de SMTP-server op dit apparaat?

Controleer de grootte van het verzonden e-mailbericht in Command Center RX.

- 1 Start uw webbrowser.**
- 2 Voer in de adres- of locatiebalk het IP-adres of de hostnaam in van het apparaat.**
- 3 Meld u aan als beheerder.**
- 4 Klik op [E-mail] in het menu [Functies].**
- 5 Controleer of er een beperkingswaarde is ingevoerd in [Groottebeperking e-mail] van "Instellingen voor e-mail verzenden" en wijzig deze indien nodig.**
- 6 Klik op [Verzenden].**

➔ [SMTP- en e-mailinstellingen \(pagina 120\)](#)

Er komt damp van het apparaat ter hoogte van de sleuf waar het papier uit komt.

Is het koud in de ruimte waar het apparaat wordt gebruikt? Of is er misschien vochtig papier gebruikt?

Afhankelijk van de ruimte waarin u de printer gebruikt en de staat van het papier kan het aanwezige vocht in het papier, door de hitte die wordt gegenereerd tijdens het afdrukken, gaan verdampen. De waterdamp die dan vrijkomt kan eruitzien als rook.

Dit is niet erg, u kunt gewoon doorgaan met afdrukken. Als u zich toch stoort aan de damp kunt u de temperatuur van de kamer omhoog brengen of ander, droger papier gebruiken.

Het bericht dat de tonercontainer moet worden vervangen verdwijnt niet, ook niet nadat de tonercontainer is vervangen.

Mogelijke oplossing

Zorg dat de rechter klep en achterklep zijn gesloten.

Het apparaat wordt niet gevonden met WSD

Zoekt u het apparaat op IP-adres of hostnaam?

Om veiligheidsredenen is [HTTP]-protocol uitgeschakeld, u kunt daarom niet zoeken op IP-adres of hostnaam.

Problemen met afdrukken van beelden

De afdrukken zijn veel te licht

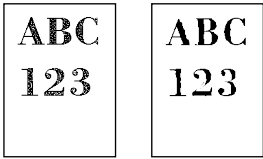

Is het papier vochtig?

Vervang het papier.

Is het mediatype correct ingesteld?

Controleer of de instelling voor het mediatype juist is.

- 1 Toets [Systeemmenu/teller] > [Apparaatinstellingen] > [Papierinvoer] > [Instelling mediatype]**
- 2 Controleer het gewicht (de papierdikte) van de papiersoort en wijzig dit in de juiste waarde.**
 - Raadpleeg de Engelse handleiding.

Probeer u de dichtheid te wijzigen?

Stel een geschikte dichtheid in.

- 1 Stel de dichtheid in van [-4] tot [4]**
 - [Dichtheid \(pagina 227\)](#)



OPMERKING

U kunt de dichtheidsinstellingen configureren met de toets [Systeemmenu/teller] > [Instellen/onderhoud] > "Aanpassen afbeelding" > [Aanpassen] > [Aanpassen dichtheid].

→ Raadpleeg de Engelse handleiding.

Hebt u EcoPrint ingesteld?

Stel [EcoPrint] in op [Uit].

- 1 Toets [Systeemmenu/teller] > [Functie-instellingen] > [Printer]**
- 2 [EcoPrint] > Uit**

Voer een kalibratie uit.

1 Open het scherm.

- 1 Toets [Systeemmenu/teller] > [Instellen/onderhoud] > "Aanpassing afbeelding" [Aanpassing afbeelding]

2 Voer de kalibratie uit.

- 1 Voer de kalibratie uit.
De kalibratie begint.

Ontwikkelaar moet worden gereinigd.

1 Open het scherm.

- 1 Toets [Systeemmenu/teller] > [Instellen/onderhoud] > "Aanpassing afbeelding" [Aanpassing afbeelding]

2 De ontwikkelaar reinigen

- 1 Reinig de ontwikkelaar.
De ontwikkelaar wordt gereinigd.



OPMERKING

Deze taak neemt mogelijk meer tijd in beslag als de toner wordt bijgevuld tijdens het reinigen van de ontwikkelaar.

Laserscanner moet worden gereinigd.

1 Open het scherm.

- 1 Toets [Systeemmenu/teller] > [Instellen/onderhoud] > "Aanpassing afbeelding" [Aanpassing afbeelding]

2 Voer de reinigingsprocedure uit voor de laserscanner.

- 1 Voer de reinigingsprocedure uit voor de laserscanner.
Het reinigen van de laserscanner gaat van start.

Delen van de beeldachtergrond die wit moeten zijn, lijken een kleur te hebben

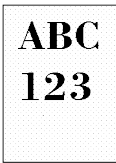

Heeft u de dichtheid gewijzigd?

Selecteer een geschikt dichtheidsniveau.

1 Stel de dichtheid in van [-4] tot [4]

→ [Dichtheid \(pagina 227\)](#)



OPMERKING

De dichtheid kan ook worden ingesteld via de toets [Systeemmenu/teller] > [Instellen/onderhoud] > "Aanpassen afbeelding" > [Aanpassen afbeelding] > [Aanpassen dichtheid].

→ Raadpleeg de Engelse handleiding.

Voer een kalibratie uit.

1 Open het scherm.

1 Toets [Systeemmenu/teller] > [Instellen/onderhoud] > "Aanpassing afbeelding" [Aanpassing afbeelding]

2 Voer de kalibratie uit.

1 Voer de kalibratie uit.
De kalibratie begint.

Ontwikkelaar moet worden gereinigd.

1 Open het scherm.

- 1 Toets [Systeemmenu/teller] > [Instellen/onderhoud] > "Aanpassing afbeelding" [Aanpassing afbeelding]

2 De ontwikkelaar reinigen

- 1 Reinig de ontwikkelaar.
De ontwikkelaar wordt gereinigd.



OPMERKING

Deze taak neemt mogelijk meer tijd in beslag als de toner wordt bijgevuld tijdens het reinigen van de ontwikkelaar.

Drum moet worden gereinigd.

1 Open het scherm.

- 1 Toets [Systeemmenu/teller] > [Instellen/onderhoud] > "Aanpassing afbeelding" [Aanpassing afbeelding]

2 Voer de taak Drum reinigen uit.

- 1 Voer de taak Drum reinigen uit.
Reinigen van de drum begint.

De kopieën hebben een gevlamd patroon (groepjes stippen in een patroon en niet gelijk uitgelijnd)

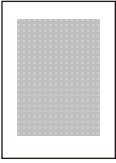

Betreft het een origineel waarop een foto is afgedrukt?

Controleer de structuur van de inhoud van het origineel en wijzig deze naar de juiste beeldkwaliteit.

1 Selecteer een [Origineel beeld] voor elke functie

2 Selecteer [Foto].

➔ [Originele afbeelding \(pagina 228\)](#)

Teksten worden niet duidelijk afgedrukt

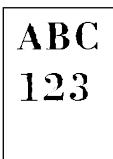

Heeft u de juiste beeldkwaliteit voor het origineel gekozen?

Controleer de structuur van de inhoud van het origineel en wijzig deze naar de juiste beeldkwaliteit.

- 1** Selecteer een [Origineel beeld] voor elke functie
- 2** Selecteer een beeldkwaliteit die overeenkomt met het type origineel
→ [Originele afbeelding \(pagina 228\)](#)

Er verschijnen zwarte of gekleurde stippen op de witte achtergrond

ABC
123

Is de origineelhouder of de glasplaat misschien vuil?

Veeg de binnenkant van de documenttoevoer en de glasplaat schoon met een zachte doek bevochtigd met alcohol of een zacht schoonmaakmiddel.

✓ BELANGRIJK

Gebruik geen verdunners of andere organische oplosmiddelen.

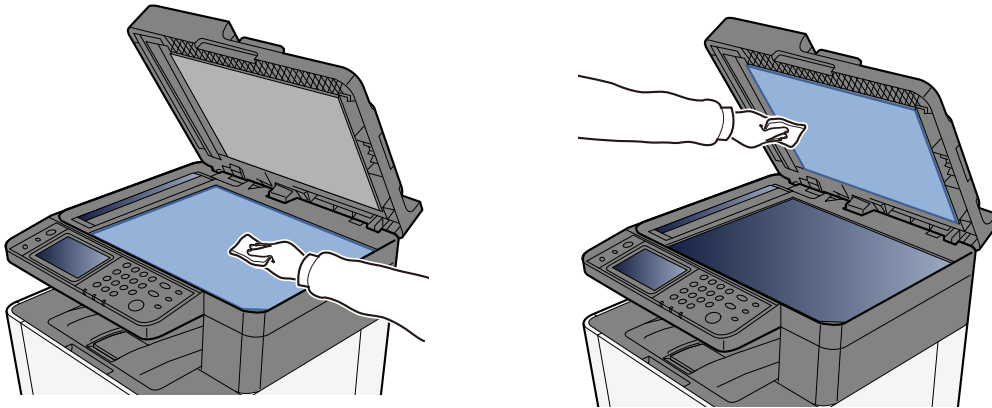

Ontwikkelaar moet worden gereinigd.

1 Open het scherm.

- 1 Toets [Systeemmenu/teller] > [Instellen/onderhoud] > "Aanpassing afbeelding" [Aanpassing afbeelding]

2 De ontwikkelaar reinigen

- 1 Reinig de ontwikkelaar.
De ontwikkelaar wordt gereinigd.



OPMERKING

Deze taak neemt mogelijk meer tijd in beslag als de toner wordt bijgevoerd tijdens het reinigen van de ontwikkelaar.

Afdrukte beelden zijn vaag of afgesneden

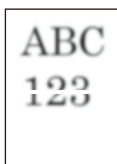

Wordt het apparaat gebruikt in een ruimte met een hoge vochtigheid of extreme temperatuurschommelingen?

Gebruik het apparaat in een ruimte met een acceptabele vochtigheidsgraad.

Drum moet worden gereinigd.

1 Open het scherm.

- 1 Toets [Systeemmenu/teller] > [Instellen/onderhoud] > "Aanpassing afbeelding" [Aanpassing afbeelding]

2 Voer de taak Drum reinigen uit.

- 1 Voer de taak Drum reinigen uit.
Reinigen van de drum begint.

Afdrukte afbeeldingen zijn verschoven



Is het origineel correct ingesteld?

- Zorg er bij het plaatsen van het origineel op de glasplaat voor dat het goed is uitgelijnd met de aanduidingsplaat voor het origineelformaat.
➔ [Originelen op de glasplaat plaatsen \(pagina 172\)](#)
- Zorg er voorafgaand aan het plaatsen van het origineel in de documenttoevoer voor dat het goed is uitgelijnd met de breedtegeleiders.
➔ [Originelen in de documenttoevoer plaatsen \(pagina 174\)](#)

Is het papier goed geplaatst?

Stel de lengte- en breedtegeleider voor het papier in de cassette af op het papierformaat.

- ➔ [Papier in de cassettes plaatsen \(pagina 130\)](#)

De hoogte is 1000 m of hoger en er verschijnen onregelmatige, horizontale witte lijnen op de afbeelding.



- 1** Selecteer de toets [Systeemmenu/teller] > [Instellen/onderhoud] > "Overige"[Aanpassen hoogte] en stel een hoogte in die een niveau hoger is dan de huidige instelling.

De hoogte is 1000 m of hoger en er verschijnen stippen op de afbeelding.



- 1** Selecteer de toets [Systeemmenu/teller] > [Instellen/onderhoud] > "Overige"[Aanpassen hoogte] en stel een hoogte in die een niveau hoger is dan de huidige instelling.

Afdrukte beelden bevatten verticale strepen



Is het scanglas vuil?

Reinig het scanglas en de leesgeleider bij gebruik van de documenttoevoer met de droge doek.

✓ BELANGRIJK

Gebruik geen water, zeep of oplosmiddel om schoon te maken.

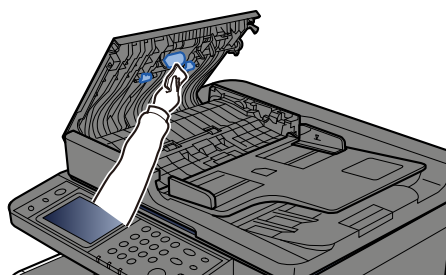
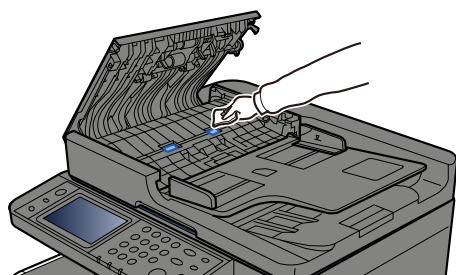
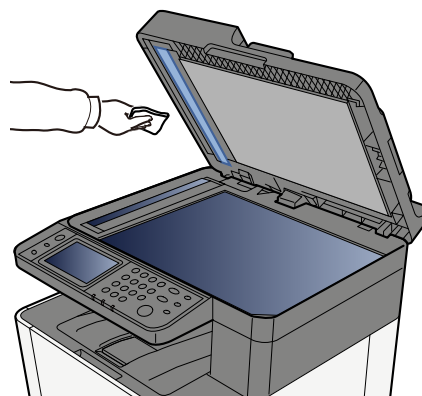
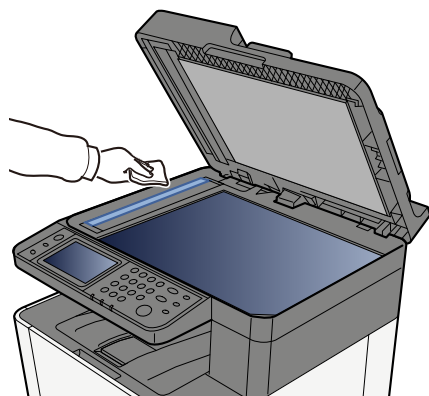

Laserscanner moet worden gereinigd.

1 Open het scherm.

- 1 Toets [Systeemmenu/teller] > [Instellen/onderhoud] > "Aanpassing afbeelding" [Aanpassing afbeelding]

2 Voer de reinigingsprocedure uit voor de laserscanner.

- 1 Voer de reinigingsprocedure uit voor de laserscanner.
Het reinigen van de laserscanner gaat van start.

Vuil aan de bovenrand of op de achterkant van het papier

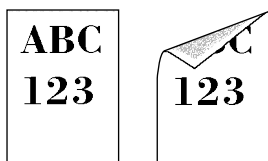

Zit er vuil in het apparaat?

Maak achterklep 1 open en veeg eventueel vuil, bijvoorbeeld aan de binnenkant en op de toner, weg met een zachte droge doek.

Een deel van het beeld is tijdelijk onduidelijk of vertoont witte strepen



Zit achterklep 1 goed dicht?

Open achterklep 1 en sluit deze weer.

Drum moet worden gereinigd.

1 Open het scherm.

- 1 Toets [Systeemmenu/teller] > [Instellen/onderhoud] > "Aanpassing afbeelding" [Aanpassing afbeelding]

2 Voer de taak Drum reinigen uit.

- 1 Voer de taak Drum reinigen uit.
Reinigen van de drum begint.

Ontwikkelaar moet worden gereinigd.

1 Open het scherm.

- 1 Toets [Systeemmenu/teller] > [Instellen/onderhoud] > "Aanpassing afbeelding" [Aanpassing afbeelding]

2 De ontwikkelaar reinigen

- 1 Reinig de ontwikkelaar.
De ontwikkelaar wordt gereinigd.



OPMERKING

Deze taak neemt mogelijk meer tijd in beslag als de toner wordt bijgevoerd tijdens het reinigen van de ontwikkelaar.

Afdruk op het achterblad schijnt door



- 1 **Selecteer [Doorschijnen voorkomen] op het tabblad [Kleur/beeldkwaliteit] en stel het in op Aan.**



OPMERKING

Doorschijnen voorkomen kan ook worden ingesteld via de toets [Systeemmenu/teller] > [Functie-instellingen] > [Standaard functie-instellingen] > [Kopiëren/Afdrukken] > [Doorschijnen voorkomen (kopie)]

Afbeeldingen worden op opeenvolgende afdrukken steeds lichter



- 1** Als zich op het verbeterde beeld witte stippen hebben gevormd, verlaag de waarde dan met één stap.
- 2** Als de witte achtergrond van het verbeterde beeld niet meer wit lijkt, ga dan door naar de volgende stap. Als u geen ongewenste verkleuringen constateert, kunt u de bewerking voltooien.
- 3** Configureer de instellingen voor MC.
 - 1** Selecteer de toets [Systeemmenu/teller] > [Instellen/onderhoud] > "Overige" > [MC].
Stel de waarde één stap hoger in dan de huidige waarde.
 - 2** Selecteer de toets [Systeemmenu/teller] > [Instellen/onderhoud] > "Aanpassen afbeelding" [Aanpassen afbeelding].
Voer alleen kalibratie uit.
 - 3** Druk het document af en beoordeel de beeldkwaliteit.
Verhoog de waarde totdat de afbeelding is goedgekeurd.



OPMERKING

Als er geen verbetering optreedt, zet de instelling dan terug naar de oorspronkelijke waarde.

- 4** Als zich op het verbeterde beeld witte of gekleurde stippen hebben gevormd, verlaag de waarde dan met één stap.

Problemen met het afdrucken van kleuren

Er treden kleurveranderingen op



Voer een kalibratie uit.

1 Open het scherm.

- 1 Toets [Systeemmenu/teller] > [Instellen/onderhoud] > "Aanpassing afbeelding" [Aanpassing afbeelding]

2 Voer de kalibratie uit.

- 1 Voer de kalibratie uit.
De kalibratie begint.

Voer een kleurregistratie (automatische correctie) uit

1 Plaats papier.

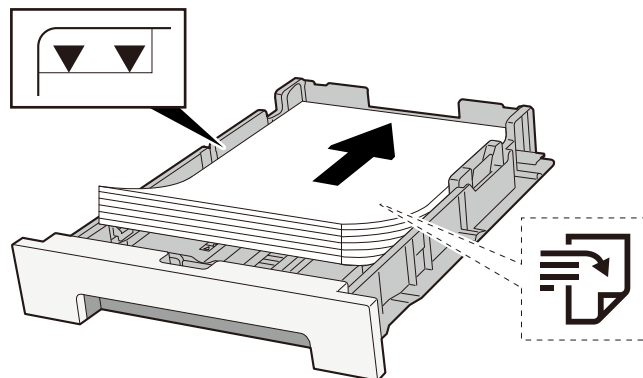

BELANGRIJK

- Plaats het papier met de te bedrukken zijde naar boven.
- Als u nieuw papier uit de verpakking haalt, waaiert u het papier eerst los voor u het in een cassette plaatst.
➔ [Voorzorgen voor papier plaatsen \(pagina 128\)](#)
- Controleer voor het plaatsen van het papier of het niet gekruld of gevouwen is. Gekruld of gevouwen papier kan papierstoringen veroorzaken.
- Zorg dat het papier niet boven de niveauaanduiding uitkomt (zie bovenstaande afbeelding).

- Als papier is geplaatst zonder de lengte-en breedtegeleiders te hebben versteld, kan het papier scheef of vast komen te zitten.

2 Open het scherm.

- 1 Toets [Systeemmenu/teller] > [Instellen/onderhoud] > "Aanpassen afbeelding" [Kleurregistratie - Auto]

3 De grafiek afdrukken

- 1 Selecteer [Start].

Er wordt een grafiek afgedrukt.

Voorbeeld van grafiek

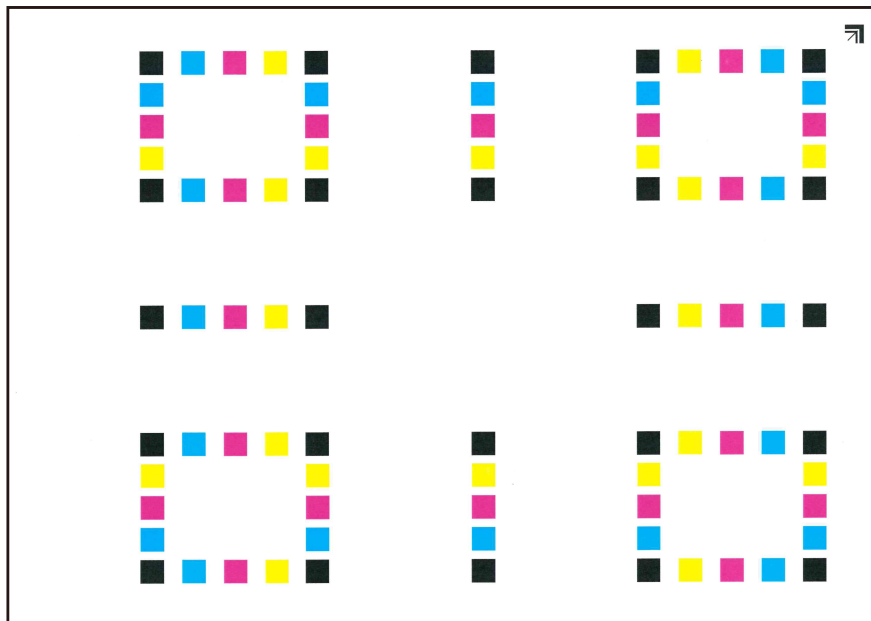

4 Voer de kleurregistratie uit.

- 1 Plaats de bedrukte zijde naar beneden op de glasplaat met de rand met de pijlen richting de achterkant (zie de afbeelding).

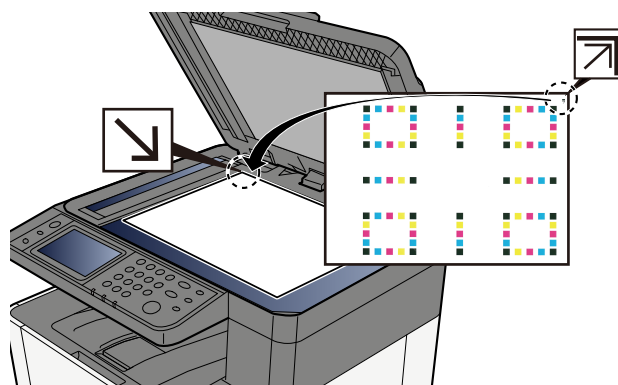

- 2 Selecteer [Start] om de grafiek te scannen.
Als de scan klaar is start de kleurregistratie.
- 3 Selecteer [OK] nadat kleurregistratie is voltooid.

Voer een kleurregistratie (handmatige correctie) uit

1 Plaats papier.

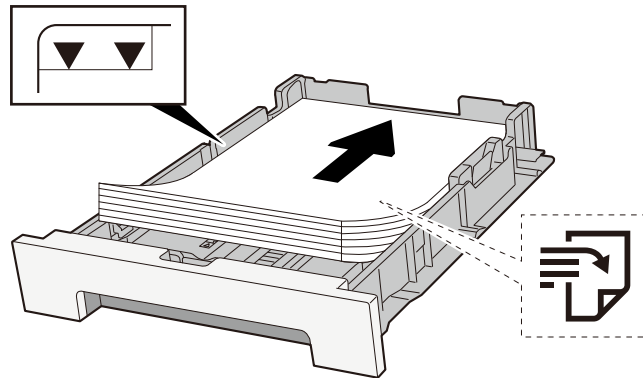

✓ BELANGRIJK

- Plaats het papier met de te bedrukken zijde naar boven.
 - Als u nieuw papier uit de verpakking haalt, waaiert u het papier eerst los voor u het in een cassette plaatst.
 - ➔ [Voorzorgen voor papier plaatsen \(pagina 128\)](#)
 - Controleer voor het plaatsen van het papier of het niet gekruld of gevouwen is. Gekruld of gevouwen papier kan papierstoringen veroorzaken.
 - Zorg dat het papier niet boven de niveauaanduiding uitkomt (zie bovenstaande afbeelding).
 - Als papier is geplaatst zonder de lengte-en breedtegeleiders te hebben versteld, kan het papier scheef of vast komen te zitten.
-

2 Open het scherm.

- 1 Toets [Systeemmenu/teller] > [Instellen/onderhoud] > "Aanpassen afbeelding" [Kleurregistratie - Handmatig]

3 Druk de grafiek af.

- 1 Selecteer [Grafiek afdrukken].

Er wordt een grafiek afgedrukt. In de grafiek worden voor elk van de tinten M (magenta), C (cyaan) en Y (geel) grafieken afgedrukt voor H-1 t/m 5 en V-1 t/m 5.

Voorbeeld van grafiek

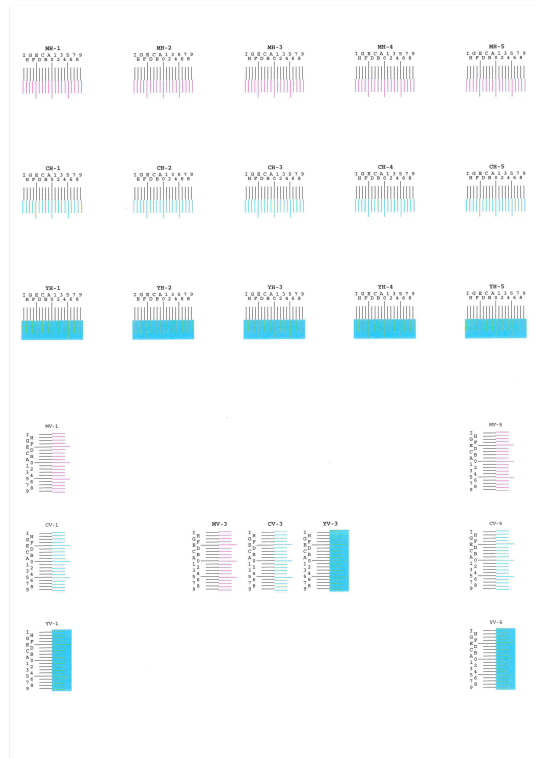

4 Voer de juiste waarde in.

- 1 Zoek de locatie in elke grafiek waar 2 lijnen het beste op elkaar aansluiten. Als dit positie 0 is, hoeft die kleur niet te worden geregistreerd. Op de afbeelding is B de juiste waarde.

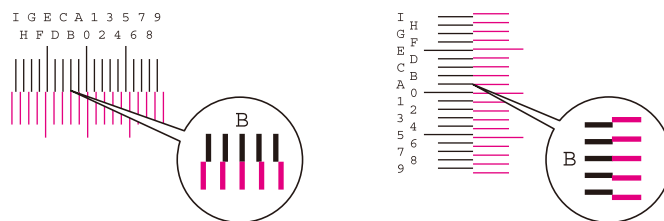

Voor grafieken H-1 t/m H-5 leest u de waarden af van H-1 t/m H-5.

Voor grafieken V-1 t/m V-5 leest u alleen de waarden af van V-3 (midden).

- 2 Selecteer [Registratie].
- 3 Selecteer de te corrigeren grafiek.
- 4 Selecteer de uit de grafieken afgelezen waarden.
- 5 Herhaal stap 3 en 4 om de registratiewaarden in te voeren voor elke grafiek.
- 6 Selecteer [Start] als alle waarden zijn ingevoerd. De kleurregistratie gaat van start.
- 7 Selecteer [OK] nadat kleurregistratie is voltooid.

Kleuren zien er anders uit dan u had verwacht

Heeft u de juiste beeldkwaliteit voor het origineel gekozen?

Controleer de structuur van de inhoud van het origineel en wijzig deze naar de juiste beeldkwaliteit.

- 1 Selecteer een [Origineel beeld] voor elke functie**
- 2 Selecteer een beeldkwaliteit die overeenkomt met het type origineel**
→ [Originele afbeelding \(pagina 228\)](#)

Is er voor de papierbron kleurenkopieepapier ingesteld?

Stel kleurenkopieepapier in.

Voer een kalibratie uit.

- 1 Open het scherm.**
 - 1 Toets [Systeemmenu/teller] > [Instellen/onderhoud] > "Aanpassing afbeelding" [Aanpassing afbeelding]
- 2 Voer de kalibratie uit.**
 - 1 Voer de kalibratie uit.
De kalibratie begint.

Is de kleurbalans goed (in het geval van kopiëren)?

Pas de kleurbalans aan.

- 1 Selecteer op het tabblad [Kleur/beeldkwaliteit] [Kleurbalans] en stel dit in op [Aan]**
- 2 Om een kleur ("cyaan", "magenta", "geel", "zwart") aan te passen verplaatst u de cursor voor die kleur.**

(Bij afdrucken) Is de kleuraanpassing goed uitgevoerd?

Stel de kleuren bij met het printerstuurprogramma.

→ [Printer Driver User Guide](#)

De kleurentoner is leeg

Doorloop de volgende stappen als u verder in zwart-wit wilt afdrukken:

In zwart-wit afdrukken is tijdelijk mogelijk:

- 1 Toets [Systeemmenu/teller] > [Apparaatinstellingen] > [Tonerinstellingen]**
- 2 [Actie indien kleurentoner leeg is] > [Afdrukken in zwart-wit]**



OPMERKING

Deze instelling functioneert niet als de optionele fiery controller is geïnstalleerd.

Externe bediening

Met deze functie kan de systeembeheerder via de browser en VNC-software op afstand toegang krijgen tot het bedieningspaneel van het apparaat en zo de gebruiker helpen het paneel te bedienen en problemen op te lossen.

Externe bediening via de browser

Hieronder vindt u een lijst van aanbevolen browsers. Voor externe bediening is het aan te raden de meest recente versie van de browser te gebruiken.

- Google Chrome (versie 21.0 of nieuwer)
- Microsoft Edge
- Mozilla Firefox (versie 14.0 of nieuwer)
- Safari (versie 5.0 of nieuwer)

Dit hoofdstuk beschrijft de procedure voor externe bediening vanuit Command Center RX via Google Chrome.

OPMERKING

Informatie over externe bediening via andere browsers vindt u hieronder:

➔ [Command Center RX User Guide](#)

1 Open het scherm

- 1 Toets [Systeemmenu/teller] > [Netwerkinstellingen] > "Netwerkinstellingen" [Protocolinstellingen]

2 Stel [Enhanced VNC (RFB) via TLS] in op Aan.

➔ [Raadpleeg de Engelse handleiding.](#)

OPMERKING

U kunt de protocolinstellingen configureren met behulp van Command Center RX.

➔ [Command Center RX User Guide](#)

3 Configureer instellingen voor externe bediening.

- 1 Toets [Systeemmenu/teller] > [Netwerkinstellingen] > "Connectiviteit" [Bediening op afstand] > AAN
- 2 Selecteer uit [Uit], [Gebruik wachtwoord], [Enkel beheerder]

Wanneer u [Gebruik wachtwoord] selecteert, voer het wachtwoord in, in "Wachtwoord" en "Bevestig wachtwoord", selecteer dan [OK].

➔ [Raadpleeg de Engelse handleiding.](#)

OPMERKING

U kunt instellingen voor bediening op afstand configureren met Command Center RX.

➔ [Command Center RX User Guide](#)

4 Start het apparaat opnieuw op.

→ Raadpleeg de Engelse handleiding.

5 Start de browser.

Geef `https:// [Hostnaam van dit apparaat]` op en start Command Center RX.

→ [Command Center RX openen \(pagina 116\)](#)

6 [Apparaatgegevens/externe bediening] > [Externe bediening]

7 Klik op [Start].



OPMERKING

- Als de gebruiker is aangemeld op het apparaat wordt het scherm voor het bevestigen van de toestemming weergegeven op het bedieningspaneel. Selecteer [Ja].
- Om te voorkomen dat pop-upmeldingen worden geblokkeerd door uw browser bij het verbinding maken met externe bediening, moet u Pop-ups altijd toestaan selecteren op `https:// [hostnaam]` en klikken op [Voltooid]. Voer [Start] uit na 1 minuut of langer te hebben gewacht.

Bij het opstarten van externe bediening wordt op de pc van de systeembeheerder of gebruiker het scherm met het bedieningspaneel weergegeven.

Externe bediening via VNC-software

1 Open het scherm

- 1 Toets [Systeemmenu/teller] > [Netwerkinstellingen] > "Netwerkinstellingen" [Protocolinstellingen]

2 Stel [VNC (RFB)] in op Aan.

- ➔ Raadpleeg de Engelse handleiding.
-



OPMERKING

- Als u "VNC (RFB) over TLS" op Aan zet wordt de communicatie versleuteld.
- U kunt de protocolinstellingen configureren met behulp van Command Center RX.

- ➔ [Command Center RX User Guide](#)
-

3 Start de externe bediening.

- 1 Start de VNC-software.
- 2 Om de externe bediening in te schakelen voert u de volgende tekst in, gescheiden door een dubbele punt:

"IP-adres: poortnummer"



OPMERKING

Bij het aanzetten van "VNC (RFB)" in stap 2 is het standaardpoortnummer 9062. Bij het aanzetten van "VNC (RFB) over TLS" is het standaardpoortnummer 9063.

- ➔ Raadpleeg de Engelse handleiding.
-

Reageren op foutmeldingen

Als de onderstaande meldingen worden weergegeven op het aanraakscherm van de computer volgt u de vermelde procedure.



OPMERKING

Wanneer u contact met ons opneemt, zal het serienummer nodig zijn. U kunt het serienummer als volgt opzoeken:

→ [Serienummer van het apparaat controleren \(pagina 2\)](#)

"Er is geen toegangspunt gedetecteerd." wordt weergegeven

Controleer of het toegangspunt correct is ingesteld.

"Voeg papier toe aan de cassette #." wordt weergegeven

Is het papier in de aangegeven cassette op?

- Plaats papier.
 - ➔ [Papier in de cassettes plaatsen \(pagina 130\)](#)
- Selecteer papier uit een andere papierinvoerbron.
- Selecteer [Doorgaan] om papier te verwisselen en af te drukken.

"Plaats papier in de MF-lade." wordt weergegeven

Is het papier in de weergegeven papierbron misschien op?

- Plaats papier.
 - ➔ [Papier in de cassettes plaatsen \(pagina 130\)](#)
 - ➔ [Papier in de multifunctionele lade plaatsen \(pagina 135\)](#)
- Selecteer papier uit een andere bron.
- Selecteer [Doorgaan] om papier te verwisselen en af te drukken.

"Bezig met afstellen van de scanner." wordt weergegeven

Om de kwaliteit te garanderen schakelt het apparaat naar de instelmodus. Even geduld alstublieft.

"De boxlimiet is overschreden." wordt weergegeven

Wordt er [Einde] op het scherm weergegeven?

De taak kan niet worden opgeslagen want de opgegeven box is vol. De taak wordt geannuleerd.

Selecteer [Einde].

Druk het origineel in de box af of verwijder dit en probeer het dan opnieuw.



OPMERKING

Als Automatisch fouten wissen is ingesteld op [Aan], wordt het proces na een ingestelde tijd automatisch hervat. Meer informatie vindt u hieronder:

➔ [Raadpleeg de Engelse handleiding.](#)

"Overdrachtfout" wordt weergegeven

Tijdens de overdracht is een fout opgetreden.

De taak is geannuleerd. Selecteer [Einde].

"Kalibreren..." wordt weergegeven

Om de kwaliteit te garanderen schakelt het apparaat naar de instelmodus. Even geduld alstublieft.

"Kan geen verbinding maken met de authenticatieserver." wordt weergegeven

Is op het apparaat dezelfde tijd ingesteld als op de server?

- Stel op het apparaat dezelfde tijd in als op de server
 - ➔ [Datum en tijd instellen \(pagina 70\)](#)

Is het netwerk op de juiste wijze geregistreerd bij de verificatieserver?

- Aanmeldbeheer door gebruikers inschakelen
 - ➔ **Raadpleeg de Engelse handleiding.**
- Stel de netwerkverificatieserver in.
 - Controleer de verbindingstatus met de server.
 - Controleer of de juiste naam van de computer en het juiste wachtwoord voor de verificatieserver zijn ingevoerd.

Maakt het apparaat verbinding met het juiste netwerk?

- ➔ [LAN-kabel aansluiten \(pagina 48\)](#)
- ➔ [Netwerkinstallatie \(pagina 71\)](#)



OPMERKING

Als Automatisch fouten wissen is ingesteld op [Aan], wordt het proces na een ingestelde tijd automatisch hervat. Meer informatie vindt u hieronder:

- ➔ **Raadpleeg de Engelse handleiding.**
-

"Kan geen verbinding maken met de server." wordt weergegeven

Controleer de verbindingstatus met de server.

"Kan geen verbinding maken." wordt weergegeven

Er kon geen verbinding worden gemaakt met Wi-Fi of Wi-Fi Direct.

Controleer de instellingen en het netwerksignaal.

➔ **Raadpleeg de Engelse handleiding.**

"Kan niet dubbelzijd. printen op dit papier." wordt weergegeven

Hebt u een papierformaat of -soort geselecteerd waarop niet dubbelzijdig kan worden afgedrukt?

- Selecteer [Doorgaan] om het dubbelzijdig afdrukken te annuleren en door te gaan met afdrukken.
- Selecteer papier uit een andere papierbron en druk op [Doorgaan] om het papier voor het afdrukken te veranderen.
- Om de taak te annuleren, selecteert u [Annuleren].

"Kan afdrukken op afstand niet uitvoeren." wordt weergegeven

Afdrukken op afstand is verboden.

De taak is geannuleerd. Selecteer [Einde].

"Kan deze taak niet uitvoeren." wordt weergegeven

Beperkt toegankelijk op basis van autorisatie-instellingen.

De taak is geannuleerd. Selecteer [Einde].

Beperkt toegankelijk door taakaccounting.

De taak is geannuleerd. Selecteer [Einde].



OPMERKING

Als Automatisch fouten wissen is ingesteld op [Aan], wordt het proces na een ingestelde tijd automatisch hervat. Meer informatie vindt u hieronder:

➔ **Raadpleeg de Engelse handleiding.**

"Kan het opgegeven aantal niet afdrukken." wordt weergegeven

Er is slechts één kopie beschikbaar.

- Selecteer [Doorgaan] om door te gaan met afdrukken.
- Selecteer [Annuleren] om de opdracht te annuleren.

"Kan deze taak niet uitvoeren." wordt weergegeven

Beperkt toegankelijk op basis van autorisatie-instellingen.

De taak is geannuleerd. Selecteer [Einde].

Beperkt toegankelijk door taakaccounting.

De taak is geannuleerd. Selecteer [Einde].



OPMERKING

Als Automatisch fouten wissen is ingesteld op [Aan], wordt het proces na een ingestelde tijd automatisch hervat. Meer informatie vindt u hieronder:

➔ **Raadpleeg de Engelse handleiding.**

"De gegevens op deze ID-kaart kunnen niet worden gelezen. " wordt weergegeven

De informatie op de ID-kaart was niet goed te lezen tijdens het registratieproces.

Houd de ID-kaart nogmaals boven de kaartlezer. Als u opnieuw hetzelfde bericht te zien krijgt, is de IC-kaart mogelijk niet compatibel met dit product. Probeer het met een andere ID-kaart.

"Kan de ID-kaartlezer niet herkennen." wordt weergegeven

- Controleer of de USB-aansluiting van uw IC-kaartlezer goed is aangesloten op de hoofdeenheid.
- Als [USB-HOST] in [Interfaceblok-instelling] is ingesteld op [Vergrendelen], verander het in [ontgrendelen].

"De volgende onderdelen of functies zijn defect." wordt weergegeven

Volg de instructies op het scherm.

"Kan de volgende functies niet gebruiken als gevolg van een scannerstoring. >> Kopiëren, Verzenden, Faxen, Opslaan in box" wordt weergegeven

De scanner van het apparaat is defect.

Neem contact op met uw servicevertegenwoordiger. U kunt de afdrukfunctie nog wel gebruiken.

"Kan de volgende functies niet gebruiken als gevolg van een printerstoring. >> Kopiëren, Verzenden, Faxen, Opslaan in box, Rapport afdrukken" wordt weergegeven

De printer van het apparaat is defect.

Neem contact op met de servicevertegenwoordiger. U kunt de scanfunctie nog steeds gebruiken.

"Kan ##### niet gebruiken vanwege een storing." wordt weergegeven

Neem contact op met de servicevertegenwoordiger.

"Controleer de tonercontainer." wordt weergegeven

Open de scaneenheid en haal de tonercontainer eruit. Schud de tonercontainer goed en plaats deze terug.

"Kleurentoner is leeg. Kan dit document niet afdrukken." wordt weergegeven

Plaats de door ons meegeleverde tonercontainer ervoor in de plaats terug.



OPMERKING

Als er nog steeds zwarte toner over is, zelfs wanneer de kleurentoner leeg is en "Actie indien kleurentoner leeg is" is ingesteld op [Zwart-wit afdrukken], is zwart-wit afdrukken mogelijk tijdelijk.

"Activeren mislukt." wordt weergegeven

Toepassing kon niet worden geactiveerd.

Neem contact op met de beheerder.

Uitgebreide verificatie is uitgeschakeld.

Schakel uit en weer in via de stroomschakelaar. Neem contact op met de beheerder als de fout blijft optreden.

1 Zet de stroomschakelaar uit.

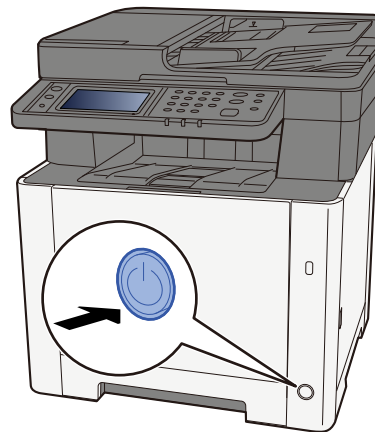

Er wordt een bericht weergegeven ter bevestiging dat de voeding is uitgeschakeld.

Het uitschakelen duurt ongeveer 3 minuten.



VOORZICHTIG

Als u dit apparaat gedurende langere tijd niet gebruikt (bijvoorbeeld 's nachts), zet het dan uit met de stroomschakelaar. Als u het apparaat nog langer niet gebruikt (bijvoorbeeld tijdens de vakantie), haal dan om veiligheidsredenen de stekker uit het stopcontact.



BELANGRIJK

- Als op het apparaat de faxfunctie geïnstalleerd is en u zet het apparaat uit met de stroomschakelaar, dan is het verzenden en ontvangen van faxen uitgeschakeld.
 - Verwijder het papier uit de cassettes en berg het op in de afgesloten bewaarzak voor papier om het tegen vocht te beschermen.
-

"Verzenden via SMB is mislukt." wordt weergegeven

Zijn dit apparaat en de pc-bestemming voor de gescande afbeeldingen verbonden met het netwerk?

Controleer het netwerk.

- LAN-kabel aansluiten
- Hub-werking
- Serverstatus
- Hostnaam of IP-adres
- Poortnummer

➔ [LAN-kabel aansluiten \(pagina 48\)](#)

➔ [Netwerkinstallatie \(pagina 71\)](#)

Zijn de accountgegevens (gebruikersnaam, wachtwoord) voor het krijgen van toegang tot de gedeelde map waarnaar u de gescande afbeeldingen wilt verzenden, misschien onjuist?

Controleer de instellingen van de pc-bestemming voor de gescande afbeeldingen.

- Hostnaam
- Pad
- Login gebruikersnaam



OPMERKING

Als de afzender een domeingebruiker is, geef dan de domeinnaam op. [Gebruikersnaam voor aanmelden]@[Domeinnaam]

Bijvoorbeeld: sa720XXXX@km

- Aanmeldingswachtwoord
 - Mapdeelrechten van de ontvanger
-

"Er is geen taakaccounting opgegeven." wordt weergegeven

Er is geen taakaccounting opgegeven bij het extern verwerken van de taak.

De taak is geannuleerd. Selecteer [Einde].



OPMERKING

Als Automatisch fouten wissen is ingesteld op [Aan], wordt het proces na een ingestelde tijd automatisch hervat. Meer informatie vindt u hieronder:

➔ **Raadpleeg de Engelse handleiding.**

"Kan de taakdata niet opslaan." wordt weergegeven

De taak is geannuleerd. Selecteer [Einde].

"Subadresboxlimiet is overschreden." wordt weergegeven

Volg de instructies op het scherm om documenten te verwijderen uit de subadresbox.

Selecteer voor geannuleerde taken de toets [Status/Taak annuleren] > [Afdruktaken] en controleer de log afdruktaak.

➔ **FAX Operation Guide**

"Onjuiste account-ID. " wordt weergegeven

De account-ID was onjuist bij het extern verwerken van de taak.

De taak is geannuleerd. Selecteer [Einde].

"Beperking taakaccount overschreden." wordt weergegeven

Is het aanvaardbare aantal afdrucken dat is beperkt door taakaccounting, overschreden?

Het aantal afdrucken overschreed het aanvaardbare aantal dat is beperkt door taakaccounting. Er kan niet meer afgedrukt worden.

De taak is geannuleerd. Selecteer [Einde].

"KPDL-fout." wordt weergegeven

Er is een PostScript-fout opgetreden.

De taak is geannuleerd. Selecteer [Einde].



OPMERKING

Als Automatisch fouten wissen is ingesteld op [Aan], wordt het proces na een ingestelde tijd automatisch hervat. Meer informatie vindt u hieronder:

➔ **Raadpleeg de Engelse handleiding.**

"Apparaatstoring." wordt weergegeven

Er is een interne fout opgetreden.

Noteer de foutcode die wordt weergegeven op het scherm, en neem contact op met een servicemedewerker.

"Maximum aantal gescande pagina's." wordt weergegeven

Werd de toegestane scanhoeveelheid overschreden?

Er kunnen geen pagina's meer worden gescand. Volg de instructie op het scherm.

"Het geheugen is vol." wordt weergegeven

Het geheugen is vol; de taak kan niet verder.

Selecteer [Doorgaan] om een gescande pagina te verwerken. De afdruktaak kan niet volledig worden voltooid. Selecteer [Annuleren] om de opdracht te annuleren.

Het proces kan niet worden uitgevoerd omdat er te weinig geheugen is.

Als alleen [Einde] wordt getoond, selecteert u [Einde]. De taak is geannuleerd.

Neem contact op met uw dealer of servicevertegenwoordiger als er regelmatig onvoldoende geheugen is.



OPMERKING

Als Automatisch fouten wissen is ingesteld op [Aan], wordt het proces na een ingestelde tijd automatisch hervat. Meer informatie vindt u hieronder:

➔ [Raadpleeg de Engelse handleiding.](#)

"Papier vastgelopen." wordt weergegeven.

Er is een papierstoring opgetreden.

Als zich een papierstoring voordoet, wordt het apparaat stopgezet en wordt de plek met de papierstoring op het scherm weergegeven. Laat het apparaat aanstaan en volg de instructies om het vastgelopen papier te verwijderen.

➔ [Lampjes voor storingslocaties \(pagina 401\)](#)

"Drum reinigen..." wordt weergegeven

Om de kwaliteit te garanderen schakelt het apparaat naar de instelmodus.

Even geduld alstublieft.

"Temperatuur regelen..." wordt weergegeven

Om de kwaliteit te garanderen schakelt het apparaat naar de instelmodus.

Even geduld alstublieft.

"Verwijder originelen uit documentverwerker." wordt weergegeven

Zitten er nog originelen in de documenttoevoer?

Verwijder het origineel uit de documenttoevoer.

VOORZICHTIG

Als het papier tijdens het verwijderen scheurt, moet u alle losse stukjes papier uit het apparaat halen. Stukjes papier die in het apparaat achterblijven, kunnen nieuwe papierstoringen veroorzaken.

1 Verwijder de originelen uit de origineleninvoer.

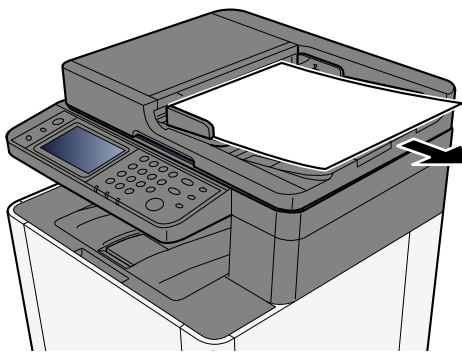

2 Open de documenttoevoer en verwijder het vastgelopen papier.

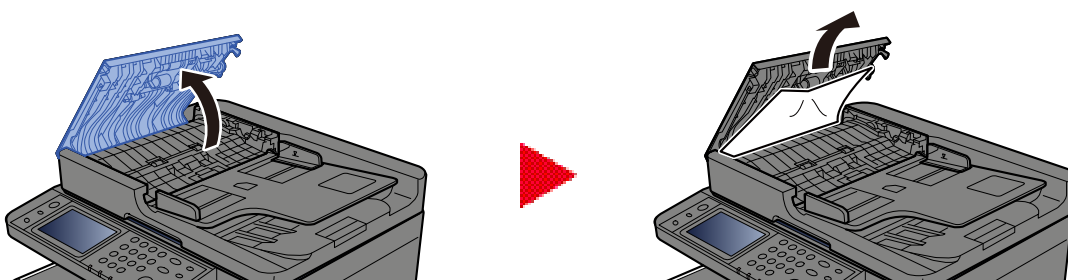

3 Verwijder de vastgelopen vellen en stukjes papier.

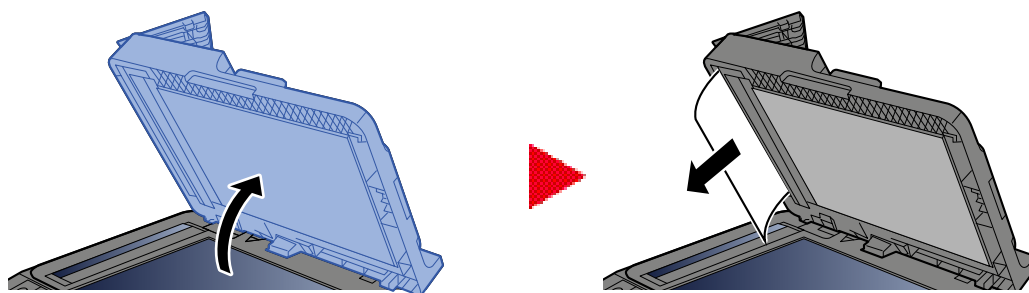

4 Plaats de klep weer terug op zijn plek.

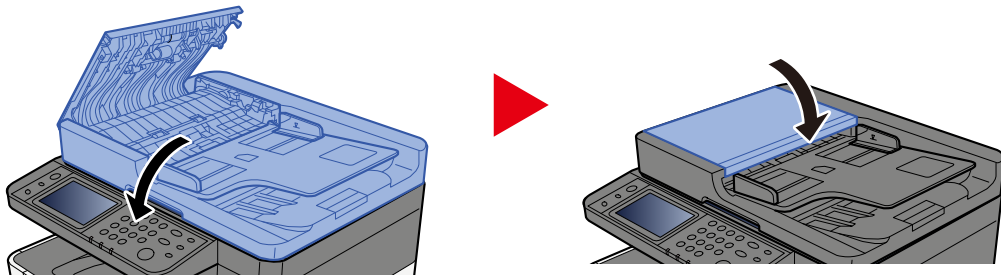

"Beveiligingsfunctie uitvoeren..." wordt weergegeven

De beveiligingsfunctie wordt uitgevoerd.

Even geduld alstublieft.

"Het scannergeheugen is vol." wordt weergegeven

Het scannen kan niet worden uitgevoerd omdat er onvoldoende scannergeheugen is.

Volg de instructie op het scherm.

"Aantal geplande verzendtaken overschreden." wordt weergegeven

Het maximaal toegestane aantal timertransmissies is overschreden.

Selecteer [Einde]. De taak is geannuleerd.

Wacht tot de uitgestelde verzending uitgevoerd is of annuleer de uitgestelde verzending en voer de taak vervolgens opnieuw uit.

"Selecteer een andere cassette." wordt weergegeven

Is de juiste cassette geselecteerd?

De geselecteerde cassette is alleen bedoeld voor faxen.

Selecteer een andere geldige cassette en selecteer vervolgens [Doorgaan].

"Fout bij verzenden." wordt weergegeven

Er is een fout opgetreden tijdens het verzenden.

De taak is geannuleerd. Selecteer [Afsluiten]. Raadpleeg de foutcode en verdere details in de foutcodelijst voor verzendfouten.

➔ [Raadpleeg de Engelse handleiding.](#)



OPMERKING

Als Automatisch fouten wissen is ingesteld op [Aan], wordt het proces na een ingestelde tijd automatisch hervat. Meer informatie vindt u hieronder:

➔ [Raadpleeg de Engelse handleiding.](#)

"Systeemfout." wordt weergegeven

Er is een systeemfout opgetreden.

Volg de instructie op het scherm.

"Het apparaat kan geen verbinding maken omdat het toegestane aantal verbindingen zou worden overschreden." wordt weergegeven

Probeert u meer Wi-Fi Direct-verbindingen tot stand te brengen dan het maximale aantal verbindingen dat is toegestaan?

Koppel de mobiele apparaten los die u niet gebruikt los of stel [Automatisch verbinding verbreken] van dit apparaat in om de mobiele apparaten los te koppelen.

➔ **Raadpleeg de Engelse handleiding.**

"Het wachtwoord voldoet niet aan het wachtwoordbeleid." wordt weergegeven

Is uw wachtwoord verlopen?

Wijzig het aanmeldingswachtwoord. De taak is geannuleerd. Selecteer [Einde].

➔ **Raadpleeg de Engelse handleiding.**

Zijn de regels waaraan uw wachtwoord moet voldoen veranderd (wachtwoordlengte, te gebruiken tekenreeksen, enzovoort)?

Raadpleeg de regels voor wachtwoorden en wijzig het aanmeldingswachtwoord.

De taak is geannuleerd. Selecteer [Einde].

➔ **Raadpleeg de Engelse handleiding.**

"Er is een schadelijk programma gedetecteerd." wordt weergegeven

De taak is onderbroken vanwege mogelijke malware.

Er wordt een lijst getoond met de toepassingen waarvoor malware werd gedetecteerd.

Neem contact op met de beheerder.

"Fout met RAM-schijf" wordt weergegeven

Er is een fout met de RAM-schijf opgetreden.

De taak is geannuleerd. Selecteer [Einde].

De volgende foutcode kan worden weergegeven:

04: Er is onvoldoende ruimte op de RAM-schijf. Als de optionele RAM-schijf is geïnstalleerd, verhoog dan de RAM-schijfgrootte door de [RAM-disk inst.] in het Systeemmenu te veranderen.

➔ **Raadpleeg de Engelse handleiding.**



OPMERKING

Het volume van de RAM-schijfgrootte kan verhoogd worden door [Voorrang printer] in de instellingen voor het [Optionele geheugen] te selecteren.

Others

"Onderhoud voor imaging units is binnenkort vereist." wordt weergegeven

Neem contact op met uw servicevertegenwoordiger.

"Onderhoud voor papercassette is binnenkort vereist." wordt weergegeven

Neem contact op met uw servicevertegenwoordiger.

"Onderhoud voor documenttoevoer is binnenkort vereist." wordt weergegeven

Neem contact op met uw servicevertegenwoordiger.

"Onderhoud voor imaging units is vereist." wordt weergegeven

Neem contact op met uw servicevertegenwoordiger.

"Onderhoud voor papercassette is vereist." wordt weergegeven

Neem contact op met uw servicevertegenwoordiger.

"Onderhoud nodig voor de multifunctionele lade." wordt weergegeven

Neem contact op met uw servicevertegenwoordiger.

"Onderhoud voor documenttoevoer is vereist." wordt weergegeven

Neem contact op met uw servicevertegenwoordiger.

"Het scanglas moet worden gereinigd." wordt weergegeven

Het scanglas moet worden gereinigd.

Reinig het scanglas en de leesgeleider bij gebruik van de documenttoevoer met de droge doek.

✓ BELANGRIJK

Gebruik geen water, zeep of oplosmiddel om schoon te maken.

💡 OPMERKING

Vuil op het scanglas of de leesgeleider kan leiden tot zwarte strepen op de afdrukken.

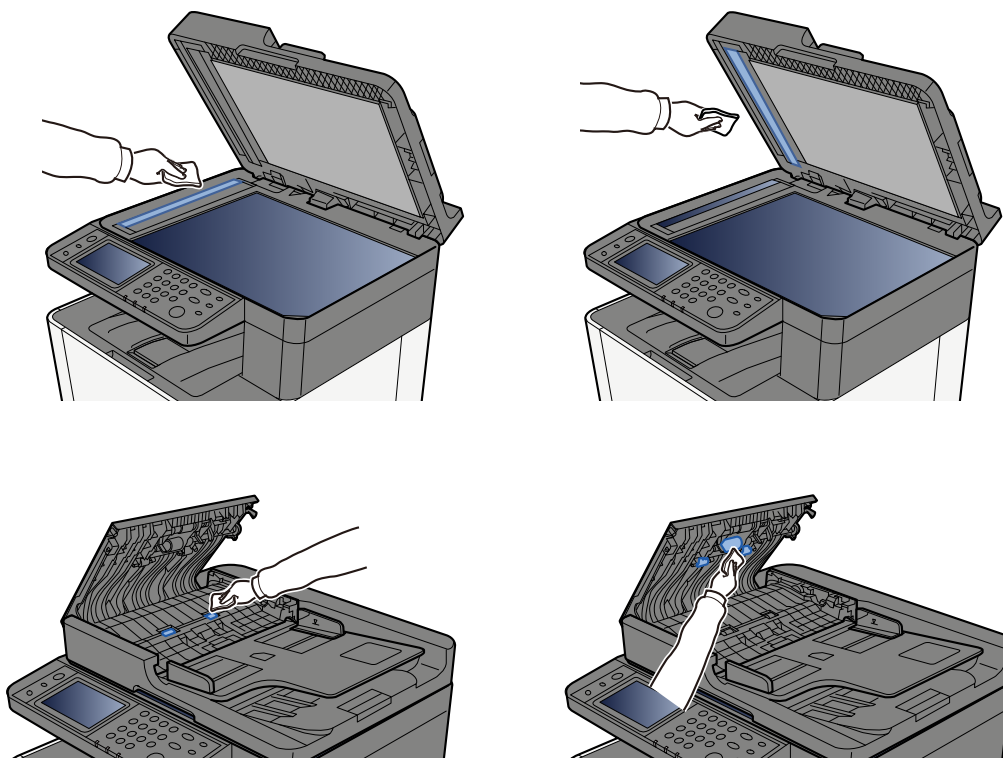

"Toner[C][M][Y][K]is leeg." wordt weergegeven

Vervang de tonercontainer door een door ons goedgekeurde tonercontainer.

OPMERKING

Als er nog steeds zwarte toner over is, zelfs wanneer de kleurentoner leeg is en "Actie indien kleurentoner leeg is" is ingesteld op [Zwart-wit afdrucken], is zwart-wit afdrucken mogelijk tijdelijk.

VOORZICHTIG

Probeer geen delen die toner bevatten, te verbranden. De vonken kunnen brandwonden veroorzaken.

De installatieprocedure is voor elke kleurentonercontainer hetzelfde. Hier leggen we de procedures voor de gele tonercontainer uit, als voorbeeld.

1 Open de rechter klep.

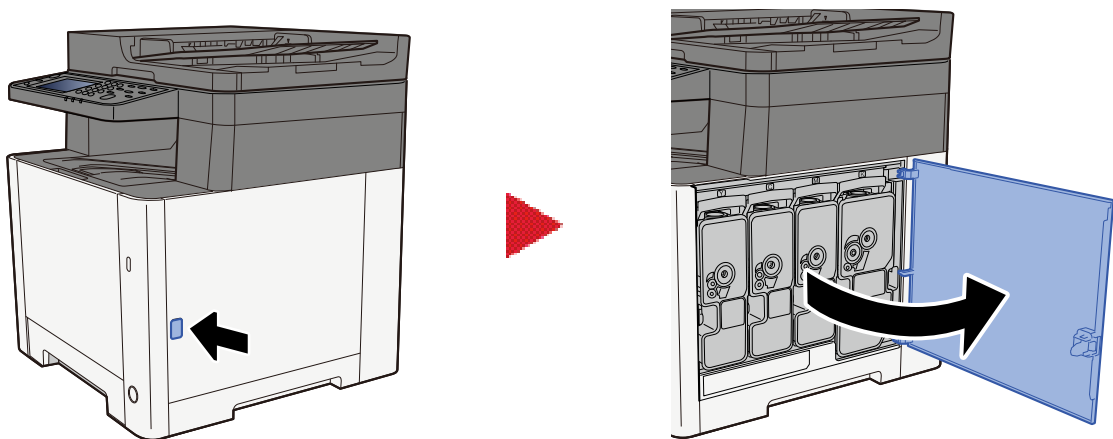

2 Ontgrendel de tonercontainer.

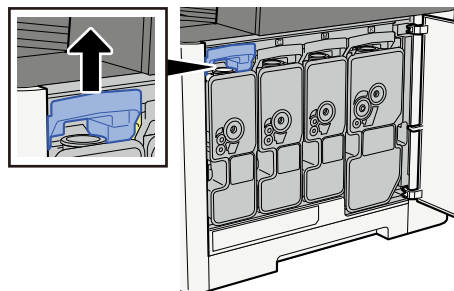

3 Verwijder de tonercontainer.

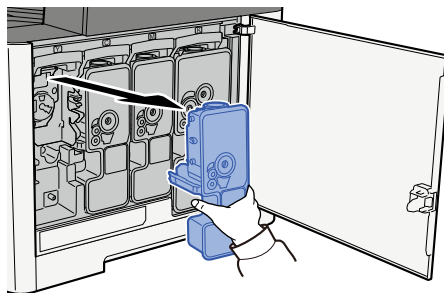

4 Plaats de gebruikte tonercontainer in de hiervoor bestemde plastic zak.



5 Neem de nieuwe tonercontainer uit de doos.

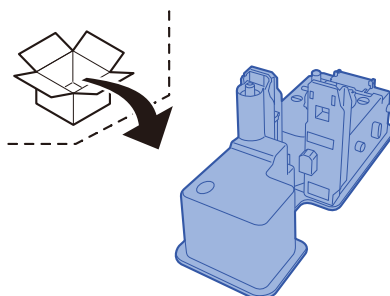

✓ **BELANGRIJK**

Raak de hieronder getoonde punten niet aan.

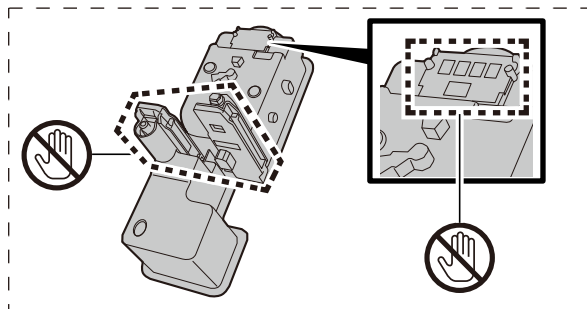

6 Schud de tonercontainer.

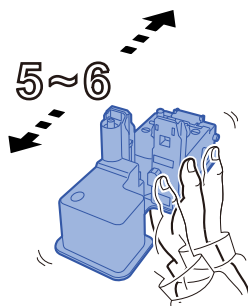

7 Installeer de tonercontainer.

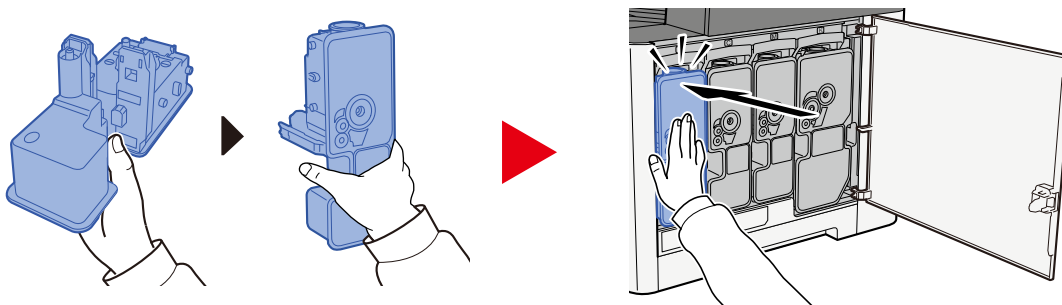

✓ BELANGRIJK

Schuif de tonercontainer volledig op zijn plek.

8 Sluit de rechter klep.

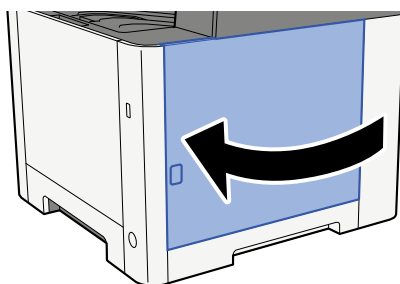

OPMERKING

- Als de rechter klep niet sluit, controleer dan of de nieuwe tonercontainer juist geïnstalleerd is.
- Lever de lege tonercontainer in bij uw dealer of servicevertegenwoordiger. De ingezamelde tonercontainer wordt gerecycled of verwijderd volgens de betreffende voorschriften.

"Toner [C][M][Y][K] is bijna leeg. (Verv. wanneer leeg.)" wordt weergegeven

Het is bijna tijd om de tonercontainer te vervangen.

Houd een nieuwe tonercontainer klaar.

"Tonertype komt niet overeen. Plaats een geschikte toner." wordt weergegeven

Komt het type toner overeen met het model?

Plaats een geschikte toner.

"Fout op USB-station." wordt weergegeven

Is het USB-station beveiligd tegen schrijven?

Er is een fout opgetreden in het USB-station. De taak is geannuleerd. Selecteer [Einde].

De volgende foutcode wordt weergegeven:

01 Sluit een USB-station aan dat niet beveiligd is tegen schrijven.

Er is een fout opgetreden in het USB-station.

De taak is geannuleerd. Selecteer [Einde].

De volgende foutcode wordt weergegeven:

01: De hoeveelheid gegevens die tegelijk kan worden opgeslagen, is overschreden. Start het systeem opnieuw op of schakel de stroom UIT/AAN.

Als de fout aanhoudt, is het USB-station niet compatibel met het apparaat. Gebruik het USB-station dat is geformatteerd op dit apparaat. Als het USB-station niet kan worden geformatteerd, dan is het beschadigd. Sluit een compatibel USB-station aan.



OPMERKING

Als Automatisch fouten wissen is ingesteld op [Aan], wordt het proces na een ingestelde tijd automatisch hervat. Meer informatie vindt u hieronder:

➔ [Raadpleeg de Engelse handleiding.](#)

"USB-station is vol." wordt weergegeven

Er is onvoldoende ruimte op het USB-station.

De taak is geannuleerd. Selecteer [Einde].

Verwijder bestanden op het USB-station die u niet meer nodig hebt.



OPMERKING

Als Automatisch fouten wissen is ingesteld op [Aan], wordt het proces na een ingestelde tijd automatisch hervat. Meer informatie vindt u hieronder:

→ [Raadpleeg de Engelse handleiding.](#)

"Het USB-station is niet geformatteerd." wordt weergegeven

Is het USB-station dat is geformatteerd op dit apparaat.

Voer [Formatteren] uit van het USB-station van het apparaat.

1 Open het scherm.

- 1 Selecteer de toets [Home].
- 2 Selecteer [...] > [Apparaatgegevens]. Er wordt een bevestiging getoond in de apparaatstatus of het venster voor bedrijf.

2 Selecteer [Formatteren] van "USB-station"

BELANGRIJK

Wanneer [Formatteren] is geselecteerd, worden alle gegevens op het USB-station verwijderd.

"Waarschuwing voor hoge temperatuur. Kamertemperatuur aanpassen" wordt weergegeven

Mogelijk is de afdrukkwaliteit slecht. Zorg voor een betere temperatuur en vochtigheid in de kamer.

"Waarschuwing voor lage temperatuur. Kamertemperatuur aanpassen" wordt weergegeven

Mogelijk is de afdrukkwaliteit slecht. Zorg voor een betere temperatuur en vochtigheid in de kamer.

"Waarschuwing: geheugen is bijna vol." wordt weergegeven

Taak kan niet starten Probeer later opnieuw.

"U kunt deze box niet gebruiken." wordt weergegeven

U hebt geen toestemming om de opgegeven box te gebruiken.

De taak is geannuleerd. Selecteer [Einde].

Instellen/onderhoud

Overzicht van instellen/onderhoud

Als er een probleem is met een afbeelding waarbij het bericht Instellen of het menu Onderhoud wordt weergegeven, kunt u het instellen/onderhoud verrichten via het systeemmenu.

In de tabel hieronder staat het item vermeld dat u zelf kunt uitvoeren.

Item	Beschrijving
[Kleurregistratie - Auto] [Kleurregistratie - Handmatig]	Corrigeert de kleurpositie om veranderende kleuren te herstellen. ➔ Procedure voor kleurregistratie (pagina 396)
[Aanpassen afbeelding]	<p>Drum reinigen</p> <p>Herstelt onscherpe beelden en verwijdert stippen op de afdruk. Dit duurt ongeveer 1 minuut en 20 seconden. Afhankelijk van de gebruiksomgeving kan het ook iets langer of korter duren.</p> <p>Ontwikkelaar reinigen</p> <p>Past de afdruk aan als deze te licht of onvolledig is, terwijl er voldoende toner is.</p> <p>Reinigen laserscanner</p> <p>Verwijder verticale witte strepen van de afdruk.</p> <p>Kalibratie</p> <p>Kalibreer het apparaat om te garanderen dat de toners goed overlappen en overeenkomen met de tinten van het origineel.</p> <p>➔ Beelden aanpassen (pagina 400)</p> <hr/> <p> OPMERKING</p> <ul style="list-style-type: none"> • De drum kan niet worden gereinigd tijdens het afdrukken. Reinig de drum als het afdrukken is voltooid. • Deze taak neemt mogelijk meer tijd in beslag als de toner wordt bijgevuld tijdens het reinigen van de ontwikkelaar. • Hieronder leest u wat u kunt doen als na de kalibratie nog steeds niet de gewenste mate van toneroverlap is verkregen: <p>➔ Procedure voor kleurregistratie (pagina 396)</p> <hr/>

Procedure voor kleurregistratie

Als het apparaat net is geïnstalleerd of is verplaatst kunnen er kleurveranderingen optreden bij het afdrukken. Om de kleuren weer goed te krijgen kunt u met deze functie de kleurpositie voor elk van de tinten cyaan, magenta en geel bijstellen.

De kleurregistratie kan automatisch of handmatig worden uitgevoerd. Met een automatische registratie worden de meeste kleurveranderingen gecorrigeerd. Voer echter een handmatige registratie uit als het probleem hierna niet is verholpen of als u meer gedetailleerde instellingen wilt uitvoeren.

✓ BELANGRIJK

Voer altijd eerst een kalibratie uit voordat u een kleurregistratie uitvoert. Voer kleurregistratie uit als kleuren nog steeds afwijken. Als u kleurregistratie uitvoert zonder eerst te kalibreren, wordt het probleem met de afwijkende kleuren misschien één keer verholpen, maar kan het daarna in ernstiger mate terugkeren.

Automatische correctie

1 Plaats papier.

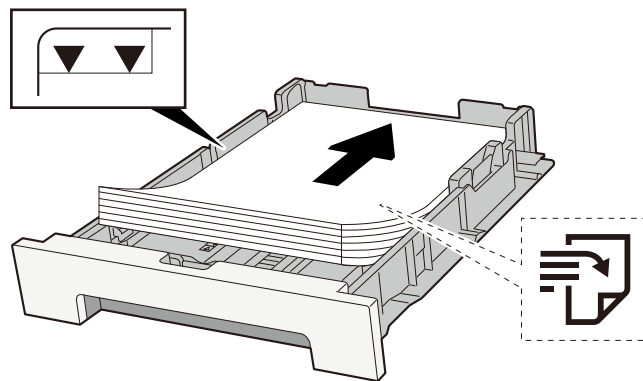

✓ BELANGRIJK

- Plaats het papier met de te bedrukken zijde naar boven.
- Als u nieuw papier uit de verpakking haalt, waaiert u het papier eerst los voor u het in een cassette plaatst.
 - ➔ [Voorzorgen voor papier plaatsen \(pagina 128\)](#)
- Controleer voor het plaatsen van het papier of het niet gekruld of gevouwen is. Gekruld of gevouwen papier kan papierstoringen veroorzaken.
- Zorg dat het papier niet boven de niveauaanduiding uitkomt (zie bovenstaande afbeelding).
- Als papier is geplaatst zonder de lengte-en breedtegeleiders te hebben versteld, kan het papier scheef of vast komen te zitten.

2 Open het scherm.

- 1 Toets [Systeemmenu/teller] > [Instellen/onderhoud] > "Aanpassen afbeelding" [Kleurregistratie - Auto]

3 De grafiek afdrukken

- 1 Selecteer [Start].

Er wordt een grafiek afgedrukt.

Voorbeeld van grafiek

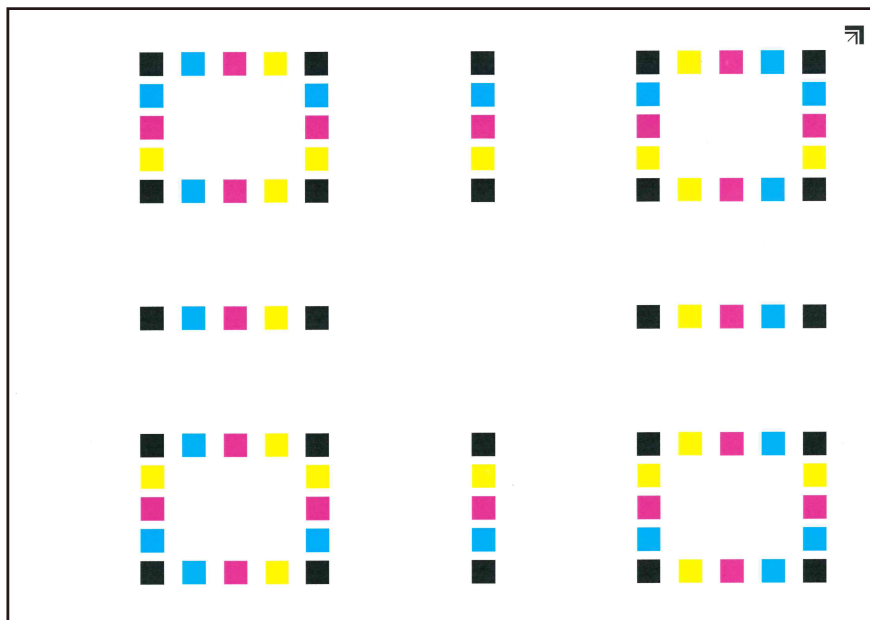

4 Voer de kleurregistratie uit.

- 1 Plaats de bedrukte zijde naar beneden op de glasplaat met de rand met de pijlen richting de achterkant (zie de afbeelding).

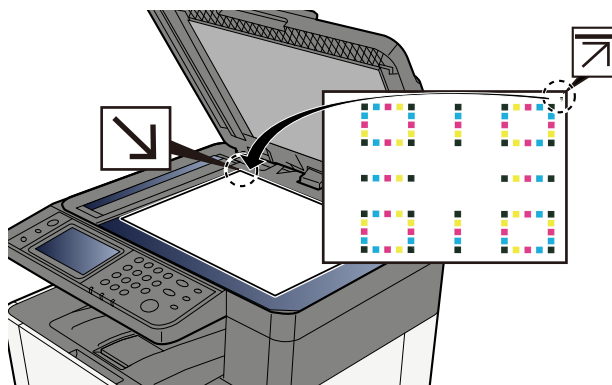

- 2 Selecteer [Start] om de grafiek te scannen.
Als de scan klaar is start de kleurregistratie.
- 3 Selecteer [OK] nadat kleurregistratie is voltooid.

Handmatige correctie

1 Plaats papier.

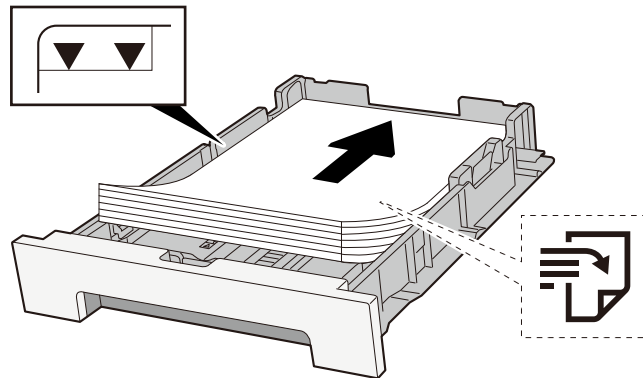

✓ BELANGRIJK

- Plaats het papier met de te bedrukken zijde naar boven.
- Als u nieuw papier uit de verpakking haalt, waaiert u het papier eerst los voor u het in een cassette plaatst.
- ➔ [Voorzorgen voor papier plaatsen \(pagina 128\)](#)
- Controleer voor het plaatsen van het papier of het niet gekruld of gevouwen is. Gekruld of gevouwen papier kan papierstoringen veroorzaken.
- Zorg dat het papier niet boven de niveauaanduiding uitkomt (zie bovenstaande afbeelding).
- Als papier is geplaatst zonder de lengte-en breedtegeleiders te hebben versteld, kan het papier scheef of vast komen te zitten.

2 Open het scherm.

- 1 Toets [Systeemmenu/teller] > [Instellen/onderhoud] > "Aanpassen afbeelding" [Kleurregistratie - Handmatig]

3 Druk de grafiek af.

- 1 Selecteer [Grafiek afdrukken].

Er wordt een grafiek afgedrukt. In de grafiek worden voor elk van de tinten M (magenta), C (cyaan) en Y (geel) grafieken afgedrukt voor H-1 t/m 5 en V-1 t/m 5.

Voorbeeld van grafiek

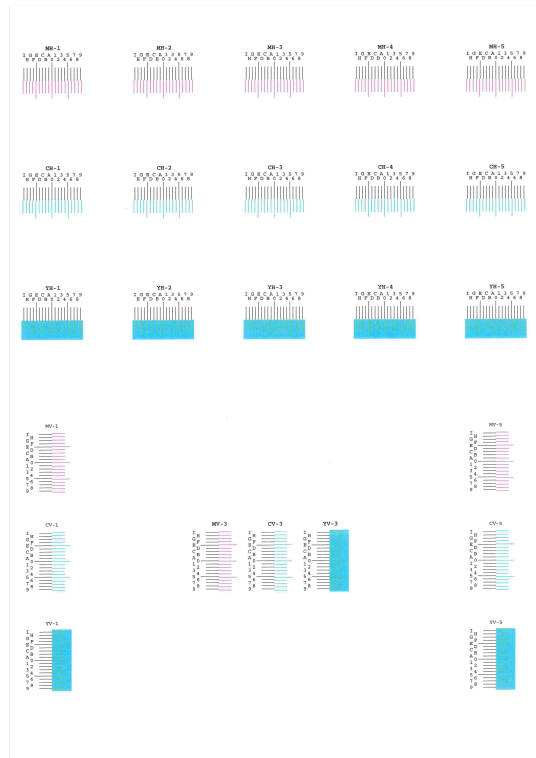

4 Voer de juiste waarde in.

- 1 Zoek de locatie in elke grafiek waar 2 lijnen het beste op elkaar aansluiten. Als dit positie 0 is, hoeft die kleur niet te worden geregistreerd. Op de afbeelding is B de juiste waarde.

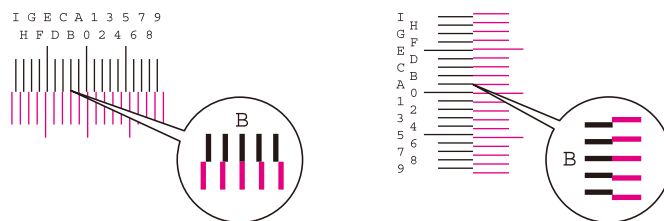

Voor grafieken H-1 t/m H-5 leest u de waarden af van H-1 t/m H-5.

Voor grafieken V-1 t/m V-5 leest u alleen de waarden af van V-3 (midden).

- 2 Selecteer [Registratie].
- 3 Selecteer de te corrigeren grafiek.
- 4 Selecteer de uit de grafieken afgelezen waarden.
- 5 Herhaal stap 3 en 4 om de registratiewaarden in te voeren voor elke grafiek.
- 6 Selecteer [Start] als alle waarden zijn ingevoerd. De kleurregistratie gaat van start.
- 7 Selecteer [OK] nadat kleurregistratie is voltooid.

Beelden aanpassen

1 Het scherm openen

- 1 Toets [Systeemmenu/teller] > [Instellen/onderhoud] > "Aanpassing afbeelding" [Aanpassing afbeelding]

2 Voer uit.

- 1 Selecteer het item dat u wilt uitvoeren.
- 2 Voer het uit.
Als u meerdere items selecteert, worden deze na elkaar gestart.

Papierstoringen oplossen

Als er een papierstoring optreedt, wordt op het aanraakscherm het volgende weergegeven: "Papierstoring." en de machine stopt.

Lampjes voor storingslocaties

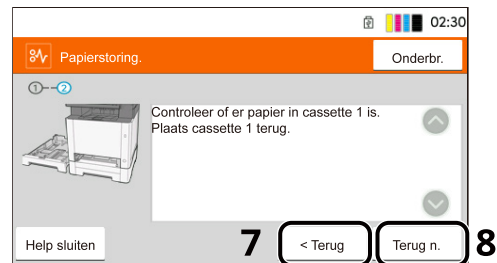
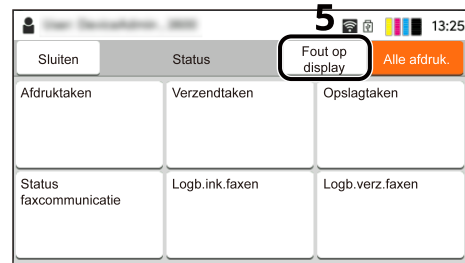
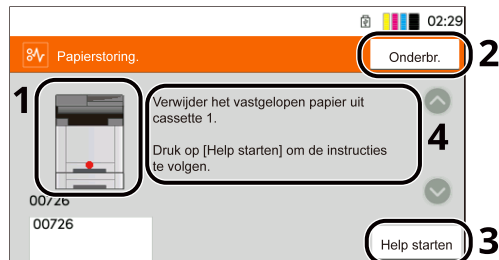

- 1 Toont de plaats van de papierstoring.
- 2 Als u [Onderbreken] selecteert, wordt het scherm [Status] getoond en kan de status van taken worden gecontroleerd.
- 3 Als u [Help starten] selecteert, wordt de uitgebreide verwijderingsprocedure getoond.

OPMERKING

Meer informatie over het Help-scherm vindt u hieronder:

➔ [Help-scherm \(pagina 66\)](#)

- 4 Toont de verwijderingsprocedure.
- 5 Selecteer [Schermfout] om terug te keren naar de instructies voor het verhelpen van een papierstoring.
- 6 Toont de volgende stap.
- 7 Toont de vorige stap.
- 8 Toont de eerste stap.

Bij een papierstoring wordt de locatie van de storing weergegeven op zowel het aanraakscherm als in de reinigingsinstructies.

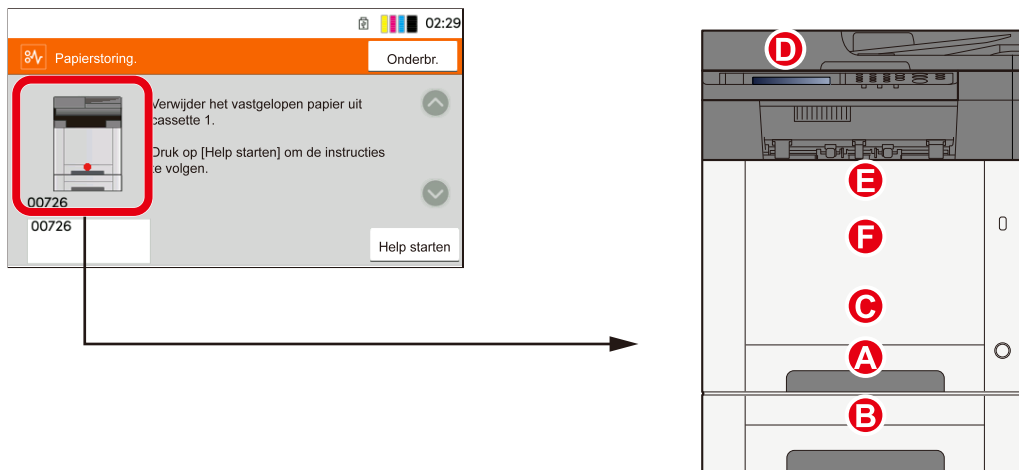

Lampjes voor storingslocaties	Plaats van de papierstoring
A	Cassette 1 ➔ Alle vastgelopen vellen verwijderen in cassette 1 (pagina 405)
B	Cassette 2 ➔ Alle vastgelopen vellen verwijderen in cassette 1 (pagina 405)
C	Multifunctionele lade ➔ Verwijder alle vastgelopen vellen en stukjes papier uit de multifunctionele lade (pagina 403)
D	Documenttoevoer ➔ Verwijder alle in de documenttoevoer vastgelopen vellen en stukjes papier (Automatisch omkeren) (pagina 411)
E	Duplexeenheid ➔ Papier verwijderen dat vastzit in achterklep 1 (pagina 408)
F	Achterklep 1 ➔ Papier verwijderen dat vastzit in achterklep 1 (pagina 408)

Als u de storing hebt opgelost, dan warmt het apparaat weer op en verdwijnt de foutmelding. Het apparaat gaat verder vanaf de pagina die werd afgedrukt op het moment van de papierstoring.

Verwijder alle vastgelopen vellen en stukjes papier uit de multifunctionele lade

VOORZICHTIG

- Gebruik vastgelopen papier niet opnieuw.
- Als het papier tijdens het verwijderen scheurt, moet u alle losse stukjes papier uit het apparaat halen. Stukjes papier die in het apparaat achterblijven, kunnen nieuwe papierstoringen veroorzaken.

1 Verwijder alle vastgelopen vellen en stukjes papier.

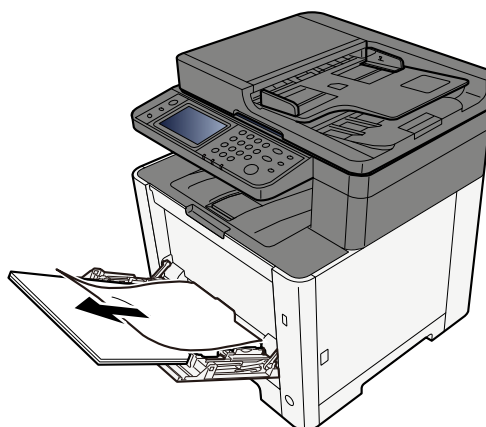

2 Verwijder al het papier.

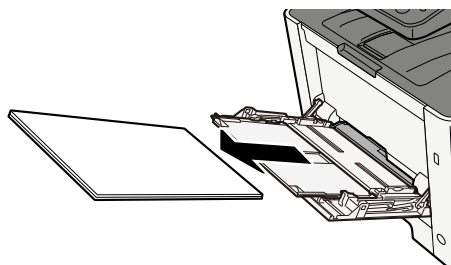

3 Sluit de multifunctionele lade en trek cassette 1 naar buiten.

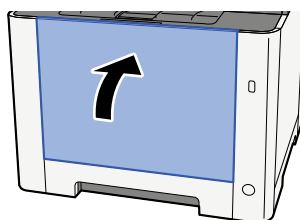

4 Open de toevoerklep.

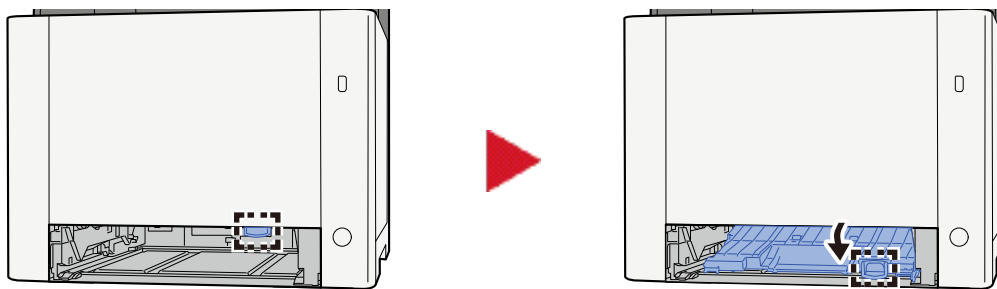

5 Verwijder alle vastgelopen vellen en stukjes papier.

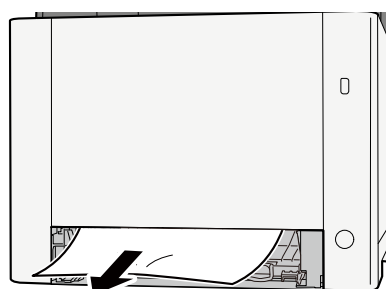

6 Plaats de toevoerklep terug op zijn plaats en duw cassette 1 weer dicht.

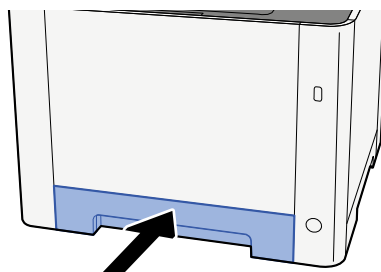

7 Open de multifunctionele lade en plaats het papier opnieuw.

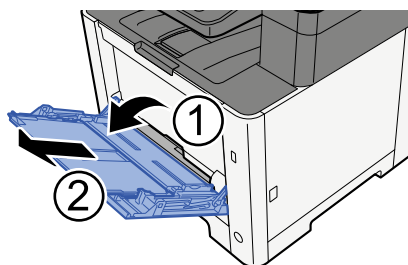

Alle vastgelopen vellen verwijderen in cassette 1

VOORZICHTIG

- Gebruik vastgelopen papier niet opnieuw.
- Als het papier tijdens het verwijderen scheurt, moet u alle losse stukjes papier uit het apparaat halen. Stukjes papier die in het apparaat achterblijven, kunnen nieuwe papierstoringen veroorzaken.

1 Trek cassette 1 naar u toe tot deze niet meer verder kan.

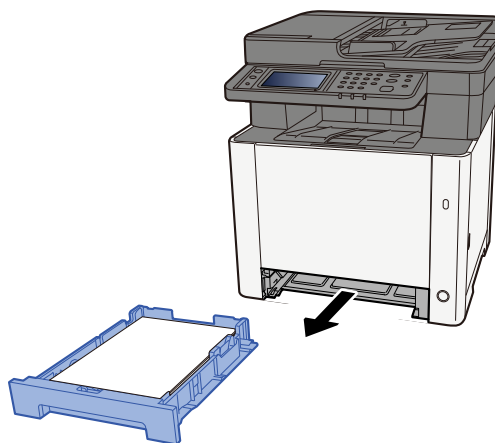

2 Verwijder alle vastgelopen vellen en stukjes papier.

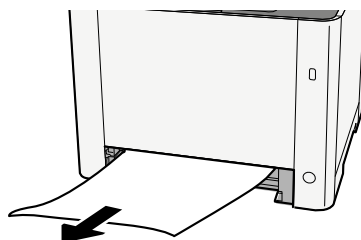

3 Duw cassette 1 weer terug op zijn plek.

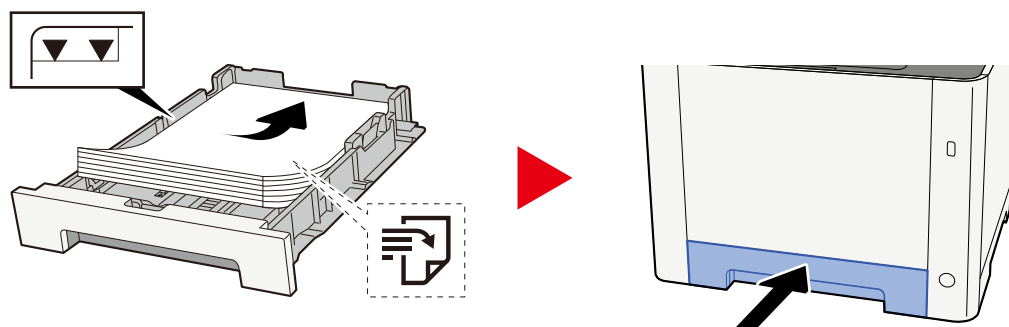

Alle vastgelopen vellen verwijderen in cassette 2

VOORZICHTIG

- Gebruik vastgelopen papier niet opnieuw.
- Als het papier tijdens het verwijderen scheurt, moet u alle losse stukjes papier uit het apparaat halen. Stukjes papier die in het apparaat achterblijven, kunnen nieuwe papierstoringen veroorzaken.

1 Open achterklep 2.

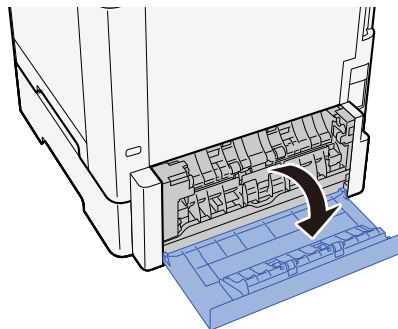

2 Verwijder alle vastgelopen vellen en stukjes papier.

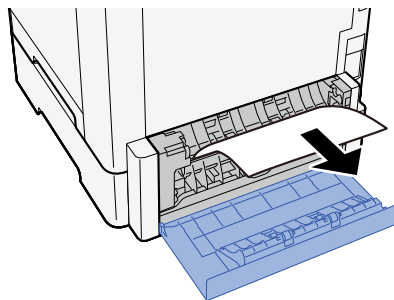

3 Duw achterklep 2 op zijn plek.

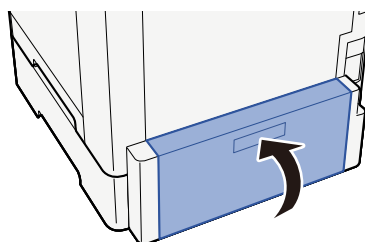

4 Trek cassette 2 naar u toe tot deze niet meer verder kan.

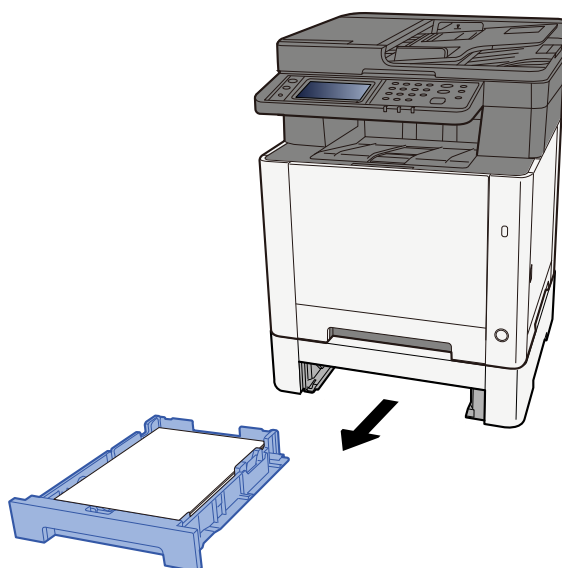

5 Verwijder alle vastgelopen vellen en stukjes papier.

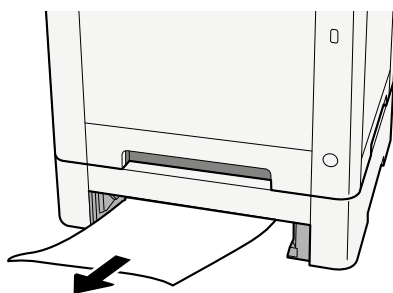

6 Duw cassette 2 weer terug op zijn plek.

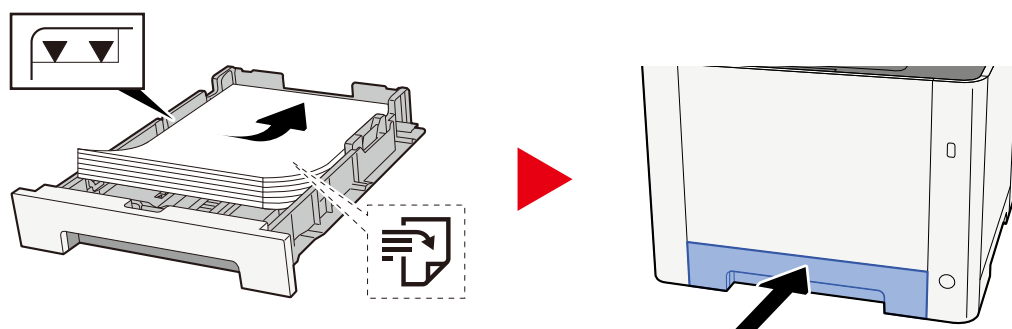

Papier verwijderen dat vastzit in achterklep 1

1 Open achterklep 1.

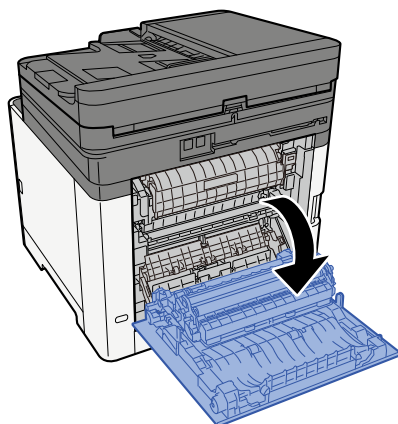

VOORZICHTIG

Onderdelen in het apparaat kunnen erg heet worden. Voorkom dat u brandwonden oploopt.

2 Verwijder alle vastgelopen vellen en stukjes papier.

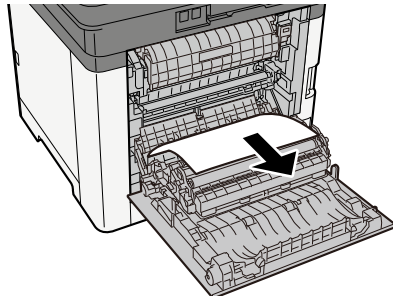

3 Open de klep (A).

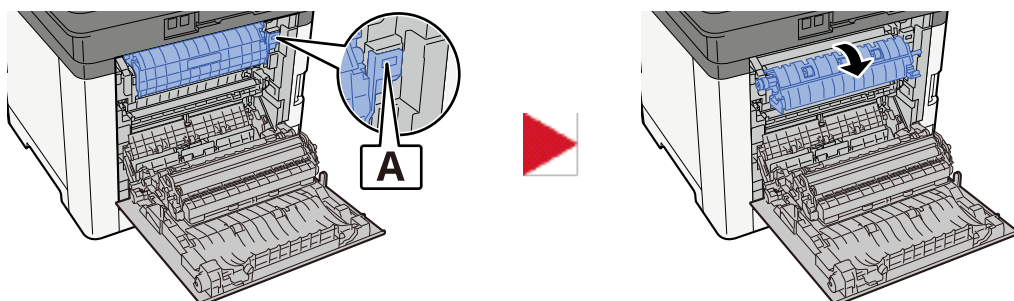

4 Verwijder alle vastgelopen vellen en stukjes papier.

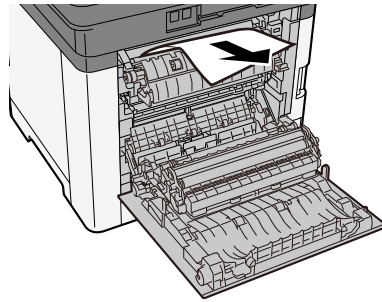

5 Open de toevoerklep. (B).

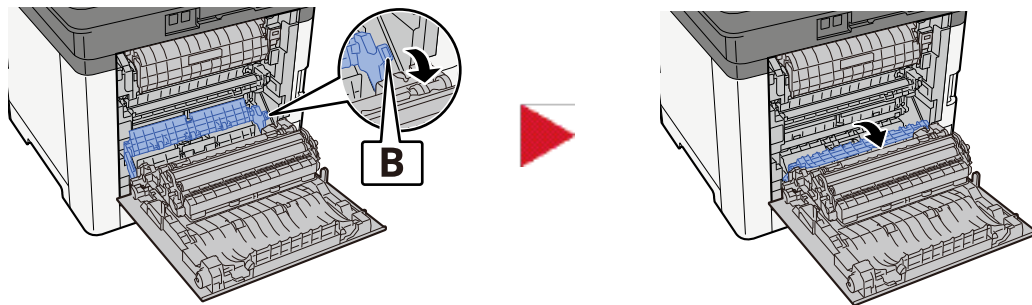

6 Verwijder alle vastgelopen vellen en stukjes papier.

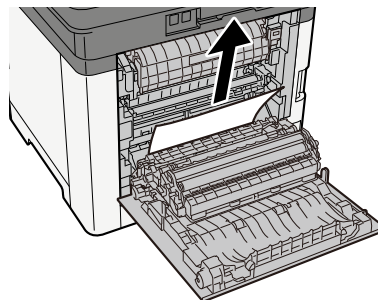

7 Open de duplexeenheid (C).

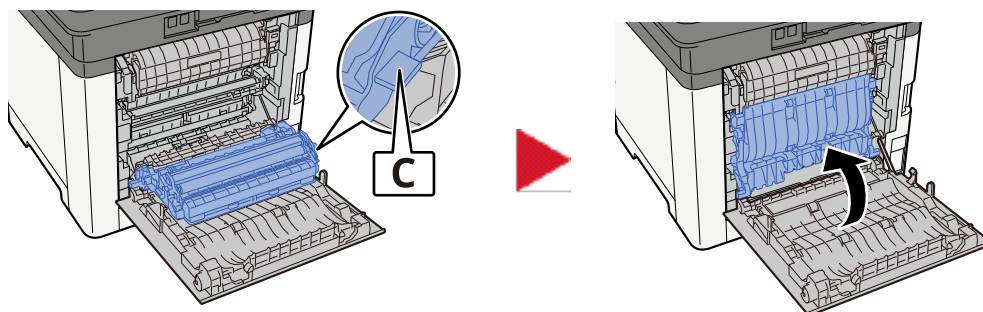

8 Verwijder alle vastgelopen vellen en stukjes papier.

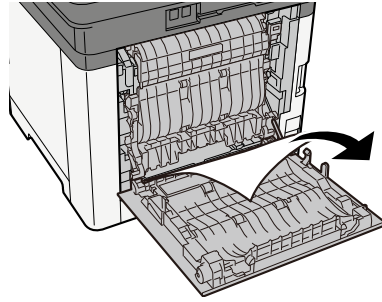

9 Duw achterklep 1 op zijn plek.

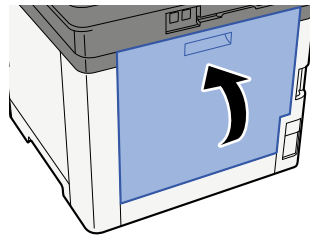

Verwijder alle in de documenttoevoer vastgelopen vellen en stukjes papier (Automatisch omkeren)

VOORZICHTIG

Als het papier tijdens het verwijderen scheurt, moet u alle losse stukjes papier uit het apparaat halen. Stukjes papier die in het apparaat achterblijven, kunnen nieuwe papierstoringen veroorzaken.

1 Verwijder de originelen uit de origineleninvoer.

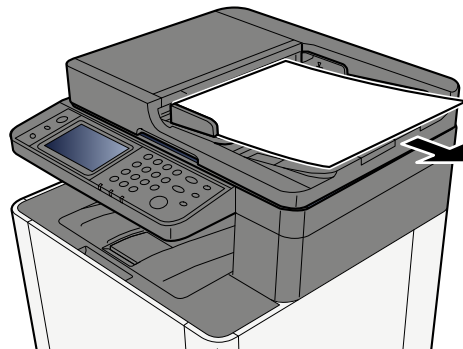

2 Open de documenttoevoer en verwijder het vastgelopen papier.

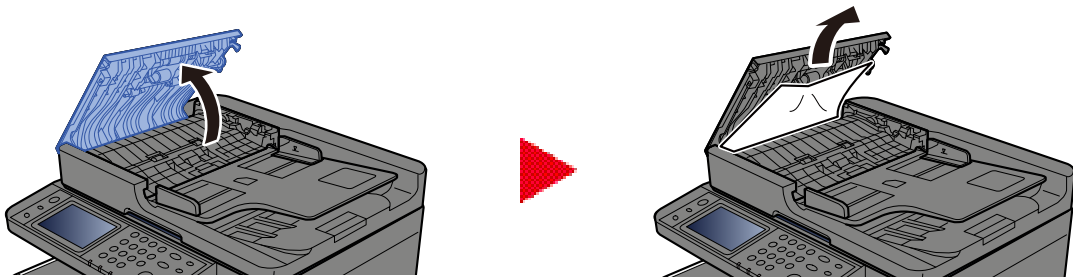

3 Verwijder de vastgelopen vellen en stukjes papier.

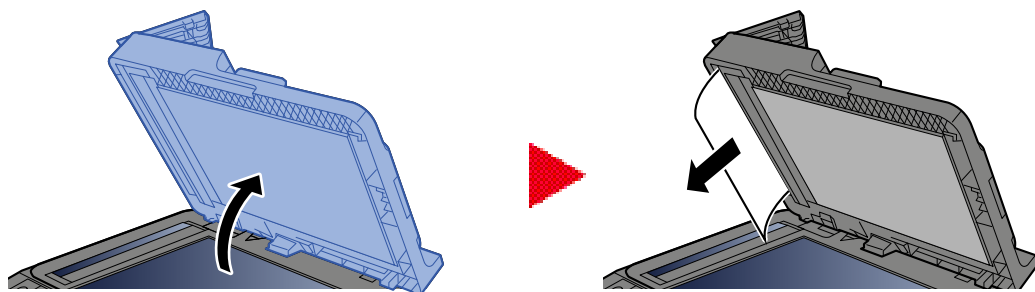

4 Plaats de klep weer terug op zijn plek.

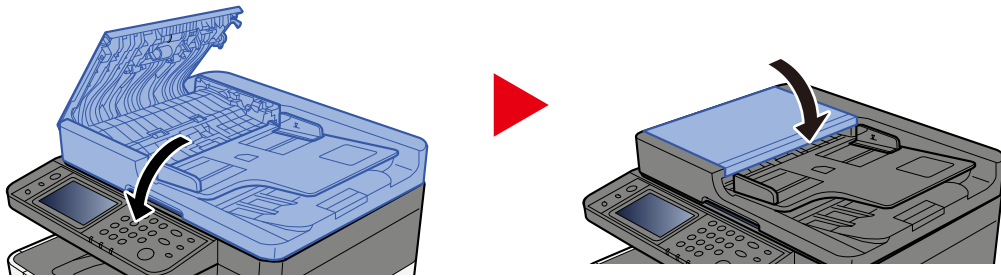

8 Bijlage

Optionele apparatuur	414
Specificaties.....	415
Een back-up maken van uw gegevens	422
Functioneelst snelle instelling beveiliging	424

Optionele apparatuur

Optie configuratie

De volgende verbeteringen zijn beschikbaar voor dit model.

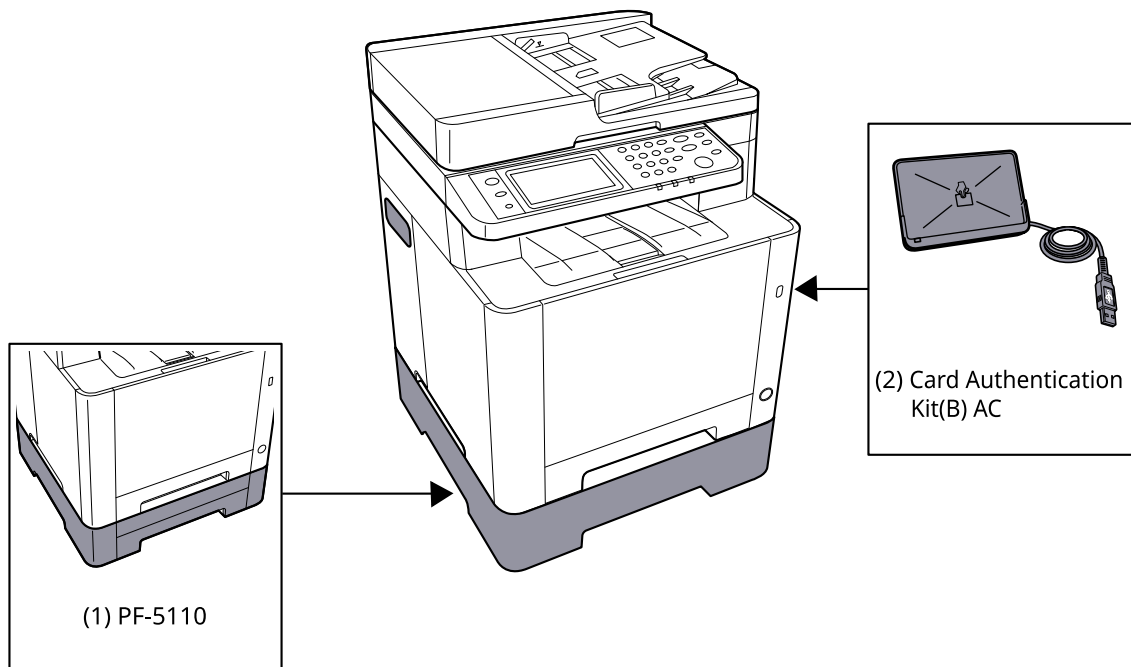

1 PF-5110 <Paper feeder>

De papierinvoer kan in het apparaat worden ingesteld.

2 Card Authentication Kit(B) AC <IC card authentication kit (Activate)>

Met de IC-kaart is het mogelijk een gebruikersverificatie uit te voeren. Om een gebruikersverificatie te kunnen uitvoeren met de IC-kaart moeten de IC-kaartgegevens eerst worden geregistreerd in de lijst met lokale gebruikers.

3 UG-51 <Trusted Platform Module>

Met deze optie zorgt u dat gevoelige informatie goed beschermd blijft. De encryptiesleutel waarmee vertrouwelijke informatie is versleuteld, is opgeslagen in een exclusieve opslagomgeving op een TPM-chip. Omdat het van buiten de TPM niet mogelijk is om scans uit te voeren in deze opslagomgeving blijft de vertrouwelijkheid van de informatie gewaarborgd.

4 USB-toetsenbord

Met een USB-toetsenbord kunt u gegevens invoeren in de tekstvelden van het bedieningspaneel. Met een speciaal bevestigingsstuk kan het toetsenbord ook worden aangesloten op het apparaat. Neem voordat u een toetsenbord aanschaft contact op met uw dealer of servicevertegenwoordiger voor meer informatie over toetsenborden die compatibel zijn.

Softwareoptie

1 UG-33 AC <ThinPrint expansion kit (Activate)>

Ook zonder printerstuurprogramma kunt u gegevens direct afdrukken.

De SD/SDHC-geheugenkaart lezen

Eenmaal geplaatst in de sleuf van het apparaat, kan de inhoud op de SD/SDHC-geheugenkaart gelezen worden via het bedieningspaneel of automatisch als u het apparaat inschakelt of opnieuw opstart.

Specificaties

BELANGRIJK

Wijzigingen van specificaties voorbehouden zonder voorafgaande kennisgeving.

OPMERKING

Meer informatie over het gebruik van de fax vindt u hieronder:

[→ FAX Operation Guide](#)

Apparaat

Item	Specificaties
Model	ECOSYS MA2600cwf/ECOSYS MA2600cfx
Type	Bureaublad
Afdrukmethode	Elektrofotografie door halfgeleiderlaser
Papiergewicht (cassette)	60 tot 163 g/m ²
Papiergewicht (multifunctionele lade)	60 tot 220 g/m ² 209,5 g/m ² (HAGAKI)
Papiersoort (cassette)	Normaal, Voorbedrukt, Dik papier, Hergebruik, Ruw, Briefpapier, Kleur, Geperforeerd, Dik, Hoge kwaliteit, Aangepast 1 tot 8 (Duplex: Zelfde als dubbelzijdig afdrukken).
Papiersoort (multifunctionele lade)	Normaal, Transparantie (OHP-folie), Voorbedrukt, Dik papier, Hergebruik, Ruw, Velijn, Briefpapier, Kleur, Geperforeerd, Dik, Hoge kwaliteit, Etiketten, Envelop, Hagaki (karton), Gecoat, Aangepast 1 tot 8
Papierformaat (cassette)	A4, A5, A5-R, A6, B5, B6, Letter, Legal, 216×340 mm, Executive, Oficio II, 16K, Statement, Folio, ISO B5, Aangepast (105 × 148 tot 216 × 356 mm)
Papierformaat (multifunctionele lade)	A4, A5, A5-R, A6, B5, B6, Letter, Legal, 216 × 340 mm, Executive, Oficio II, 16K, Statement, Statement-R, Folio, ISO B5, Envelop Monarch, Envelop #10, Envelop DL, Envelop C5, Envelop #9, Envelop #6 3/4, Hagaki (Karton), Oufukuhagaki (Retouransichtkaart), Youkei 2, Youkei 4, Nagagata 3, Nagagata 4, Younaga 3, Aangepast (70 × 148 tot)
Margebreedte afgedrukt beeld	4,2 mm
Opwarmduur (23 °C/73,4 °F, 60%)	29 seconden of minder (vanaf AAN)
Opwarmduur (23 °C/73,4 °F, 60%)	13 seconden of minder (vanuit slaapstand)
Invoercapaciteit (cassette)	250 vellen (80 g/m ² , A4/Letter of kleiner)
Invoercapaciteit (multifunctionele lade)	50 vellen
Capaciteit uitvoerlade (binnenlade)	150 vellen (80 g/m ²)

Item	Specificaties
Beeldschrijfsysteem	Halfgeleiderlaser en elektrografie
Beeldgeheugen	1 GB
Interface (standaard)	<ul style="list-style-type: none"> • Hi-Speed USB: 1 • Netwerkiterface: 1 (10BASE-T/100BASE-TX/1000BASE-T) • Hi-Speed USB: 1 (Sleuf voor USB-geheugen) • Ondersteunt draadloze LAN*1* • FAX: 1*2*
Bedrijfsomgeving (temperatuur)	10 tot 32,5 °C (50 to 90,5 °F)
Bedrijfsomgeving (vochtigheid)	10 tot 80%
Bedrijfsomgeving (hoogteligging)	3500 m en lager
Bedrijfsomgeving (helderheid)	1500 lux en lager
Afmetingen (b x d x h)	410 x 416 x 457 mm
Gewicht (zonder tonercontainer)	25 kg/55,12 lb
Vereiste ruimte (b x d) (bij gebruik van de multifunctionele lade)	410 x 600 mm
Voeding	120 V AC, 60 Hz: 8,6 A 220-240 V AC, 50/60 Hz: 4,5 A
Stroomverbruik in uitgeschakelde stand en netwerk stand-by	Meer informatie is te vinden op de hieronder genoemde website. https://www.kyoceradocumentsolutions.eu/en/about-us/our-brand/environmental-policy.html
Opties	➔ Optie configuratie (pagina 414)

*1 ECOSYS MA2600cwf, ECOSYS MA2600cwx

*2 ECOSYS MA2600cwf, ECOSYS MA2600cf

Kopieerfuncties

Kopieersnelheid

Papierformaat	Zwart-wit	Kleur
A4R/A5	26 vellen/min.	26 vellen/min.
LetterR	27 vellen/min.	27 vellen/min.
Legal	22 vellen/min.	22 vellen/min.
B5R	27 vellen/min. *1	27 vellen/min. *1
A5R	27 vellen/min. *1	27 vellen/min. *1
A6R	27 vellen/min. *1	27 vellen/min. *1
16K	27 vellen/min.	27 vellen/min.

*1 14 ppm na het 16e vel

Overig

Item	Beschrijving
Tijd tot eerste kopie (A4, op de glasplaat gelegd, toevoer uit cassette)	Zwart-wit 8,0 seconden of minder Kleur 10 seconden of minder
Zoombereik	Handmatige modus: 25 tot 400%, stappen van 1% Vooraf ingestelde zoomniveaus: 400%, 200%, 141%, 129%, 115%, 90%, 86%, 78%, 70%, 64%, 50%, 25%
Continu kopiëren	1 tot 998 vellen
Resolutie	600 × 600 dpi
Type origineel	Vellen, boeken en driedimensionale voorwerpen (maximaal origineelformaat: 216×356 mm)
Invoersysteem originelen	Vast

Printerfunctie

Afdruksnelheid

Papierformaat	Zwart-wit	Kleur
A4R/A5	26 vellen/min.	26 vellen/min.
Letter-R	27 vellen/min.	27 vellen/min.
Legal	22 vellen/min.	22 vellen/min.
B5R	21 vellen/min.*1	21 vellen/min.*1
A5R	21 vellen/min.*1	21 vellen/min.*1
A6R	21 vellen/min.*1	21 vellen/min.*1
16K	27 vellen/min.	27 vellen/min.

*1 14 ppm na het 16e vel

Overig

Item	Beschrijving
Tijd tot eerste afdruk (A4, toevoer uit cassette)	<p>Zwart-wit</p> <p>9,5 seconden of minder</p> <p>Kleur</p> <p>10,5 seconden of minder</p>
Resolutie	<ul style="list-style-type: none"> • 9600 dpi × 600 dpi of gelijkwaardig • 1200 dpi of gelijkwaardig × 1200 dpi of gelijkwaardig
Besturingssysteem	<ul style="list-style-type: none"> • Windows 10 • Windows 11 • Windows Server 2016 • Mac OS X v10.9 of hoger
Interface	<ul style="list-style-type: none"> • USB-interface-aansluiting: 1 (Super-Speed USB) • Netwerkitinterface: 1 (10 BASE-T/100 BASE-TX/1000 BASE-T) • Optionele interface (optie): 1 (voor bevestiging IB-50/IB-51) • Draadloze LAN (optie): 1 (voor bevestiging IB-37/IB-38)
Paginabeschrijvingstaal	VOORSCHRIJVEN
Emulatie	<ul style="list-style-type: none"> • PCL6 (PCL5c/PCL-XL) • KPDL3 AES • PDF Direct Print • XPS

Scannerfuncties

Scansnelheid (A4 liggend, 300 dpi x 300 dpi, beeldkwaliteit: origineel tekst/foto)

Bij gebruik van de documenttoevoer (behalve scannen met TWAIN en WIA)

Item	Zwart-wit	Kleur
Enkelzijdig	27 vellen/min.	22 vellen/min.* ¹
Dubbelzijdig	54 vellen/min.* ¹	44 vellen/min.* ¹

*¹ Afhankelijk van wanneer de documenttoevoer wordt gebruikt, kan de plaatsingsnelheid afnemen.

Overig

Item	Beschrijving
Resolutie	<ul style="list-style-type: none"> • 200 dpi x 200 dpi (standaard) • 300 dpi x 300 dpi • 200 dpi x 100 dpi • 600 dpi x 600 dpi • 400 dpi x 400 dpi • 200 dpi x 400 dpi • 1200 dpi x 1200 dpi (alleen scannen met TWAIN en WIA)
Bestandsformaat	TIFF (MMR/JPEG-compressie), JPEG, PDF (MMR/JPEG-compressie), XPS, PDF/A, PDF met hoge compressie, versleutelde PDF, OPEN XPS
Interface	Ethernet (10 BASE-T/100 BASE-TX/1000 BASE-T), USB, ondersteunt draadloze LAN* ¹
Transmissiesysteem	SMB, SMTP, FTP, FTP via SSL, USB, TWAIN* ² , WIA* ² , WSD

*¹ ECOSYS MA2600cwf / ECOSYS MA2600cwx

*² Beschikbaar besturingssysteem: Windows Server 2008/Windows Server 2008 R2/Windows 7/Windows 10/Windows Server 2012/Windows Server 2016

Documenttoevoer

Item	Beschrijving
Type origineel	Originelen losse vellen
Origineel formaat	Maximaal: Legal/Folio Minimaal: Statement-R/A6-R
Gewicht van origineel	60 tot 90 g/m ²
Laadcapaciteit	Maximaal 50 vellen (60 tot 80 g/m ²) Tot aan de bovenste limietlijn in de documenttoevoer

Papierinvoer (250-vel)

Instelling	Specificaties
Invoermethode papier	Invoer met vertraging door wrijving Capaciteit 250 vel (80 g/m ²) 1 cassette
Papierformaat	A4, A5-R, A5, B5, A6, B6, Letter, Legal, Folio, 216 x 340 mm, Statement-R, Executive, Oficio II, 16K, B5 (ISO), Aangepast (105 x 148 tot 216 x 356 mm)
Geschikt papier	Papierdikte: 60 tot 163 g/m ² Mediatypes: Normaal, Hergebruik, Speciaal papier
Afmetingen (b × d × h)	410 × 447,5 × 147 mm / 16,15" × 17,62" × 5,79"
Dikte	Circa 3,6 kg / Circa 7,94 lb

Een back-up maken van uw gegevens

Als zich om welke reden dan ook een fout voordoet met het geheugen van dit apparaat of een ander op het apparaat geïnstalleerd geheugen, worden de bestanden in de box, met de fax ontvangen gegevens en de diverse instellingen die hierop zijn opgeslagen, verwijderd en kunnen ze niet meer worden hersteld. Om te voorkomen dat gegevens worden gewist, moet u regelmatig een back-up maken. Dit doet u als volgt:

- Maak een back-up met KYOCERA Net Viewer.
 - ➔ [Een back-up maken van uw gegevens met behulp van KYOCERA Net Viewer \(pagina 422\)](#)
- Maak een back-up met Command Center RX.
 - ➔ [Een back-up maken van uw gegevens met behulp van Command Center RX \(pagina 423\)](#)
- Maak een back-up van uw gegevens met een USB-station.
Een back-up maken van uw gegevens met een USB-station

Een back-up maken van uw gegevens met behulp van KYOCERA Net Viewer

Gebruik KYOCERA Net Viewer om regelmatig een back-up te maken van de onderstaande gegevens die op de machine zijn opgeslagen.

- Systeeminstellingen
- Netwerkinstellingen
- Gebruikerslijst
- Adresboek
- Documentboxinstellingen (behalve voor het bestand in de custom box)
 - ➔ **Raadpleeg de Engelse handleiding.**

Een back-up maken van uw gegevens met behulp van Command Center RX

Gebruik Command Center RX om regelmatig een back-up te maken van de gegevens die zijn opgeslagen in de Documentbox en het Vak subadres op uw pc. In dit hoofdstuk wordt beschreven hoe u een back-up maakt van de gegevens in de documentbox. Een back-up maken van gegevens in het subadresbox gaat op dezelfde manier.

1 Open het scherm.

- 1 Start uw webbrowser.
- 2 Voer in de adres- of locatiebalk het IP-adres of de hostnaam in van het apparaat.
Klik op de volgende reeks toetsen om het IP-adres en de hostnaam van het apparaat te controleren.
In het Home-scherm [...] > [Apparaatgegevens] > [Identificatie/bekabeld NW] > [Bekabeld netwerk]
Klik op het nummer of de naam van de Custom box waarin het document is opgeslagen.

2 Download het document

- 1 Selecteer de gegevens in het document die u wilt downloaden naar uw pc.
Per keer kunt u de gegevens uit slechts één document downloaden.
- 2 Klik op het pictogram [Downloaden]. Het geselecteerde document wordt weergegeven in [Geselecteerde bestanden].
- 3 Specificeer indien nodig de [Beeldkwaliteit] en het [Bestandsformaat].
- 4 Klik op [Downloaden].

Functielijst snelle instelling beveiliging

Voor elk niveau van de snelle instelling beveiliging zijn de volgende functies geconfigureerd. Selecteer het beveiligingsniveau en configureer vervolgens de beveiligingsfunctie op basis van het besturingssysteem.

TLS

Niveau 1	Niveau 2	Niveau 3
Aan	Aan	Aan

Serverinstellingen

Het instellingsitem dat kan worden ingesteld of geconfigureerd vanuit Command Center RX.

TLS-versie

Niveau 1	Niveau 2	Niveau 3
TLS1.2, TLS1.3	TLS1.2, TLS1.3	TLS1.2, TLS1.3

Effectieve encryptie

Niveau 1	Niveau 2	Niveau 3
3DES, AES, AES-GCM, CHACHA20/ POLY1305	AES-GCM, AES, CHACHA20/ POLY1305	AES-GCM, AES, CHACHA20/ POLY1305

Hash

Niveau 1	Niveau 2	Niveau 3
SHA1, SHA-2 (256/384)	SHA-2 (256/384)	SHA-2 (256/384)

IPP-beveiliging

Niveau 1	Niveau 2	Niveau 3
Alleen beveiligd (IPPS)	Alleen beveiligd (IPPS)	Alleen beveiligd (IPPS)

HTTP-beveiliging

Niveau 1	Niveau 2	Niveau 3
Alleen beveiligd (HTTPS)	Alleen beveiligd (HTTPS)	Alleen beveiligd (HTTPS)

Enhanced WSD-beveiliging

Niveau 1	Niveau 2	Niveau 3
Alleen beveiligd (Enhanced WSD via SSL)	Alleen beveiligd (Enhanced WSD via SSL)	Alleen beveiligd (Enhanced WSD via SSL)

eSCL-beveiliging

Niveau 1	Niveau 2	Niveau 3
Beveiligd (eSCL via SSL)	Alleen beveiligd (eSCL via TLS)	Alleen beveiligd (eSCL via TSL)

REST-beveiliging

Niveau 1	Niveau 2	Niveau 3
Beveiligd (REST via TLS)	-	-

Clientgebonden instellingen

Het instellingsitem dat kan worden ingesteld of geconfigureerd vanuit Command Center RX.

TLS-versie

Niveau 1	Niveau 2	Niveau 3
TLS1.2, TLS1.3	TLS1.2, TLS1.3	TLS1.2, TLS1.3

Effectieve encryptie

Niveau 1	Niveau 2	Niveau 3
3DES, AES, AES-GCM, CHACHA20/ POLY1305	AES-GCM, AES, CHACHA20/ POLY1305	AES-GCM, AES, CHACHA20/ POLY1305

Hash

Niveau 1	Niveau 2	Niveau 3
SHA1, SHA-2 (256/384)	SHA-2 (256/384)	SHA-2 (256/384)

IPv4-instellingen (kabelnetwerk)

Het instellingsitem dat kan worden ingesteld of geconfigureerd vanuit Command Center RX.

DNS via TLS

Niveau 1	Niveau 2	Niveau 3
Uit	Automatisch	Aan

Automatische verificatie van certificaten

Niveau 1	Niveau 2	Niveau 3
Vervaldatum	Vervaldatum	Vervaldatum

Hash

Niveau 1	Niveau 2	Niveau 3
SHA-2 (256/384)	SHA-2 (256/384)	SHA-2 (256/384)

IPv4-instellingen (draadloos netwerk)

Het instellingsitem dat kan worden ingesteld of geconfigureerd vanuit Command Center RX.

DNS via TLS

Niveau 1	Niveau 2	Niveau 3
Uit	Automatisch	Aan

Automatische verificatie van certificaten

Niveau 1	Niveau 2	Niveau 3
Vervaldatum	Vervaldatum	Vervaldatum

Hash

Niveau 1	Niveau 2	Niveau 3
SHA-2 (256/384)	SHA-2 (256/384)	SHA-2 (256/384)

IPv6-instellingen (kabelnetwerk)

Het instellingsitem dat kan worden ingesteld of geconfigureerd vanuit Command Center RX.

DNS via TLS

Niveau 1	Niveau 2	Niveau 3
Uit	Automatisch	Aan

Automatische verificatie van certificaten

Niveau 1	Niveau 2	Niveau 3
Vervaldatum	Vervaldatum	Vervaldatum

Hash

Niveau 1	Niveau 2	Niveau 3
SHA-2 (256/384)	SHA-2 (256/384)	SHA-2 (256/384)

IPv6-instellingen (draadloos netwerk)

Het instellingsitem dat kan worden ingesteld of geconfigureerd vanuit Command Center RX.

DNS via TLS

Niveau 1	Niveau 2	Niveau 3
Uit	Automatisch	Aan

Automatische verificatie van certificaten

Niveau 1	Niveau 2	Niveau 3
Vervaldatum	Vervaldatum	Vervaldatum

Hash

Niveau 1	Niveau 2	Niveau 3
SHA-2 (256/384)	SHA-2 (256/384)	SHA-2 (256/384)

Verzendprotocollen: FTP-client (verzending)

Het instellingsitem dat kan worden ingesteld of geconfigureerd vanuit Command Center RX.

Automatische verificatie van certificaten

Niveau 1	Niveau 2	Niveau 3
Vervaldatum	Vervaldatum	Vervaldatum

Hash

Niveau 1	Niveau 2	Niveau 3
SHA-2 (256/384)	SHA-2 (256/384)	SHA-2 (256/384)

Andere protocollen: HTTP (Client)

Het instellingsitem dat kan worden ingesteld of geconfigureerd vanuit Command Center RX.

Automatische verificatie van certificaten

Niveau 1	Niveau 2	Niveau 3
Vervaldatum	Vervaldatum	Vervaldatum

Hash

Niveau 1	Niveau 2	Niveau 3
SHA-2 (256/384)	SHA-2 (256/384)	SHA-2 (256/384)

Andere protocollen: SOAP

Het instellingsitem dat kan worden ingesteld of geconfigureerd vanuit Command Center RX.

Standaardinstellingen gebruiken

Niveau 1	Niveau 2	Niveau 3
Aan	Vervaldatum	Vervaldatum

Andere protocollen: LDAP

Het instellingsitem dat kan worden ingesteld of geconfigureerd vanuit Command Center RX.

Standaardinstellingen gebruiken

Niveau 1	Niveau 2	Niveau 3
Uit	Vervaldatum	Vervaldatum

Verzendprotocollen: SMTP (E-mail TX)

Het instellingsitem dat kan worden ingesteld of geconfigureerd vanuit Command Center RX.

Automatische verificatie van certificaten

Niveau 1	Niveau 2	Niveau 3
Vervaldatum	Vervaldatum	Vervaldatum

Hash

Niveau 1	Niveau 2	Niveau 3
SHA-2 (256/384)	SHA-2 (256/384)	SHA-2 (256/384)

E-mail: POP3-gebruikersinstellingen

Het instellingsitem dat kan worden ingesteld of geconfigureerd vanuit Command Center RX.

Automatische verificatie van certificaten

Niveau 1	Niveau 2	Niveau 3
Vervaldatum	Vervaldatum	Vervaldatum

Hash

Niveau 1	Niveau 2	Niveau 3
SHA-2 (256/384)	SHA-2 (256/384)	SHA-2 (256/384)

Afdrukprotocollen

LPD

Niveau 1	Niveau 2	Niveau 3
Aan	Aan	Uit

FTP (voor ontvangen)

Niveau 1	Niveau 2	Niveau 3
Aan	Uit	Uit

IPP

Niveau 1	Niveau 2	Niveau 3
Aan	Uit	Uit

IPP via TLS

Niveau 1	Niveau 2	Niveau 3
Aan	Aan	Aan

Raw

Niveau 1	Niveau 2	Niveau 3
Aan	Aan	Uit

ThinPrint

Niveau 1	Niveau 2	Niveau 3
Aan	Uit	Uit



OPMERKING

Dit is beschikbaar als de optionele toepassing is ingeschakeld.

ThinPrint via TLS

Niveau 1	Niveau 2	Niveau 3
Aan	__*1	__*1



OPMERKING

Dit is beschikbaar als de optionele toepassing is ingeschakeld.

*1 Als u [Niveau 2] of [Niveau 3] selecteert in "Snelle instelling beveiliging", dan verdwijnt deze instelling.

WSD-afdruk

Niveau 1	Niveau 2	Niveau 3
Aan	Uit	Uit

POP (e-mail RX)

Niveau 1	Niveau 2	Niveau 3
Uit	Uit	Uit

Protocol verzenden

FTP-client (verzending)

Niveau 1	Niveau 2	Niveau 3
Aan	Uit	Uit

SMB

Niveau 1	Niveau 2	Niveau 3
Aan	Aan	Uit

WSD-scan

Niveau 1	Niveau 2	Niveau 3
Aan	Uit	Uit

eSCL

Niveau 1	Niveau 2	Niveau 3
Aan	Uit	Uit

eSCL via TLS

Niveau 1	Niveau 2	Niveau 3
Aan	Aan	Uit

Overige protocollen

SNMPv1/v2c

Niveau 1	Niveau 2	Niveau 3
Aan	Aan	Uit

SNMPv3

Niveau 1	Niveau 2	Niveau 3
Uit	Uit	Uit

HTTP

Niveau 1	Niveau 2	Niveau 3
Aan	Uit	Uit

HTTPS

Niveau 1	Niveau 2	Niveau 3
Aan	Aan	Aan

Enhanced WSD

Niveau 1	Niveau 2	Niveau 3
Aan	Uit	Uit

Enhanced WSD (TLS)

Niveau 1	Niveau 2	Niveau 3
Aan	Aan	Aan

LDAP

Niveau 1	Niveau 2	Niveau 3
Uit	Uit	Uit

LLTD

Niveau 1	Niveau 2	Niveau 3
Uit	Uit	Uit

REST

Niveau 1	Niveau 2	Niveau 3
Aan	Uit	Uit

REST via TLS

Niveau 1	Niveau 2	Niveau 3
Aan	Aan	Aan

VNC (RFB)

Niveau 1	Niveau 2	Niveau 3
Uit	Uit	Uit

VNC (RFB) via TLS

Niveau 1	Niveau 2	Niveau 3
Uit	Uit	Uit

Enhanced VNC (RFB) via TLS

Niveau 1	Niveau 2	Niveau 3
Aan	Uit	Uit

TCP/IP: Bonjour-instellingen

Bonjour

Niveau 1	Niveau 2	Niveau 3
Aan	Aan	Uit

Netwerkinstellingen

Instellingen voor Wi-Fi Direct

Niveau 1	Niveau 2	Niveau 3
Uit	Uit	Uit

Connectiviteit

Bluetooth-instellingen

Niveau 1	Niveau 2	Niveau 3
Uit	Uit	Uit

Interfacevergrendeling instellen

USB-host

Niveau 1	Niveau 2	Niveau 3
Ontgrendelen	Ontgrendelen	Vergrendelen

USB-apparaat

Niveau 1	Niveau 2	Niveau 3
Ontgrendelen	Ontgrendelen	Vergrendelen

USB-station

Niveau 1	Niveau 2	Niveau 3
Ontgrendelen	Ontgrendelen	Vergrendelen

Energiebesparende stand/Timer

Bedieningspaneel automatisch resetten

Niveau 1	Niveau 2	Niveau 3
Aan	Aan	Aan

Accountvergrendeling instellen

Vergrendeling

Niveau 1	Niveau 2	Niveau 3
Uit	Uit	Aan

Instellingen voor taakstatus/takenlog

Gedetailleerde status van taken weergeven

Niveau 1	Niveau 2	Niveau 3
Alles weergeven	Alles weergeven	Alles verbergen (alleen weergeven indien beheerder)

Takenlog weergeven

Niveau 1	Niveau 2	Niveau 3
Alles weergeven	Alles weergeven	Alles verbergen (alleen weergeven indien beheerder)

Faxlog weergeven

Niveau 1	Niveau 2	Niveau 3
Alles weergeven	Alles weergeven	Alles verbergen (alleen weergeven indien beheerder)

Bewerksbeperking

Adresboek

Niveau 1	Niveau 2	Niveau 3
Uit	Uit	Alleen beheerder

Snelkiestoets

Niveau 1	Niveau 2	Niveau 3
Uit	Uit	Alleen beheerder

Instellingen ter voorkoming van foutieve verzendingen

Bestemming bevestigen vóór verzenden

Niveau 1	Niveau 2	Niveau 3
-	Uit	Aan

Invoer controleren bij nieuwe bestemming

Niveau 1	Niveau 2	Niveau 3
-	Uit	Aan

Nieuwe bestemming invoeren

Niveau 1	Niveau 2	Niveau 3
Toestaan	Toestaan	Verbieden

Nieuwe bestemming invoeren (fax)

Niveau 1	Niveau 2	Niveau 3
Toestaan	Toestaan	—*1

*1 Als u [Niveau 3] selecteert in "Snelle instelling beveiliging", dan verdwijnt deze instelling.

Nummerherh. bestemm.

Niveau 1	Niveau 2	Niveau 3
Verbieden	Toestaan	Verbieden

Overdracht

Niveau 1	Niveau 2	Niveau 3
Toestaan	Toestaan	Verbieden

Gebruik bestemmingsgeschiedenis

Niveau 1	Niveau 2	Niveau 3
Toestaan	Toestaan	Verbieden

Voor de Kyocera-contactpersoon in uw regio, zie de sectie Verkooplocaties hier.
<https://www.kyoceradocumentsolutions.com/company/directory.html>