



HP DesignJet T120- en T520-printerserie

Gebruikershandleiding

Wettelijke kennisgevingen

De informatie in dit document kan zonder voor aankondiging worden gewijzigd.

De enige garanties voor producten en diensten van HP worden vermeld in de specifieke garantieverklaring bij dergelijke producten en diensten. Niets in dit document mag worden opgevat als aanvullende garantie. HP is niet aansprakelijk voor technische of redactionele fouten of weglatingen in dit document.



Hi-Speed USB-gecertificeerd



IPv6-gereed



Wi-Fi-gecertificeerd

Handelsmerken

Adobe®, Acrobat® en Adobe Photoshop® zijn handelsmerken van Adobe Systems Incorporated.

Corel® is een handelsmerk of gedeponieerd handelsmerk van Corel Corporation of Corel Corporation Limited.

ENERGY STAR en het ENERGY STAR-handelsmerk zijn gedeponieerde handelsmerken in de Verenigde Staten.

Microsoft® en Windows® zijn in de Verenigde Staten gedeponieerde handelsmerken van Microsoft Corporation.

Inhoudsopgave

1 Inleiding	1
Veiligheidsmaatregelen	2
Over deze handleiding	2
Printermodellen	3
Hoofdfuncties	4
Belangrijkste onderdelen	5
Frontpaneel	7
Printersoftware	8
Mobile Printing	9
De printer in- en uitschakelen	10
De interne afdrukken van de printer	11
2 De printer verbinden	12
Kies welke verbindingmethode u wilt gebruiken	13
De printer met het netwerk verbinden	13
Een computer met de printer verbinden via het netwerk (Windows)	13
Een computer verbinden met een printer via een USB-kabel (Windows)	14
Een computer met de printer verbinden via het netwerk (Mac OS X)	15
Een computer met de printer verbinden via een USB-kabel (Mac OS X)	16
3 De printer instellen	18
Inleiding	19
Automatische firmware-updates	19
E-mailmeldingen in- en uitschakelen	19
Meldingen in- en uitschakelen	19
Toegang tot de geïntegreerde webserver beheren	21
Windows-drivervoorkeuren instellen	21
Web Services en Mobile Printing instellen	21
4 De printer personaliseren	22
De taal van het frontpaneel wijzigen	23
Geïntegreerde webserver openen	23
De taal voor de geïntegreerde webserver wijzigen	23
De HP Utility openen	23

De taal voor de HP Utility wijzigen	24
Instelling slaapstand wijzigen	24
De instelling voor automatisch uitschakelen wijzigen	24
De helderheid van het scherm van het frontpanel wijzigen	24
Netwerkinstellingen configureren	25
Printerbeveiliging beheren	27
Het e-mailadres van uw printer wijzigen	27
5 Papiertoevoer	28
Algemeen advies bij papier laden	29
Een rol op de as plaatsen	29
Een rol in de printer laden	31
Een papierrol verwijderen	33
Eén vel laden	33
Eén vel verwijderen	35
De lade voor meerdere vellen gebruiken	35
Informatie over het papier bekijken	36
Onderhoud van papier	36
De droogtijd wijzigen	37
De automatische snijder aan- en uitzetten	37
Papierdoorvoer met of zonder snijden	37
6 Afdrukken	39
Mobile Printing	40
Afdrukken met HP Click	41
Afdrukken vanaf een computer met een printerdriver	41
7 Praktische afdrukvoorbeelden	48
Afdrukken vanuit Adobe Acrobat	49
Afdrukken vanuit Autodesk AutoCAD	51
Afdrukken vanuit Adobe Photoshop	55
Afdrukken en schaal aanpassen vanuit Microsoft Office	57
8 Omgaan met inktcartridges en printkop	64
Over de inktcartridges	65
Opslag van anonieme gebruiksinformatie	65
De status van de inktcartridge controleren	65
Een inktcartridge vervangen	66
Over de printkop	67
9 De printer onderhouden	68
Printerstatus controleren	69
Zorg dragen voor de printer	69

De buitenkant van de printer reinigen	69
Diagnoserapport afdrukwaliteit	69
De printkop reinigen	70
De printkop uitlijnen	71
Vervang de printkop	71
Codeerstrook reinigen	75
De papierdoorvoer opnieuw kalibreren	76
De printer verplaatsen of opslaan	77
Firmware-update	77
Software-update	78
Printeronderhoudspakketten	78
10 Accessoires	79
Benodigdheden en accessoires bestellen	80
Inleiding tot de accessoires	83
11 Problemen met papier oplossen	84
Het lukt niet om het papier te laden	85
Papiersoort niet aanwezig in driver	87
Er is afgedrukt op de verkeerde papiersoort	88
Papierconflict	88
Rol is vastgelopen	88
Invoerlade voor meerdere vellen is vastgelopen	90
Er is nog een strook aanwezig in de uitvoerlade die een papierstoring veroorzaakt	92
De printer geeft de melding dat er geen papier is wanneer er wel papier beschikbaar is	92
Afdrukken vallen niet netjes in de bak	93
Het vel blijft in de printer wanneer het afdrukken is voltooid	93
Het papier wordt gesneden nadat het afdrukken is voltooid	93
De snijder snijdt niet goed	93
De rol zit los op de as	93
12 Problemen met de afdrukwaliteit oplossen	94
Algemeen advies bij afdrukken	95
Horizontale strepen over de afbeelding (banding)	95
Strepen zijn te dik, te dun of ontbreken	96
Lijnen zijn getrapt of gekarteld	96
De lijnen worden dubbel of niet in de juiste kleur afgedrukt	97
De lijnen zijn onderbroken	97
De lijnen zijn wazig	98
Lengte van lijnen is onjuist	98
De hele afbeelding is wazig of korrelig	99
Papier is niet vlak	99
De afdruk heeft veegvlekken of krassen	100

Inktvlekken op het papier	100
Er wordt zwarte inkt afgegeven wanneer u de afdruk aanraakt	101
Randen van objecten zijn getrapt of niet scherp	101
Randen van objecten zijn donkerder dan verwacht	101
Verticale lijnen van andere kleuren	102
Witte plekken op de afdruk	102
Kleuren zijn niet nauwkeurig	102
Kleuren vervagen	102
De afbeelding is onvolledig (afgesneden aan de onderkant)	103
Afbeelding is afgesneden	103
Sommige objecten ontbreken in de afgedrukte afbeelding	103
Een PDF-bestand is afgesneden of er ontbreken objecten	104
Als het probleem nog steeds niet is opgelost	104
13 Problemen met inktcartridge en printkop oplossen	105
Kan inktcartridge niet plaatsen	106
Statusberichten voor inktcartridges	106
De printkop kan niet worden geplaatst	106
14 Problemen oplossen met datacommunicatie	107
Communicatieproblemen tussen de computer en de printer	108
Problemen met kabelnetwerk	109
Problemen met draadloze netwerken	110
Problemen met Mobile Printing	113
Netwerkconfiguratiepagina	113
15 Algemene problemen met de printer oplossen	115
Printer start niet	116
Printer drukt niet af	116
De printer lijkt langzaam	116
Het frontpaneel is vastgelopen	117
Geen toegang tot geïntegreerde webserver	117
Meldingen	117
16 Foutmeldingen op het frontpaneel	119
17 HP Klantenondersteuning	121
Inleiding	122
HP Professional Services	122
HP Proactive Support	123
Reparatie door klant	123
Neem contact op met HP Support	124

18 Printerspecificaties	125
Functionele specificaties	126
Specificaties Mobile Printing	127
Fysieke specificaties	128
Geheugenspecificaties	128
Voedingsspecificaties	128
Milieuspecificaties	128
Milieuspecificaties	129
Akoestische specificaties	129
 Woordenlijst	 130
 Index	 133

1 Inleiding

- [Veiligheidsmaatregelen](#)
- [Over deze handleiding](#)
- [Printermodellen](#)
- [Hoofdfuncties](#)
- [Belangrijkste onderdelen](#)
- [Frontpanel](#)
- [Printersoftware](#)
- [Mobile Printing](#)
- [De printer in- en uitschakelen](#)
- [De interne afdrukken van de printer](#)

Veiligheidsmaatregelen

Met de volgende voorzorgsmaatregelen kunt u ervoor zorgen dat de printer op de juiste manier wordt gebruikt en niet beschadigd raakt. Neem deze maatregelen altijd in acht:

- Gebruik de voedingsspanning die op het label staat vermeld. Voorkom dat het stopcontact van de printer overbelast raakt door meerdere apparaten.
- Demonteer of repareer de printer niet zelf. Neem contact op met uw plaatselijke servicevertegenwoordiger van HP, zie [Neem contact op met HP Support op pagina 124](#).
- Gebruik uitsluitend de stroomkabel die door HP is meegeleverd met de printer. Beschadig, snij of repareer het netsnoer niet. Beschadiging van het netsnoer kan brand of elektrische schokken tot gevolg hebben. Vervang een beschadigd netsnoer door een netsnoer dat door HP is goedgekeurd.
- Zorg ervoor dat de interne onderdelen van de printer niet in aanraking komen met metaal of vloeistof (met uitzondering van de HP reinigingskits). Als dit wel gebeurt, kan dat brand, elektrische schokken en andere ernstige gevaren veroorzaken.
- Zet de printer uit en haal het netsnoer uit het stopcontact in een van de volgende gevallen:
 - Wanneer u met de handen binnen in de printer werkt
 - Er komt rook of een ongewone lucht uit de printer
 - Als de printer een ongebruikelijk geluid maakt dat niet te horen is bij gewone werking
 - Als de interne onderdelen van de printer in aanraking komen met metaal of vloeistof (anders dan bij reinigings- en onderhoudswerkzaamheden)
 - Tijdens onweer
 - Tijdens een stroomstoring

Over deze handleiding

Deze handleiding is te downloaden via het HP Support Center (zie [HP Support Center op pagina 122](#)).

Inleiding

Dit hoofdstuk bevat een korte inleiding tot de printer en de documentatie bij de printer voor nieuwe gebruikers.

Service en onderhoud

Deze hoofdstukken helpen u bij het uitvoeren van normale printerprocedures. Ze bevatten de volgende onderwerpen:

- [De printer verbinden op pagina 12](#)
- [De printer instellen op pagina 18](#)
- [De printer personaliseren op pagina 22](#)
- [Papiertoevoer op pagina 28](#)
- [Afdrukken op pagina 39](#)
- [Mobile Printing op pagina 40](#)
- [Praktische afdrukvoorbeelden op pagina 48](#)

- [Omgaan met inktcartridges en printkop op pagina 64](#)
- [De printer onderhouden op pagina 68](#)

Probleemoplossing

Deze hoofdstukken helpen u bij het oplossen van problemen die kunnen optreden tijdens het afdrucken. Ze bevatten de volgende onderwerpen:

- [Problemen met papier oplossen op pagina 84](#)
- [Problemen met de afdrukkwaliteit oplossen op pagina 94](#)
- [Problemen met inktcartridge en printkop oplossen op pagina 105](#)
- [Problemen oplossen met datacommunicatie op pagina 107](#)
- [Algemene problemen met de printer oplossen op pagina 115](#)
- [Foutmeldingen op het frontpanel op pagina 119](#)

Accessoires, ondersteuning en specificaties

Deze hoofdstukken, [Accessoires op pagina 79](#), [HP Klantenondersteuning op pagina 121](#) en [Printerspecificaties op pagina 125](#), bevatten referentie-informatie, waaronder klantenondersteuning, de printerspecificaties en onderdeelnummers van papiersoorten, inktbenodigdheden en accessoires.

Woordenlijst

De [Woordenlijst op pagina 130](#) bevat definities van printer- en HP-termen die in deze documentatie worden gebruikt.

Index

Naast de inhoudsopgave is er een alfabetische index waarmee u snel het gewenste onderwerp kunt vinden.

Waarschuwingen en voorzorgsmaatregelen

De volgende symbolen worden in deze handleiding gebruikt om een correct gebruik van de printer te waarborgen en om te voorkomen dat de printer wordt beschadigd. Volg de instructies die met deze symbolen zijn gemarkeerd.

 **WAARSCHUWING!** Het niet opvolgen van deze richtlijnen die met dit symbool zijn gemarkeerd, kan leiden tot ernstig letsel of overlijden.

 **VOORZICHTIG:** Als u de instructies bij dit symbool niet opvolgt, kan dit leiden tot licht letsel of schade aan de printer.

Printermodellen

Deze handleiding gaat over de volgende printermodellen en daarbij wordt in de meeste gevallen de korte naam gebruikt.

Volledige naam	Korte naam
HP DesignJet T120 24-inch printer	T120
HP DesignJet T520 24-inch Tabletop-printer	T520-24T

Volledige naam	Korte naam
HP DesignJet T520 24-inch printer	T520-24
HP DesignJet T520 36-inch printer	T520-36

Hoofdfuncties

Uw printer is een inkjetkleurenprinter die is ontworpen voor het afdrucken van afbeeldingen van hoge kwaliteit op papier met een maximumbreedte van 610 mm of 914 mm. Hieronder vindt u een aantal belangrijke functies van de printer:

- Afdrukresolutie tot 2400 × 1200 dpi (T520) of 1200 × 1200 dpi (T120) met **hoge** afdrukkwaliteit, de optie **Maximum Detail** en fotopapier
- De printer kan worden bestuurd vanaf het frontpaneel of vanaf een externe computer via de geïntegreerde webserver of de HP Utility.



OPMERKING: In deze handleiding verwijst 'HP Utility' naar de HP Utility voor Mac OS X en de HP DesignJet Utility voor Windows.

- Aanraakgevoelig frontpaneel in kleur, met een intuïtieve grafische gebruikersinterface
- Ondersteunt USB-, Ethernet- of Wi-Fi-verbinding
- Bevat Mobile Printing en online functies zoals automatische firmware-upgrades en HP ePrint
- Kan werken met papierrollen en -stapels, met een invoerlade voor meerdere vellen
- Kleuremulaties, zie [Printeremulatie op pagina 47](#)
- Economode voor zuinig afdrucken
- Gebruiksgegevens over inkt en papier via de geïntegreerde webserver; zie [Geïntegreerde webserver openen op pagina 23](#)
- Voor informatie over benodigdheden, probleemoplossing en firmware-updates beschikbaar vanuit HP Utility, zie [De HP Utility openen op pagina 23](#)
- Toegang tot het online HP Support Center (zie [HP Support Center op pagina 122](#))

Belangrijkste onderdelen

Voorraanzicht (T520 behalve T520-24T)

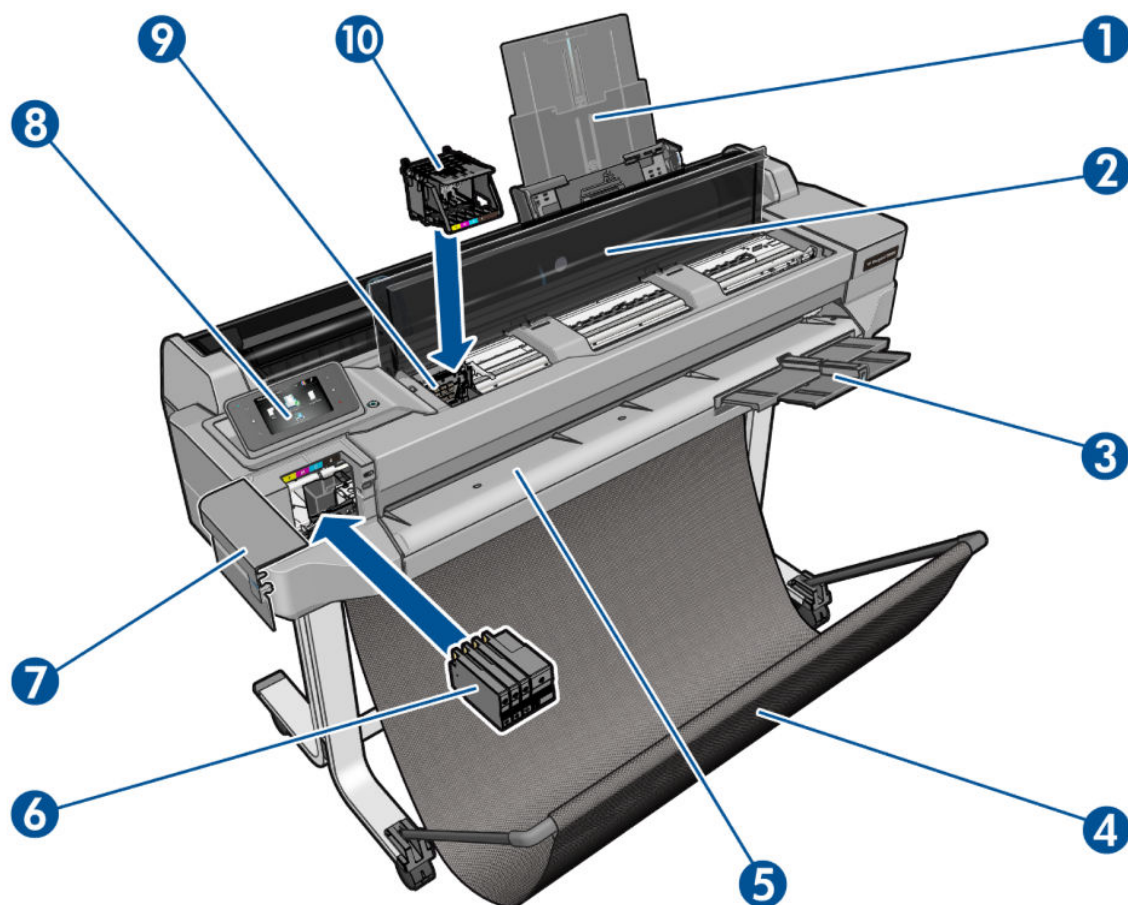

1. Ladeverlengers voor meerdere vellen
2. Bovenklep
3. Verlengstuk uitvoerlade
4. Opvangbak
5. Uitvoerplaat
6. inktcartridges
7. Klep van inktcartridge
8. Frontpanel
9. Printkopwagen
10. Printkop

Achteraanzicht (T520 behalve T520-24T)

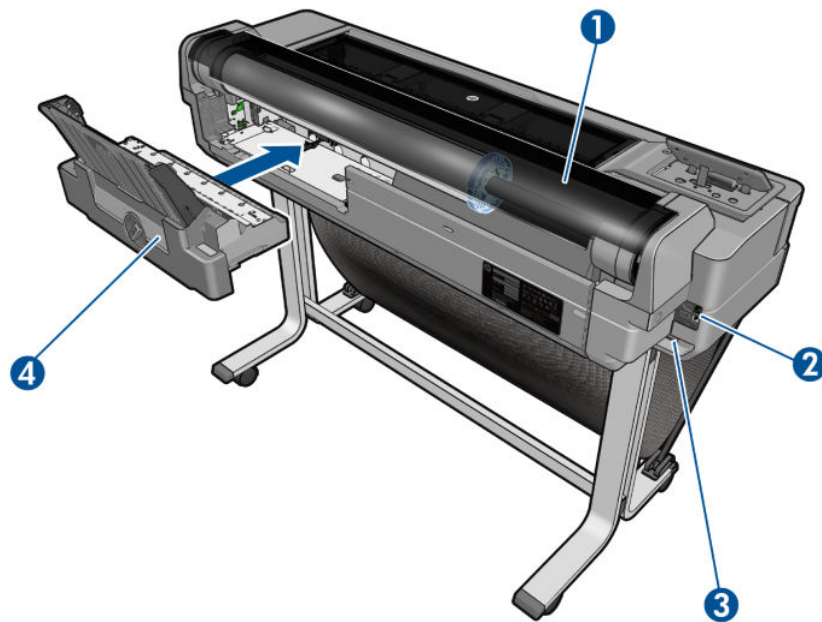

1. Rolklep
2. Communicatiepoorten
3. Stroomaansluiting
4. Lade voor meerdere vellen

Achteraanzicht (T120 en T520-24T)

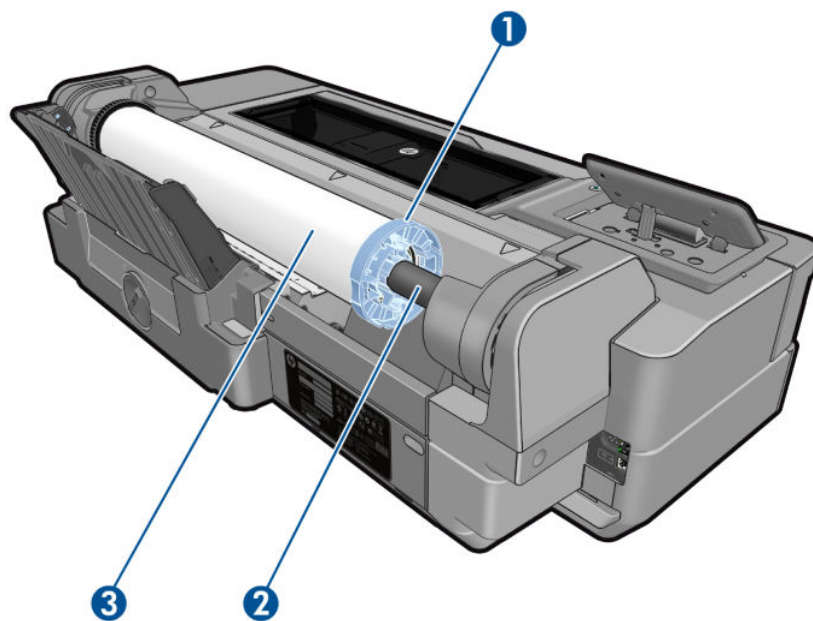

1. Blauwe stop
2. As
3. Papierrol

Communicatiepoorten

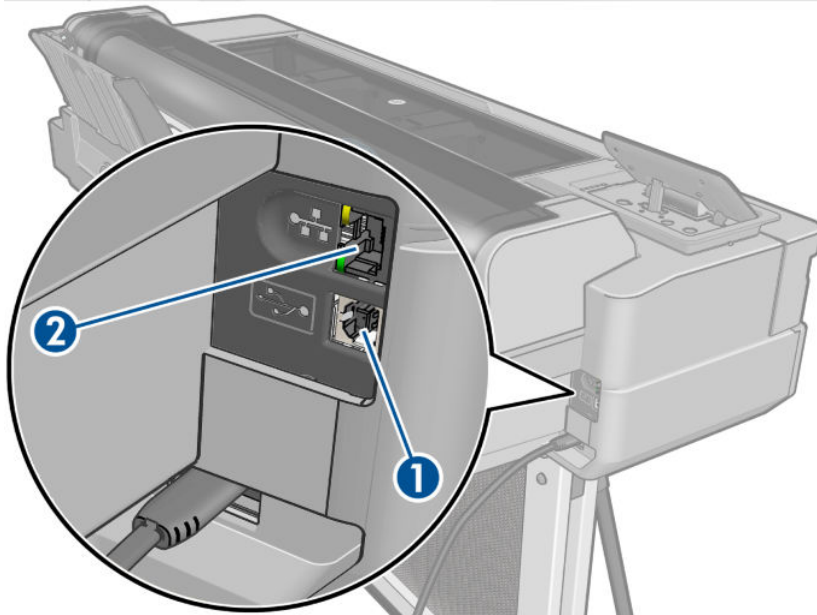

1. Hi-Speed USB-aansluiting voor verbinding met een computer
2. Fast Ethernet-aansluiting voor verbinding met een netwerk

Frontpanel

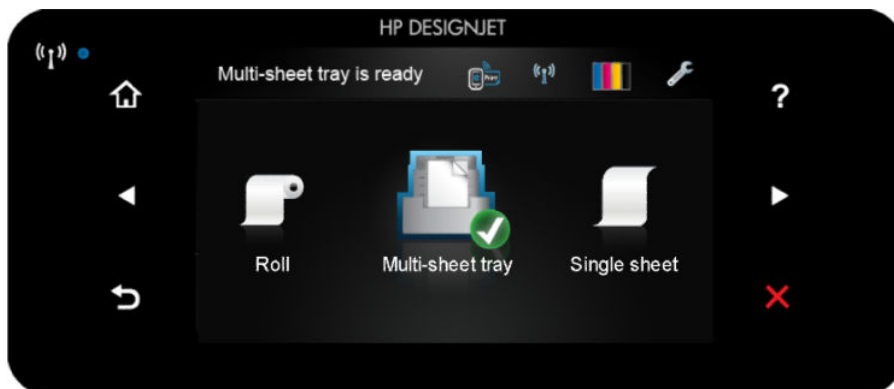

Het frontpanel is een aanraakgevoelig scherm met een grafische gebruikersinterface; het bevindt zich links op de voorzijde van de printer. Het geeft u volledige controle over uw printer: via het frontpanel kunt u afdrucken, informatie bekijken over de printer, printerinstellingen wijzigen, kalibraties en tests uitvoeren, enzovoort. Het frontpanel toont ook waarschuwings- en foutmeldingen wanneer dat nodig is.







Het frontpanel heeft een groot centraal gedeelte om dynamische informatie en pictogrammen te tonen. Aan de linkerkant kunt u tot zes vaste pictogrammen zien op verschillende momenten. Normaal gesproken worden deze niet allemaal op hetzelfde moment getoond.

Op de rechterzijde van het frontpanel bevindt zich de aan-/uittoets waarmee u de printer in en uit kunt schakelen. Het lampje van de knop brandt als de printer aan staat. Het lampje knippert wanneer de printer in de overgang van aan naar uit is.



Vaste pictogrammen aan de linker- en rechterkant

-  geeft de status van de draadloze verbinding weer: als het blauwe lampje brandt, is de draadloze verbinding actief.
- Tik op  om terug te keren naar het startscherm.





- Tik op  om de hulpfunctie voor het huidige scherm weer te geven.
- Tik op  om naar het vorige item te gaan.
- Tik op  om naar het volgende item te gaan.
- Tik op  om naar het vorige scherm terug te gaan.
- Tik op  om het huidige proces te annuleren.



Dynamische pictogrammen startscherm

De volgende items worden alleen op het startscherm weergegeven:

- Aan de bovenkant van het startscherm wordt een bericht getoond waarin wordt gemeld welke papierbron actief is.
- Tik op  om de status van Web Services te bekijken en het e-mailadres van uw printer weer te geven.
- Tik op  om verbindingstatusinformatie te bekijken en om netwerkconfiguratie uit te voeren. Wanneer er een netwerkkabel is aangesloten, wordt in plaats daarvan  weergegeven.

 **OPMERKING:** Het is niet mogelijk om tegelijk draadloze en bekabelde netwerkverbindingen te gebruiken.

- Tik op  om inktinformatie te bekijken.
- Tik op  om afdrukinstellingen te wijzigen.
- Tik op  om rolpapier te laden, verwijderen en om opties voor rolpapier te wijzigen.
- Tik op  om opties voor de lade voor meerdere vellen te wijzigen, of om deze te activeren.
- Tik op  voor het laden en verwijderen van losse vellen en om opties hiervoor te wijzigen.

 **OPMERKING:** De actieve papierbron wordt gemarkeerd door een iets groter pictogram met een wit vinkje in een groene cirkel: .

Als de printer enige tijd niet actief is, wordt de slaapstand geactiveerd en wordt het frontpaneel uitgeschakeld. Tik op  om de tijd te wijzigen en daarna op **Printervoorkeuren > Slaapstand**. U kunt een tijd instellen tussen 5 en 240 minuten.

De printer ontwaakt uit slaapstand en schakelt het display van het frontpaneel in wanneer er externe interactie is.

In deze handleiding vindt u informatie over specifieke gebruikstoepassingen van het frontpaneel.

Printersoftware

De volgende software wordt bij uw printer geleverd:

- De HP-GL/2 and HP RTL-driver voor Windows (alleen T520)
- De PCL3GUI-rasterdriver voor Windows (alleen T120)

- De PCL3GUI-rasterdriver voor Mac OS X
- Voorbeeld van HP DesignJet
- Met de geïntegreerde webserver kunt u het volgende doen:
 - De printer beheren vanaf een externe computer
 - De status van de inktcartridges, de printkop en het papier bekijken
 - Toegang krijgen tot het HP Support Center, zie [HP Support Center op pagina 122](#)
 - De printerfirmware bijwerken, zie [Firmware-update op pagina 77](#)
 - Uitlijnen en problemen oplossen
 - Verschillende printerinstellingen wijzigen
 - E-mailmeldingen beheren

Zie [Geïntegreerde webserver openen op pagina 23](#).

- Met de HP Utility kunt u:
 - De printer beheren vanaf een externe computer
 - De status van de inktcartridges, de printkop en het papier bekijken
 - Toegang krijgen tot het HP Support Center, zie [HP Support Center op pagina 122](#)
 - De printerfirmware bijwerken, zie [Firmware-update op pagina 77](#)
 - De geïntegreerde webserver openen

Zie [De HP Utility openen op pagina 23](#).

 **OPMERKING:** Er verschijnen regelmatig nieuwe versies van alle printersoftware. In sommige gevallen is er op de HP-website al een nieuwere versie beschikbaar van software die u bij de printer ontvangt wanneer deze wordt geleverd.

Mobile Printing

Uw printer kan worden verbonden met internet, wat verschillende voordelen biedt:

- Automatische firmware-updates (zie [Firmware-update op pagina 77](#))
- Afdrukken op HP-printers vanaf vrijwel elke locatie
- Afdrukken op HP-printers vanaf vrijwel elk apparaat, inclusief smartphones en tabletcomputers

Om van deze mogelijkheden gebruik te kunnen maken, moet uw printer verbonden zijn met internet.

Ga voor de meest recente informatie naar <http://www.hpconnected.com>.

Met HP Mobile Printing Solutions kunt u overal rechtstreeks vanaf uw smartphone of tablet afdrukken in slechts enkele simpele stappen: u gebruikt uw mobiele besturingssysteem of u verzendt een e-mail met een PDF-bijlage naar uw printer.

- Afdrukken vanuit iOS Apple is mogelijk via Airprint.
- Voor afdrukken met Android installeert u de HP Print Service-app via Google Play (als deze nog niet is geïnstalleerd op uw mobiele apparaat).

Zie [Mobile Printing op pagina 40](#) en <http://www.hp.com/go/designjetmobility> voor meer informatie.

De printer in- en uitschakelen

De normale en aanbevolen manier om de printer in en uit te schakelen is via de aan/uit-toets op het frontpaneel.



Als u echter van plan bent om de printer voor langere tijd op te bergen of als de aan/uit-toets niet werkt, dan raden we u aan de stroomkabel te verwijderen.

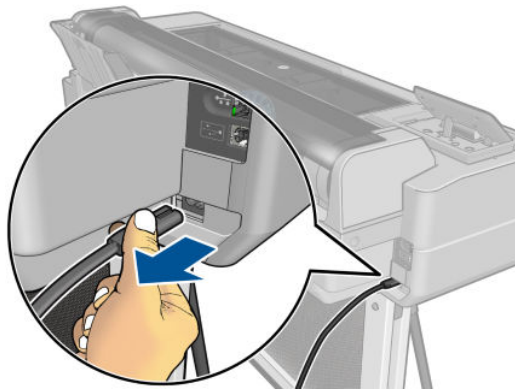

Steek de stekker weer in het stopcontact om deze weer in te schakelen.

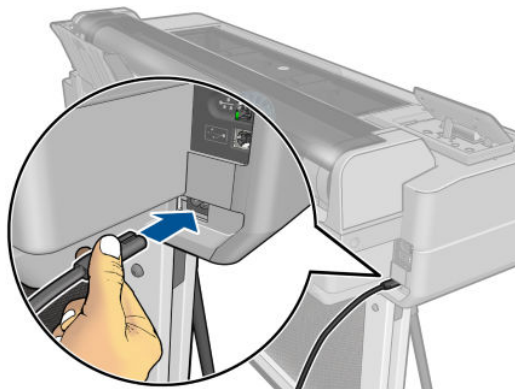

Wanneer de printer weer is ingeschakeld, duurt het initialiseren en controleren van de printkop ongeveer drie minuten. Het gereedmaken van de printkop duurt ongeveer 75 seconden.

OPMERKING: Nadat de printer een bepaalde periode niet is gebruikt (de standaardtijd wordt bepaald door Energy Star), wordt de energiebesparende slaapstand ingeschakeld. Bij elke interactie via het frontpaneel van de printer of bij het verzenden van een nieuwe afdruktaak gaat de printer echter terug naar de actieve modus en kan het afdrukken onmiddellijk worden hervat. Zie [Instelling slaapstand wijzigen op pagina 24](#) om de tijd voor de slaapstand te wijzigen.

De interne afdrukken van de printer

De interne afdrukken bieden verschillende soorten informatie over de printer. Ze kunnen via het frontpanel worden opgevraagd.

Controleer voordat u een interne print opvraagt of de printer en het papier klaar zijn om af te drukken. De breedte van het geladen papier moet minstens A4-staand (210 mm) zijn, anders kan de afdruk gedeeltelijk wegvallen.

Als u een interne afdruk wilt afdrukken, tikt u op , vervolgens bladert u omlaag naar **Interne afdrukken** en tikt u hierop. Selecteer vervolgens de gewenste interne afdruk. De volgende interne afdrukken zijn beschikbaar:

- Demo-afdrukken geven een aantal eigenschappen van de printer weer:
 - Illustratiedemo afdrukken
 - Renderingdemo afdrukken
 - GIS-kaart afdrukken
- Afdrukken met gebruikersinformatie
 - Een printerstatusrapport afdrukken
 - Een afdrukkwaliteitsrapport afdrukken
 - Netwerkrapport afdrukken

2 De printer verbinden

- [Kies welke verbindingmethode u wilt gebruiken](#)
- [De printer met het netwerk verbinden](#)
- [Een computer met de printer verbinden via het netwerk \(Windows\)](#)
- [Een computer verbinden met een printer via een USB-kabel \(Windows\)](#)
- [Een computer met de printer verbinden via het netwerk \(Mac OS X\)](#)
- [Een computer met de printer verbinden via een USB-kabel \(Mac OS X\)](#)

Kies welke verbindingsmethode u wilt gebruiken

U kunt de printer op de volgende manieren verbinden.

Verbindingstype	Snelheid	Kabellengte	Andere factoren
Draadloos	Gematigd; afhankelijk van omstandigheden (afstand tot router, storing, aantal draadloze clients, netwerktopologie, enz.)	N.v.t.	Gevoelig voor storing over langere afstanden; vereist extra apparatuur (draadloos toegangspunt of draadloze router)
Fast Ethernet	Fast; is afhankelijk van het netwerkverkeer	Lang: 100 m	Vereist extra materiaal (switches)
Hi-Speed USB	Heel snel	Kort: 3 m	Er is een gecertificeerde snelle USB-kabel nodig voor betrouwbare communicatie.

 **OPMERKING:** De snelheid van elke netwerkverbinding is afhankelijk van alle onderdelen van het netwerk, zoals netwerkinterfacekaarten, routers, switches en kabels. Als een of meer van deze onderdelen niet geschikt zijn voor snelle verbindingen, vermindert de totale snelheid van de verbinding. De snelheid van uw netwerkverbinding kan ook worden beïnvloed door het totale verkeer afkomstig van andere apparaten in het netwerk.

De printer met het netwerk verbinden

De printer kan zichzelf voor de meeste netwerken configureren op een manier die vergelijkbaar is met elke andere computer op hetzelfde netwerk. De eerste keer dat u verbinding maakt, kan het proces enkele minuten in beslag nemen.

Zodra de printer een werkende netwerkconfiguratie heeft, kunt u het netwerkadres controleren vanaf het frontpanel: tik op  of .

U kunt eenvoudig verbinding maken met een draadloos netwerk door naar het frontpanel te gaan en te tikken op  en vervolgens op **Connectiviteit > Wizard draadloze verbinding**.

Wanneer een netwerkapparaat zichzelf automatisch configureert door een IP-adres te ontvangen van de DHCP-service, dan kan dit IP-adres anders zijn dan de vorige keer dat het apparaat werd uitgeschakeld, of de volgende keer dat het wordt ingeschakeld. Dit kan ertoe leiden dat het apparaat wordt getoond als 'offline' wanneer de poortinstellingen van de driver zijn geconfigureerd met het oorspronkelijke IP-adres. Dit kan op ten minste drie manieren worden voorkomen:

- Verleng de leasetijd van uw DHCP-server.
- Stel een vast IP-adres in voor uw printer zodat dit niet wordt gewijzigd door DHCP (zie [Communicatieproblemen tussen de computer en de printer op pagina 108](#)).
- Configureer de printer en de driver zo dat wordt verwezen naar de hostnaam in plaats van naar het numerieke IP-adres (zie [Communicatieproblemen tussen de computer en de printer op pagina 108](#)).

Zie de *Assembly Instructions* (Montage-instructies) voor meer informatie over het instellen van internet en het verbinden met en registreren bij de cloud om Web Services te activeren.

Een computer met de printer verbinden via het netwerk (Windows)

De volgende instructies zijn van toepassing als u van plan bent via een printerdriver af te drukken vanuit softwaretoepassingen. Zie [Afdrukken op pagina 39](#) voor alternatieve manieren van afdrukken.

Controleer de apparatuur voordat u begint:

- De printer moet zijn geconfigureerd en ingeschakeld.
- De Ethernet-switch of router moet aanstaan en correct werken.
- De printer en de computer moeten verbonden zijn met het netwerk (zie [De printer met het netwerk verbinden op pagina 13](#)). De printer kan worden verbonden via Ethernet of Wi-Fi.

U kunt nu de printersoftware installeren en verbinding met de printer maken.

Installatie van printersoftware

1. Noteer het IP-adres van de printer dat op het frontpaneel staat (zie [Geïntegreerde webserver openen op pagina 23](#)).
2. Installeer de productsoftware via <http://www.hp.com/go/T120-T520/drivers>. Installeer de software volgens de instructies op het scherm.
3. Het systeem detecteert automatisch of u Windows of Mac OS X gebruikt. Kies welke software u wilt installeren (standaard: alles). Als uw computer geen printers vindt op het netwerk, wordt het venster Printer niet gevonden getoond, waarmee u wordt geholpen uw printer te vinden. Als er een firewall actief is, moet u deze mogelijk tijdelijk uitschakelen om de printer te vinden. U hebt ook de optie om de printer te zoeken op hostnaam, IP-adres of MAC-adres.

in sommige gevallen, wanneer de printer zich niet in hetzelfde subnetwerk bevindt als de computer, is het opgeven van het IP-adres van de printer de enige mogelijkheid.

Een computer verbinden met een printer via een USB-kabel (Windows)

U kunt de printer direct met een computer verbinden zonder gebruik te maken van een netwerk. Hiervoor gebruikt u de ingebouwde Hi-Speed USB-aansluiting. Een USB-verbinding kan sneller zijn dan een netwerkverbinding, maar er zijn enkele nadelen waarmee u rekening moet houden:

- De kabel heeft een beperkte lengte.
- Het is moeilijker de printer te delen.
- U kunt geen Web Services gebruiken.
- U kunt geen automatische firmware-updates gebruiken.



OPMERKING: Het gebruik van niet-gecertificeerde USB-kabels kan leiden tot problemen met de verbinding. Alleen kabels die zijn gecertificeerd door het USB Implementor's Forum (<http://www.usb.org/>) mogen worden gebruikt met deze printer.

Installatie van printersoftware

De volgende instructies zijn van toepassing als u van plan bent via een printerdriver af te drukken vanuit softwaretoepassingen. Zie [Afdrukken op pagina 39](#) voor alternatieve manieren van afdrukken.

1. **Verbind de computer nog niet met de printer.** U moet eerst de printersoftware installeren op de computer. Dit doet u op de volgende manier.
2. Installeer de productsoftware via <http://www.hp.com/go/T120-T520/drivers>. Installeer de software volgens de instructies op het scherm.
3. In sommige gevallen ziet u een bericht waarin staat dat het installatieprogramma moet communiceren via de firewall om op het netwerk te zoeken naar printers. Aangezien dit niet nodig is, kunt u het vakje **Installatie vervolgen zonder op het netwerk te zoeken** markeren.

4. Wanneer u een lijst ziet met netwerkprinters, selecteert u **Help me mijn printer te vinden (inclusief printers met netwerk- en USB-verbinding)**.
5. Klik op **USB-kabel**.



OPMERKING: U kunt uw printer verbinden en de installatie later desgewenst vervolgen. Hiertoe markeert u het vakje **Ik wil mijn printer verbinden na het voltooiën van de installatiewizard**.

6. Verbind de computer met de printer met een gecertificeerde USB-kabel wanneer u hierom wordt gevraagd. Controleer of de printer is ingeschakeld.
7. Volg de instructies op het scherm om de printerdrivers en andere software van HP, zoals de HP Utility, te installeren.
8. Als u tijdens het proces niet wordt gevraagd de printer te verbinden, doe dit dan nu en laat de wizard het apparaat automatisch installeren.

Overwegingen bij het delen van de printer

Andere gebruikers die uw printer met USB-verbinding delen, kunnen afdruktaken verzenden, maar kunnen geen informatie ontvangen van de printer, hetgeen gevolgen heeft voor statusrapporten, beheer en probleemoplossing.



TIP: De beste manier om een printer via een netwerk te delen, is door de printer niet te verbinden met een bepaalde computer, maar met het netwerk. Zie [Een computer met de printer verbinden via het netwerk \(Windows\) op pagina 13](#).

Een computer met de printer verbinden via het netwerk (Mac OS X)

U kunt de printer op de volgende manieren verbinden met een Mac OS X-netwerk:

- Bonjour
- TCP/IP



De volgende instructies zijn van toepassing als u van plan bent via een printerdriver af te drukken vanuit softwaretoepassingen. Zie [Afdrukken op pagina 39](#) voor alternatieve manieren van afdrukken.

Controleer de apparatuur voordat u begint:

- De printer moet zijn geconfigureerd en ingeschakeld.
- De Ethernet-switch of router moet aanstaan en correct werken.
- Controleer of de printer en de computer zijn ingeschakeld en verbonden met het (draadloze of bekabelde) netwerk. Zie [De printer met het netwerk verbinden op pagina 13](#).

U kunt nu de printersoftware installeren en verbinding met de printer maken.

Bonjour-verbinding

1. Ga naar het frontpaneel en tik op  of . Noteer de mDNS-servicenaam van uw printer.
2. Installeer de productsoftware via <http://www.hp.com/go/T120-T520/drivers>. Installeer de software volgens de instructies op het scherm.
3. Uw webbrowser geeft de rest van de software-installatieprocedure weer. Het systeem detecteert automatisch of u Windows of Mac OS X gebruikt. Kies welke software u wilt installeren (standaard: alles).

4. Wanneer de software is geïnstalleerd, wordt de HP Printer Setup Assistant (HP-assistent voor printerconfiguratie) automatisch gestart en wordt er een verbinding met de printer ingesteld. Volg de instructies op het scherm.
5. Wanneer u bij het scherm Select Printer (Printer selecteren) komt, zoekt u de mDNS-servicenaam van uw printer op (die u hebt genoteerd bij stap 1) in de kolom Printernaam.
 - Als u de juiste naam vindt, scrollt u zo nodig opzij om de kolom Verbindingstype te bekijken en controleert u of er **Bonjour** staat. Markeer vervolgens die regel. Ga anders door met zoeken in de lijst.
 - Als u de naam van uw printer niet kunt vinden met een verbindingstype **Bonjour**, markeer dan het vakje **Mijn printer staat niet in de lijst**.Klik op **Doorgaan**.
6. Volg verder de instructies op het scherm.

TCP/IP-verbinding

1. Ga naar het frontpaneel en noteer de URL van de printer (zie [Geïntegreerde webserver openen op pagina 23](#)).
2. Installeer de productsoftware via <http://www.hp.com/go/T120-T520/drivers>. Installeer de software volgens de instructies op het scherm.
3. De printersoftware is geïnstalleerd, inclusief de drivers en andere HP-software zoals de HP Utility.

Als Web Services is ingeschakeld op uw printer, kunt u per e-mail afdruktaken naar uw printer sturen. Kijk in het menu van Web Services wat het e-mailadres is van uw printer, en stuur het bestand dat u wilt afdrukken als bijlage naar dat e-mailadres.
4. Wanneer de software is geïnstalleerd, wordt de HP Printer Setup Assistant (HP-assistent voor printerconfiguratie) automatisch gestart en wordt er een verbinding met de printer ingesteld. Volg de instructies op het scherm.
5. Wanneer u bij het scherm Printer selecteren komt, zoekt u de URL van die printer op (die u hebt genoteerd bij stap 1) in de kolom Printernaam.
 - Als u de juiste naam vindt, scrollt u opzij indien nodig om de kolom Verbindingstype te zien en controleert u of er **Afdrukken via IP** staat. Markeer vervolgens die regel. Ga anders door met zoeken in de lijst.
 - Als u de naam van uw printer niet kunt vinden met een verbindingstype **Afdrukken via IP**, markeer dan het vakje **Mijn printer staat niet in de lijst**.Klik op **Doorgaan**.
6. Volg verder de instructies op het scherm. Wanneer u bij het scherm Printerwachtrij gemaakt komt, klikt u op **Stoppen** om te stoppen, of op **Nieuwe wachtrij maken** als u verbinding wilt maken met een andere printer op het netwerk.

Een computer met de printer verbinden via een USB-kabel (Mac OS X)

U kunt de printer direct met een computer verbinden zonder gebruik te maken van een netwerk. Hiervoor gebruikt u de ingebouwde Hi-Speed USB-aansluiting. Een USB-verbinding kan sneller zijn dan een netwerkverbinding, maar er zijn enkele nadelen waarmee u rekening moet houden:

- De kabel heeft een beperkte lengte.
- Het is moeilijker de printer te delen.

- U kunt geen Web Services gebruiken.
- U kunt geen automatische firmware-updates gebruiken.

 **OPMERKING:** Het gebruik van niet-gecertificeerde USB-kabels kan leiden tot problemen met de verbinding. Alleen kabels die zijn gecertificeerd door het USB Implementor's Forum (<http://www.usb.org/>) mogen worden gebruikt met deze printer.

Installatie van printersoftware

De volgende instructies zijn van toepassing als u van plan bent via een printerdriver af te drukken vanuit softwaretoepassingen. Zie [Afdrukken op pagina 39](#) voor alternatieve manieren van afdrukken.

1. Zorg ervoor dat de printer is uitgeschakeld of van de computer is losgekoppeld.
2. Installeer de productsoftware via <http://www.hp.com/go/T120-T520/drivers>. Installeer de software volgens de instructies op het scherm.
3. De printersoftware wordt geïnstalleerd, inclusief de printerdriver en de HP Utility.
4. Controleer of de printer aanstaat en via een USB-kabel is verbonden met de computer.

 **OPMERKING:** Het gebruik van niet-gecertificeerde USB-kabels kan leiden tot problemen met de verbinding. Alleen kabels die zijn gecertificeerd door het USB Implementor's Forum (<http://www.usb.org/>) mogen worden gebruikt met deze printer.

5. Kort hierna wordt er automatisch een afdrukwachtrij gemaakt voor uw printer.

De printer delen

Als uw computer met een netwerk is verbonden, kunt u de direct aangesloten printer beschikbaar maken voor andere computers in hetzelfde netwerk.

1. Dubbelklik op het pictogram Systeemvoorkeuren op de Dock-menubalk op het bureaublad.
2. Om het delen van printers in te schakelen, klikt u op **Delen**, selecteert u **Printers delen** en selecteert u de printer(s) die u wilt delen.
3. Uw printer verschijnt automatisch in de lijst gedeelde printers die wordt weergegeven door alle andere computers waarop Mac OS X draait en die verbonden zijn met uw lokale netwerk.

Houd rekening met de volgende zaken:

- Gebruikers die uw printer willen delen, moeten de printersoftware installeren op hun eigen computer.
- Iedereen die uw direct verbonden printer deelt, kan afdruktaken sturen, maar kan geen informatie ontvangen van de printer. Dit geldt voor waarschuwingen, statusrapporten, papierbeheer, administratie en probleemoplossing.
- Door een direct verbonden printer te delen, kan uw computer onacceptabel traag worden.

 **TIP:** De beste manier om een printer via een netwerk te delen, is door de printer niet te verbinden met een bepaalde computer, maar met het netwerk. Zie [Een computer met de printer verbinden via het netwerk \(Mac OS X\) op pagina 15](#).

3 De printer instellen

- [Inleiding](#)
- [Automatische firmware-updates](#)
- [E-mailmeldingen in- en uitschakelen](#)
- [Meldingen in- en uitschakelen](#)
- [Toegang tot de geïntegreerde webserver beheren](#)
- [Windows-drivervoorkeuren instellen](#)
- [Web Services en Mobile Printing instellen](#)

Inleiding

In dit hoofdstuk worden verschillende printerinstellingen beschreven die de printerbeheerder kan beheren zodra de printer is gemonteerd en klaar is voor gebruik.

Automatische firmware-updates

De printer kan op gezette tijden automatisch controleren op firmware-updates (zie [Firmware-update op pagina 77](#)). Zonder update zijn sommige Web Services mogelijk niet beschikbaar. Het proces Web Services inschakelen bevat de optie voor het automatisch bijwerken van firmware via het frontpanel van de printer of de geïntegreerde webserver.

E-mailmeldingen in- en uitschakelen

Om e-mailmeldingen te ontvangen van de printer, moet de e-mailserver zijn geconfigureerd. Om de e-mailserver te configureren met de geïntegreerde webserver, klikt u op **Instellingen** > **E-mailserver** en vult u de volgende velden in:

- **SMTP-server:** het IP-adres of hostnaam van de server voor uitgaande e-mail (SMTP), die alle uitgaande e-mailberichten van de printer verwerkt. Als de mailservers verificatie vereist, kunt u geen e-mailmeldingen instellen.
- **E-mail adres van printer:** elk e-mailbericht dat door de printer wordt verzonden, moet een retouradres bevatten. Dit hoeft geen echt, functioneel e-mailadres te zijn maar het moet wel uniek zijn, zodat de ontvangers van het bericht kunnen zien door welke printer het is verzonden.

U kunt bepaalde e-mailmeldingen in- en uitschakelen door te klikken op **Meldingen** op het tabblad **Extra** van de geïntegreerde webserver.

Meldingen in- en uitschakelen

Printermeldingen waarschuwen u wanneer er een printerprobleem optreedt dat u kunt verhelpen door actie te ondernemen of wanneer de status van een van uw afdruktaken verandert. De meldingen worden getoond op het frontpanel van de printer, door de printerdriver en door de geïntegreerde webserver.

U kunt de instellingen van de meldingen op verschillende manieren wijzigen om alle, sommige of geen van de beschikbare meldingen te laten tonen.

Toegang krijgen tot meldingsinstellingen onder Windows

- Selecteer **Meldingsinstellingen** in het menu **Extra** van de HP DesignJet Utility.
- Selecteer **Meldingsinstellingen** op een willekeurige meldingspagina die wordt getoond door de HP DesignJet Utility.
- Klik met de rechtermuisknop op het systeemvakpictogram van de HP DesignJet Utility en klik op **Meldingsinstellingen**.

In het venster Meldingsinstellingen kunt u de meldingsschuifknop gebruiken om meldingen helemaal uit te schakelen.

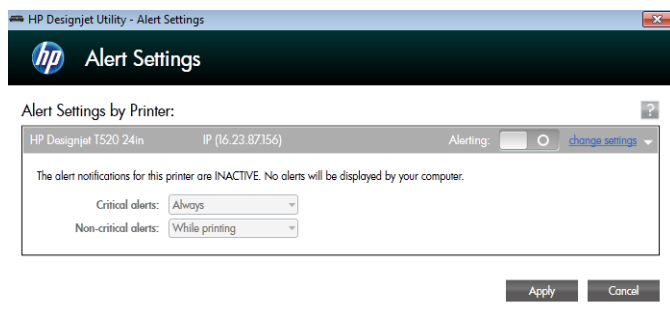

U kunt ook aangeven wanneer, als u dat wilt, cruciale of niet-cruciale meldingen moeten worden weergegeven.

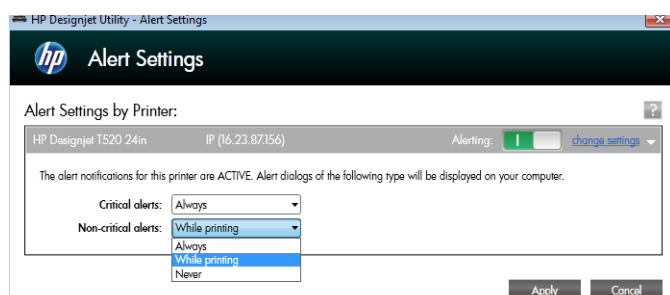

Toegang krijgen tot meldingsinstellingen onder Mac OS X

- Open de HP Printer Monitor-voorkeuren, selecteer uw printer en vervolgens **Meldingen aanpassen**, zodat u voor elke melding kunt instellen of deze wel of niet getoond moet worden en met welk tijdsinterval.

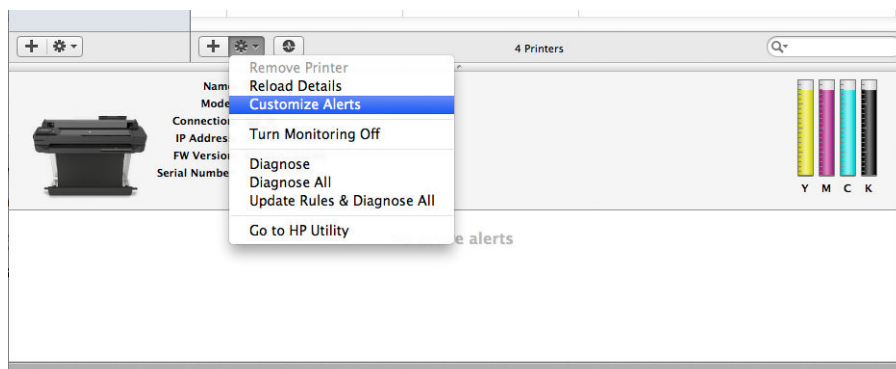

U kunt meldingen volledig uitschakelen door het vakje voor 'Toon status monitor in menubalk' uit te vinken op het tabblad Meldingen van het venster Voorkeuren HP Printer Monitor. Als u dit vakje geselecteerd laat maar het vakje 'Mij laten weten wanneer er een melding verschijnt' leeg laat (zoals hieronder), dan zijn de meldingen beschikbaar in de HP Printer Monitor, maar verschijnen ze niet in het Dock-scherm.

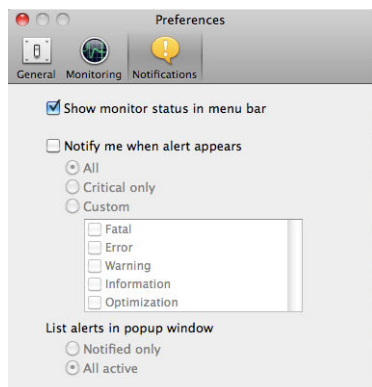

Toegang tot de geïntegreerde webserver beheren

Om te voorkomen dat gebruikers belangrijke apparaatinstellingen wijzigen, kunt u wachtwoorden instellen in de geïntegreerde webserver, zodat gebruikers zonder wachtwoord alleen de informatietabbladen kunnen zien. Zodra dit is ingesteld, is het wachtwoord nodig om parameters op de andere tabbladen te zien of te wijzigen.

Windows-drivervoorkeuren instellen

U kunt enkele standaardinstellingen in uw printerdriver aan uw eigen voorkeuren aanpassen, bijvoorbeeld om kleuremulatie of opties voor papierbesparing in te stellen. Als u dit bijvoorbeeld onder Windows 7 wilt doen, klikt u op de knop **Start** op uw computerscherm en daarna op **Apparaten en printers**. Klik vervolgens met de rechtermuisknop op het pictogram van de printer en selecteer **Afdrukvoorkeuren**. Alle instellingen die u wijzigt in het scherm Afdrukvoorkeuren worden opgeslagen als standaardwaarden.

Web Services en Mobile Printing instellen

1. Zorg ervoor dat uw printer juist is verbonden met internet.
2. U kunt Web Services inschakelen tijdens de eerste configuratie van de printer, of op een later moment door te tikken op  op het startscherm en de instructies op het frontpaneel te volgen. De printer moet misschien opnieuw worden opgestart als de firmware ervan is bijgewerkt.
3. Optionele stap: Activeer uw account door op de activeringskoppeling te klikken die u per e-mail ontvangt. Als u dit bericht niet kunt vinden, kijk dan in de spam-map van uw e-mail.
4. Optionele stap: Als u de beheerder bent van de printer, logt u in op HP Connected (<http://www.hpconnected.com>) om het e-mailadres van uw printer te wijzigen of printerbeveiliging te beheren voor afdrukken op afstand.

Gefeliciteerd, u hebt Web Services ingesteld en kunt nu profiteren van automatische firmware-updates.

Voor de meest recente informatie, ondersteuning en gebruiksvoorwaarden van HP Connected raadpleegt u <http://www.hpconnected.com>.

Zie <http://www.hp.com/go/designjetmobility> voor meer informatie.

4 De printer personaliseren

- [De taal van het frontpanel wijzigen](#)
- [Geïntegreerde webserver openen](#)
- [De taal voor de geïntegreerde webserver wijzigen](#)
- [De HP Utility openen](#)
- [De taal voor de HP Utility wijzigen](#)
- [Instelling slaapstand wijzigen](#)
- [De instelling voor automatisch uitschakelen wijzigen](#)
- [De helderheid van het scherm van het frontpanel wijzigen](#)
- [Netwerkinstellingen configureren](#)
- [Printerbeveiliging beheren](#)
- [Het e-mailadres van uw printer wijzigen](#)

De taal van het frontpanel wijzigen

U kunt op twee manieren een andere taal voor de menu's en berichten op het frontpanel selecteren.

- Als u de huidige taal op het frontpanel begrijpt, tikt u op  en vervolgens op **Printervoorkeuren > Taal selecteren**.
- Als u de huidige taal op het frontpanel niet begrijpt, zet u de printer eerst uit. Druk op de aan/uit-knop om hem in te schakelen. Zodra er pictogrammen verschijnen op het frontpanel, tikt u achtereenvolgens op ,  en . Als u de pictogrammen niet ziet op het frontpanel, tik dan op de plaats waar ze horen te verschijnen (zie [Frontpanel op pagina 7](#)).

Bij beide methoden verschijnt nu het taalselectiemenu op het frontpanel. Tik op de gewenste taal.

Geïntegreerde webserver openen

Met behulp van de geïntegreerde webserver kunt u uw printer op afstand beheren via een gewone webbrowsen op een willekeurige computer.

Voor het gebruik van de geïntegreerde webserver hebt u een TCP/IP-verbinding met de printer nodig. U kunt de geïntegreerde webserver indirect opvragen via de HP Utility, indien u via TCP/IP verbinding maakt met uw printer (bekabeld of draadloos).

De volgende browsers zijn getest op compatibiliteit met de geïntegreerde webserver:

- Internet Explorer 7 en later
- Opera 8 en later
- Mozilla Firefox 2 en later
- Safari 3 en later
- Google Chrome 3 en later

Om de geïntegreerde webserver op een willekeurige computer te gebruiken, opent u de webbrowsen en typt u het IP-adres van de printer in.

U ziet dit IP-adres op het frontpanel wanneer u op  of  tikt.

Als u deze instructies hebt opgevolgd maar geen toegang hebt tot de geïntegreerde webserver, gaat u naar [Geen toegang tot geïntegreerde webserver op pagina 117](#).

De taal voor de geïntegreerde webserver wijzigen

De standaardtaal waarin de geïntegreerde webserver de eerste keer wordt getoond, is de taal die u selecteert voor de browser. Als deze taal niet wordt ondersteund door de geïntegreerde webserver, dan wordt de geïntegreerde webserver in het Engels getoond; u kunt dit echter in een andere ondersteunde taal wijzigen.

De talen die worden ondersteund door de geïntegreerde webserver zijn Engels, Portugees, Spaans, Frans, Italiaans, Duits, Pools, Russisch, Vereenvoudigd Chinees, Traditioneel Chinees, Koreaans en Japans. Er is een tabblad rechtsboven in het venster om de taal te selecteren.

De HP Utility openen

Met de HP Utility kunt u uw printer beheren vanaf een computer met een USB-, TCP/IP- of Wi-Fi-verbinding.

- In **Windows** start u de HP Utility vanaf de snelkoppeling op uw bureaublad, of vanaf **Start > Alle programma's > HP > HP DesignJet Utility > HP DesignJet Utility**. Hierdoor wordt de HP DesignJet Utility gestart en ziet u de HP DesignJet-printers die zijn geïnstalleerd op uw computer.
- In **Mac OS X** start u de HP Utility met uw docksnelkoppeling of door achtereenvolgens te klikken op **STARTUP_DISK > Bibliotheek > Printers > HP > Hulpprogramma's > HP Utility**. Hierdoor wordt de HP DesignJet Utility gestart en ziet u de HP DesignJet-printers die zijn geïnstalleerd op uw computer.

Wanneer u uw printer selecteert in het linker deelvenster, is alles in het rechter deelvenster specifiek voor die printer.

De taal voor de HP Utility wijzigen

De HP Utility werkt in de volgende talen: Engels, Portugees, Spaans, Catalaans (alleen Windows), Frans, Italiaans, Duits, Russisch, vereenvoudigd Chinees, traditioneel Chinees, Koreaans en Japans.

- **Voor Windows:** de taal wordt aangepast aan uw plaatselijke taalinstellingen zoals deze zijn gedefinieerd in het Configuratiescherm van Windows.
- **Voor Mac OS X:** de taal wordt gewijzigd zoals bij elke andere toepassing. Selecteer in **Systeemvoorkeuren** de optie **Internationaal** en start de toepassing opnieuw op.

Instelling slaapstand wijzigen

Als de printer is ingeschakeld maar een bepaalde periode niet wordt gebruikt, wordt de slaapstand automatisch geactiveerd om energie te besparen. Als u de wachttijd voor het activeren van de slaapstand wilt wijzigen, gaat u naar het frontpanel en tikt u op  en vervolgens op **Printervoorkeuren > Slaapstand**. Selecteer de gewenste wachttijd en druk vervolgens op **OK**. U kunt een tijd instellen tussen 5 en 240 minuten. De standaardtijd is 30 minuten.

De instelling voor automatisch uitschakelen wijzigen

U kunt de functie voor automatisch uitschakelen van de printer gebruiken om de printer automatisch te laten uitschakelen. Als u dit bijvoorbeeld instelt op 2 uur, wordt de printer na 2 uur zonder activiteit uitgeschakeld. Op deze manier kunt u meer energie besparen. De functie voor automatische uitschakeling wordt echter automatisch uitgeschakeld wanneer de printer is verbonden met een netwerk, om andere netwerkgebruikers geen ongemak te bezorgen.

Als u een USB-verbinding gebruikt, kunt u de printer zo instellen dat deze wordt uitgeschakeld na 2 tot 12 uur zonder activiteit. Tik op het frontpanel op  en vervolgens op **Printervoorkeuren > Automatisch uitschakelen**.

De helderheid van het scherm van het frontpanel wijzigen

Wanneer u de helderheid van het frontpaneldisplay wilt wijzigen, tikt u op , vervolgens op **Printervoorkeuren > Helderheid scherm**, en selecteert u de gewenste waarde. Druk op **OK** om de waarde in te stellen. De helderheid is standaard ingesteld op 50.

Netwerkinstellingen configureren

U kunt de netwerkinstellingen bekijken en configureren via de geïntegreerde webserver, de HP Utility of het frontpaneel.

- Via de geïntegreerde webserver: Klik op het tabblad **Installatie** en daarna op **Netwerk**.
- Via de HP Utility: De geïntegreerde webserver is ook toegankelijk vanuit de HP Utility.
- Via het frontpaneel: Tik op op  en daarna op **Connectiviteit**.

De volgende opties zijn beschikbaar:

- Via **Draadloos in-/uitschakelen** wordt de draadloze verbinding in- of uitgeschakeld.
- Met de **Wizard voor draadloze instellingen** kunt u eenvoudig verbinding maken met een draadloos netwerk.
- Met **Beveiligde instelling via Wi-Fi** kunt u een verbinding instellen met een draadloos netwerk met behulp van WPS-versleuteling (drukknop of pincode).
- **Netwerkoverzicht** geeft informatie over het bekabelde of draadloze netwerk
- **Test draadloos netwerk afdrucken** voert diagnostische tests uit van draadloze verbindingen
- **Printnetwerkconfiguratie**
- **Geavanceerde configuratie**
 - Met **I/O timeout selecteren** stelt u de tijd in die de driver moet wachten voordat er een taak naar de printer wordt verzonden zodra de verbinding is geopend. De waarden kunnen uiteenlopen van een halve minuut tot een half uur.
 - Met **Verbindingssnelheid** kunt u de snelheid wijzigen waarmee gegevens via het netwerk worden verzonden. De standaardinstelling is **Automatisch**.
 - Met **IP-instellingen** kunt u het IP-adres, het subnetmasker, de standaard gateway en het DNS-adres bekijken of wijzigen.
 - Met **Hostnaam** kunt u de hostnaam wijzigen.
- **Standaard netwerkinstellingen herstellen**

FTP-instellingen configureren

Firewall-functies geven beveiliging op de netwerklaag voor zowel IPv4- als IPv6-netwerken. De firewall biedt eenvoudige beheersing van IP-adressen die toegang toestaan.

 **OPMERKING:** Naast firewall-bescherming op de netwerklaag ondersteunt de printer ook open secure sockets layer (SSL)-normen op de transportlaag voor client-server-toepassingen zoals client-server-verificatie of HTTPS-webbrowsen.

Voor firewall-gebruik op de printer moet u een firewall-beleid configureren dat kan worden toegepast op het opgegeven IP-verkeer. Firewall-beleidspagina's kunnen worden opgevraagd via de geïntegreerde webserver en getoond door uw webbrowser. Nadat er een beleid is geconfigureerd, wordt dit pas geactiveerd wanneer u klikt op **Toepassen** in de geïntegreerde webserver.

Firewall-regels maken en gebruiken

Met firewall-regels kunt u IP-verkeer beheersen. Gebruik firewall-regels om IP-verkeer toe te laten of te weigeren, op basis van IP-adressen en -services.

Voer maximaal tien regels in, waarbij elke regel de hostadressen, services en de te nemen actie voor de betreffende adressen en services specificeert.

Een nieuwe firewall-regel maken

1. Open de geïntegreerde webserver.
2. Klik op het tabblad **Instellingen** en daarna op **Firewall-regels**.
3. Klik op **Nieuw** en volg de aanwijzingen op het scherm.

 **OPMERKING:** Nadat u hebt geklikt op **Toepassen** kan de verbinding met de geïntegreerde webserver voor een korte periode worden onderbroken. Als het IP-adres niet is gewijzigd, wordt de geïntegreerde webserver weer ingeschakeld. Als het IP-adres wel is gewijzigd, gebruik dan het nieuwe IP-adres om de geïntegreerde webserver te openen.

Wijzig de prioriteit van firewall-regels

1. Open de geïntegreerde webserver.
2. Klik op het tabblad **Instellingen** en daarna op **Prioriteit firewall-regels**.
3. Selecteer de prioriteit uit de lijst Regelvoorrang, waarbij 10 de hoogste en 1 de laagste prioriteit is.
4. Klik op **Toepassen**.

Firewall-opties wijzigen

1. Open de geïntegreerde webserver.
2. Klik op het tabblad **Instellingen** en daarna op **Firewall -opties**.
3. Wijzig elke gewenste optie en klik op **Toepassen**.

 **OPMERKING:** Nadat u hebt geklikt op **Toepassen** kan de verbinding met de geïntegreerde webserver voor een korte periode worden onderbroken. Als het IP-adres niet is gewijzigd, wordt de geïntegreerde webserver weer ingeschakeld. Als het IP-adres wel is gewijzigd, gebruik dan het nieuwe IP-adres om de geïntegreerde webserver te openen.

Firewall-instellingen herstellen

Om de fabrieksinstellingen van de firewall te herstellen, herstelt u de netwerkinstellingen van de printer.

Beperkingen aan regels, sjablonen en services.

Houd bij het maken van firewall-regels rekening met de volgende beperkingen aan regels, sjablonen en services.

Item	Beperking
Maximumaantal regels	10 (één standaard regel)
Maximumaantal adressjablonen	12
Maximumaantal door de gebruiker gedefinieerde adressjablonen	5
Maximumaantal services die u kunt toevoegen aan een door de gebruiker gedefinieerde sjabloon	40
OPMERKING: De beperking geldt niet voor de vooraf gedefinieerde sjabloon Alle services, die alle services die door de afdrukservers worden ondersteund toestaat.	
Maximumaantal services die u kunt toevoegen aan het beleid	40
OPMERKING: Voor elke regel kan er slechts één adressjabloon en één servicesjabloon worden toegevoegd.	

Item	Beperking
Maximumaantal servicesjablonen in het beleid	10
Maximumaantal door de gebruiker gedefinieerde aangepaste servicesjablonen	5

Netwerkinstellingen herstellen

Om het beheerderswachtwoord en de netwerkinstellingen opnieuw in te stellen, gaat u naar het frontpaneel en tikt u op  en vervolgens op **Connectiviteit > Standaardnetwerkinstellingen herstellen**.

 **OPMERKING:** Druk de netwerkconfiguratiepagina af en controleer of de netwerkinstellingen zijn hersteld.

 **OPMERKING:** Door de netwerkinstellingen van de printer worden ook de firewall-instellingen van de printer hersteld.

Printerbeveiliging beheren

Als u Web Services hebt ingesteld, is de printer in de ontgrendelde modus. In de ontgrendelde modus kan iedereen die het e-mailadres van uw printer kent op uw printer afdrukken door er een bestand naartoe te sturen. Hoewel HP een spamfilter levert, moet u zorgvuldig zijn met het afgeven van het e-mailadres van uw printer, omdat alles wat naar dat adres wordt gestuurd op uw printer wordt afgedrukt.

Als u de beheerder bent van de printer, kunt u printerbeveiliging beheren of de status van uw printer wijzigen in vergrendelde modus door naar het HP Connected te gaan op <http://www.hpconnected.com> (beschikbaarheid is afhankelijk van product, land en regio). U kunt daar ook het e-mailadres van uw printer aanpassen en afdruktaken beheren. Tijdens uw eerste bezoek moet u een account aanmaken in HP Connected.

Het e-mailadres van uw printer wijzigen

U kunt het e-mailadres van uw printer wijzigen op HP Connected: <http://www.hpconnected.com> (beschikbaarheid is afhankelijk van product, land en regio).

5 Papiertoevoer

- [Algemeen advies bij papier laden](#)
- [Een rol op de as plaatsen](#)
- [Een rol in de printer laden](#)
- [Een papierrol verwijderen](#)
- [Eén vel laden](#)
- [Eén vel verwijderen](#)
- [De lade voor meerdere vellen gebruiken](#)
- [Informatie over het papier bekijken](#)
- [Onderhoud van papier](#)
- [De droogtijd wijzigen](#)
- [De automatische snijder aan- en uitzetten](#)
- [Papierdoorvoer met of zonder snijden](#)

Algemeen advies bij papier laden

U kunt op drie verschillende manieren papier in de printer laden: van een rol, als een enkel vel of als een stapel losse vellen via de invoerlade voor meerdere vellen. U kunt slechts één van deze methodes tegelijk gebruiken en de overschakeling naar een andere methode vindt handmatig plaats: dit gebeurt niet automatisch.

⚠ VOORZICHTIG: Zorg dat de printerwielen zijn vergrendeld (de remhendel moet omlaag staan) om te voorkomen dat de printer weggrolt.

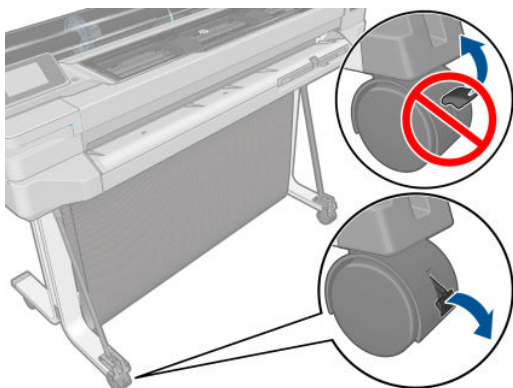

⚠ VOORZICHTIG: Al het papier moet 280 mm of breder zijn. Papier van A4- en letterformaat mag niet rechtop worden geladen.

☀ TIP: Draag voor fotopapier katoenen handschoenen om te voorkomen dat er vet op het papier komt.

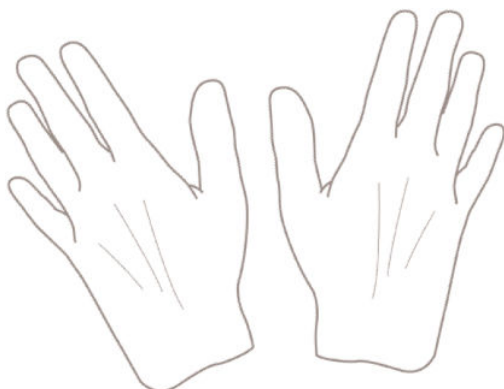

⚠ VOORZICHTIG: Houd de bak gedurende het hele laadproces gesloten.

Een rol op de as plaatsen

1. Als de printer een T520 is, open dan de klep van de rol.

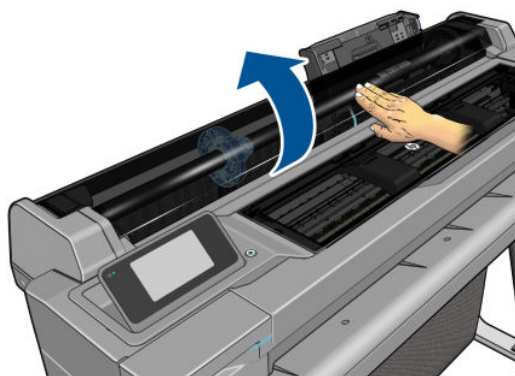

2. Verwijder de as uit de printer.

⚠ WAARSCHUWING! Plaats uw vingers niet in de assteunen tijdens het verwijderen.

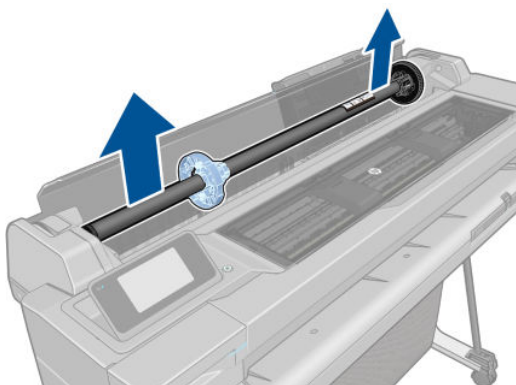

3. Aan elk uiteinde van de as bevindt zich een stop om de rol op zijn plaats te houden. De blauwe stop kan worden verwijderd om een nieuwe rol te plaatsen; de stop schuift over de as om rollen van verschillende breedten te kunnen vasthouden. Verwijder de blauwe papierstop van de as.



4. Als de rol lang is, leg de as dan horizontaal op een tafel en laad de rol op de tafel.
5. Schuif de nieuwe rol op de as. Zorg ervoor dat u het papier zoals op de afbeelding houdt. Als het papier niet juist is geplaatst, verwijdert u de rol, draait u deze 180° en schuift u de rol weer op de as. Er zijn labels op de as waarmee de juiste richting wordt aangegeven.

📝 OPMERKING: Vanaf de achterzijde van de printer wordt de blauwe stopper in de houder aan de rechterzijde geplaatst.

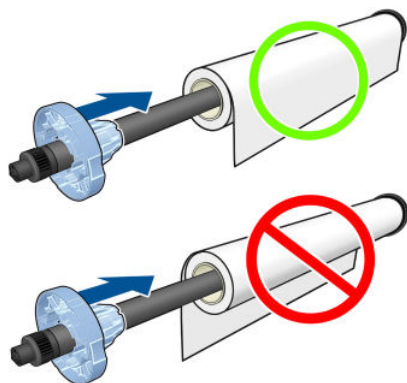

Zorg ervoor dat de beide uiteinden van de rol zich zo dicht mogelijk bij de asstoppen bevinden.

6. Plaats de blauwe papierstop op het open uiteinde van de as en duw de stop naar het uiteinde van de rol.

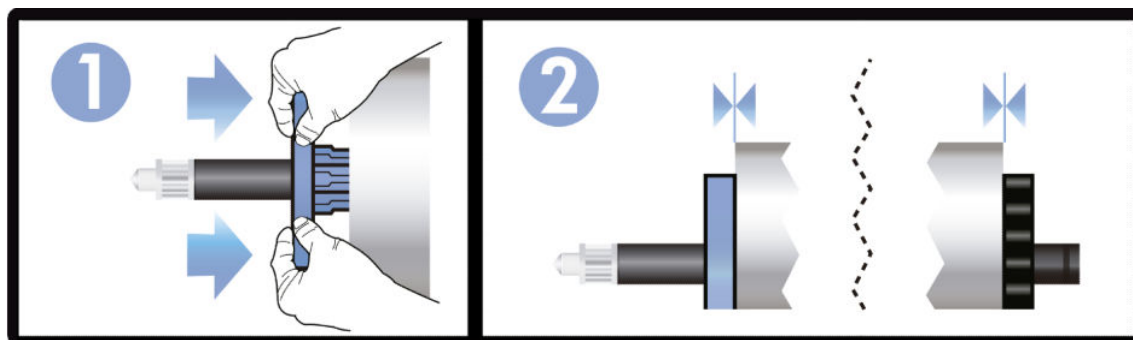

7. Zorg ervoor dat de blauwe papierstop zo ver mogelijk wordt ingedrukt. Controleer of er geen ruimte is tussen de rol en de stoppen aan beide uiteinden.

Als u de papiersoort regelmatig verandert, kunt u de rollen sneller vervangen door verschillende typen rollen vooraf op verschillende assen te plaatsen. Extra assen kunnen afzonderlijk worden aangeschaft, zie [Accessoires op pagina 79](#).

Een rol in de printer laden

Voordat u deze procedure uitvoert, moet u een rol op de as hebben geplaatst. Zie [Een rol op de as plaatsen op pagina 29](#).

1. Tik op het frontpanel op  en vervolgens op **Rol laden**.

Deze stap is optioneel: als u begint met het plaatsen van rolpapier, dan herkent de printer dat u een rol wilt laden.

2. Als de printer een T520 is, open dan de klep van de rol.

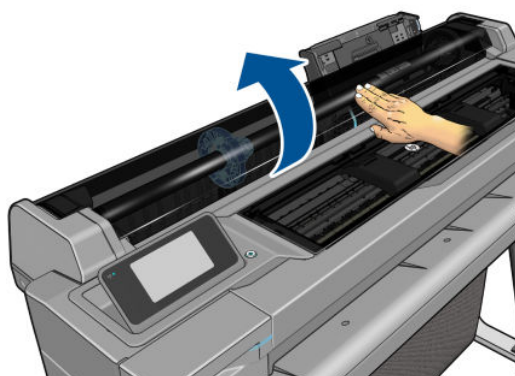

3. Plaats de as in de printer en houd deze aan beide uiteinden vast. De blauwe hub moet zich aan de linkerkant bevinden wanneer u vanaf de voorzijde van de printer kijkt.

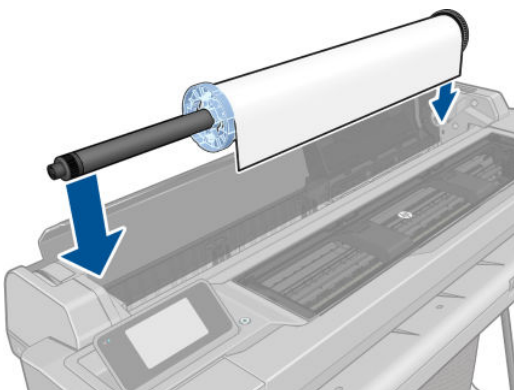

4. Als de rand van de rol scheef is of is gescheurd (soms als gevolg van plakband dat wordt gebruikt om het uiteinde van de rol op zijn plaats te houden), trek het papier er dan iets uit en snij een rechte rand af.
5. Plaats de rand van het papier in de printer.

⚠ WAARSCHUWING! Duw uw vingers niet in het papierpad van de printer.

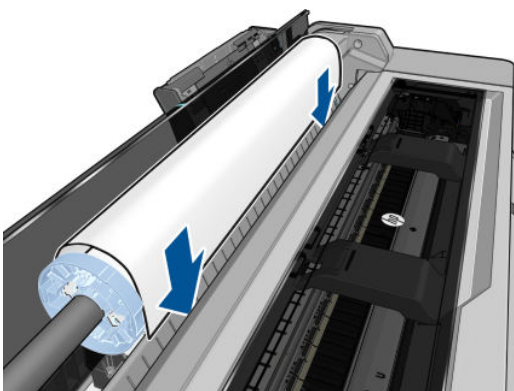

6. Rol het papier de printer in totdat u weerstand voelt en het papier iets buigt. Wanneer de printer het papier detecteert, klinkt er een geluidssignaal en wordt het papier automatisch ingevoerd.

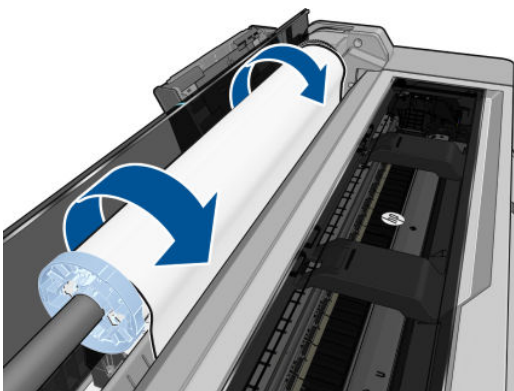

- Op het frontpanel kunt u de papiercategorie en het type kiezen.

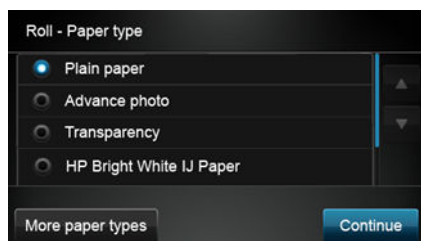

Als u de papiersoort niet ziet op het frontpanel, tik dan op **Meer papiersoorten**. Als u ook dan de papiersoort niet ziet in de lijst, raadpleeg dan [Papiersoort niet aanwezig in driver op pagina 87](#).

- De printer controleert de uitlijning en meet de breedte. Als de rol niet goed is uitgelijnd, volg dan de instructies op het scherm van het frontpanel.
- Als de printer een T520 is, sluit dan de klep van de rol.

 **OPMERKING:** Als u bij het laden van papier onverwachte problemen ondervindt, gaat u naar [Het lukt niet om het papier te laden op pagina 85](#).

Een papierrol verwijderen

Als er papier op de rol zit, kunt u dit verwijderen via het frontpanel: tik op  en daarna op **Rol verwijderen**.

De invoerlade voor meerdere vellen wordt daarna de standaard actieve papierbron.

Als het uiteinde van het papier niet meer aan de kern is gehecht, dan vraagt het frontpanel u om de rol handmatig te verwijderen.

Na het verwijderen is de invoerlade voor meerdere vellen de standaard actieve papierbron.

Eén vel laden

 **OPMERKING:** Voor rollen en losse vellen wordt dezelfde invoeropening in de printer gebruikt.

 **OPMERKING:** Vellen van 329 mm breed of minder moeten worden geladen via de invoerlade voor meerdere vellen.

- Druk op het frontpanel op  en vervolgens op **Eén vel laden**.
- Als er al een rol is geladen, moet u wachten totdat deze automatisch wordt verwijderd,
- Selecteer uw papiercategorie en -type. Als u de papiersoort niet ziet op het frontpanel, tik dan op **Meer papiersoorten**. Als u ook dan de papiersoort niet ziet in de lijst, raadpleeg dan [Papiersoort niet aanwezig in driver op pagina 87](#).

- Als de printer een T520 is, open dan de klep van de rol.

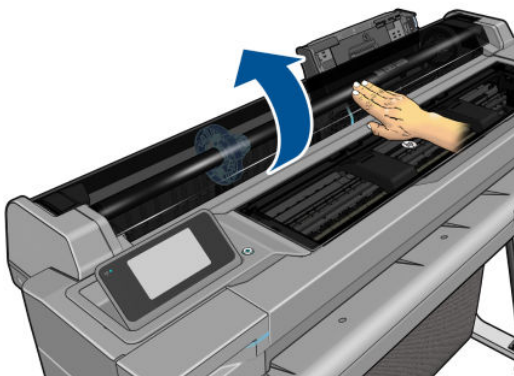

- Plaats het vel in de rechterzijde van de invoeropening wanneer het frontpanel daar om vraagt.

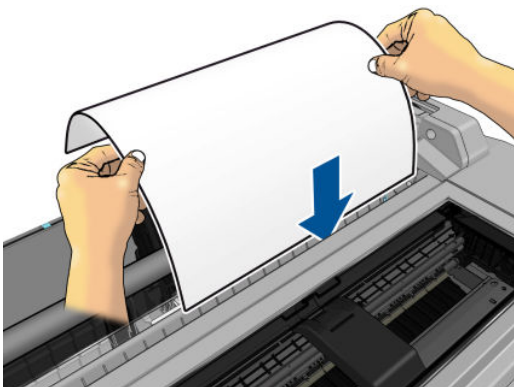

⚠ WAARSCHUWING! Duw uw vingers niet in het papierpad van de printer.

- Lijn het vel uit met de blauwe lijn.

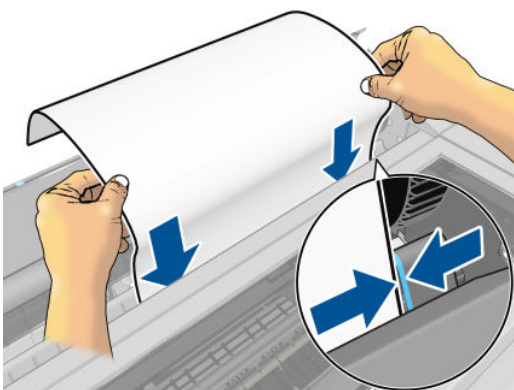

- Druk op **OK** op het frontpanel om het papier in de printer in te voeren. Voer het vel voorzichtig in de printer in; dit is vooral belangrijk bij dikkere papiersoorten.
- De printer controleert de uitlijning en meet het vel.

📝 OPMERKING: Afhankelijk van de breedte van het vel wordt dit via de voorzijde uit de printer gevoerd.

- Als het vel niet goed is uitgelijnd, wordt u mogelijk gevraagd dit opnieuw te laden.

📝 OPMERKING: Als u bij het laden van papier onverwachte problemen ondervindt, gaat u naar [Het lukt niet om het papier te laden op pagina 85](#).

Eén vel verwijderen

Om een vel te verwijderen, gaat u naar het frontpaneel en tikt u op  en daarna op **Eén vel laden**.

Het vel wordt uit de voorzijde van de printer gevoerd; u kunt dit handmatig pakken of in de bak laten vallen.

Na het verwijderen is de invoerlade voor meerdere vellen de standaard actieve papierbron.

De lade voor meerdere vellen gebruiken

1. Als er geen rol is geladen of als er geen papier meer op de rol zit, dan is de invoerlade voor meerdere vellen standaard actief.

U kunt ook op het frontpaneel tikken op  en vervolgens op **Lade voor meerdere vellen gebruiken**. Als er al een rol of een los vel is geladen, moet u wachten totdat deze automatisch wordt verwijderd.

2. Verstel de verlengstukken van de invoerlade, afhankelijk van de lengte van het papier: de eerste verlenging voor A4- en de tweede verlenging voor A3-papier.

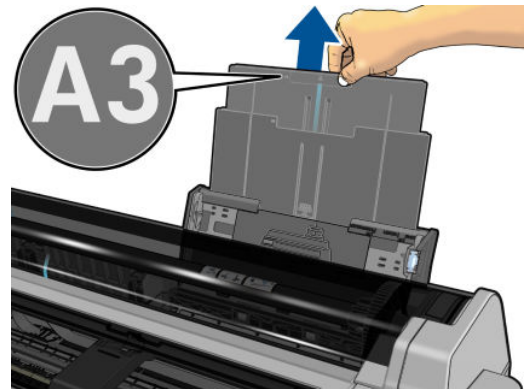
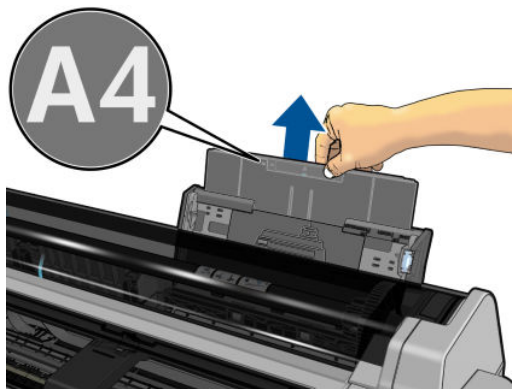

3. Verstel de verlengstukken van de uitvoerlade, afhankelijk van de lengte van het papier.

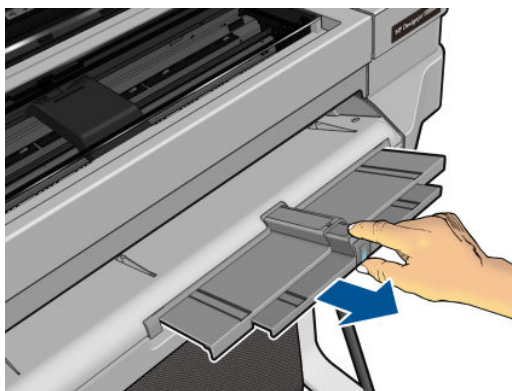

4. Plaats vellen papier in de lade met de afgedrukte zijde naar buiten. Zorg ervoor dat alle vellen van hetzelfde formaat zijn.

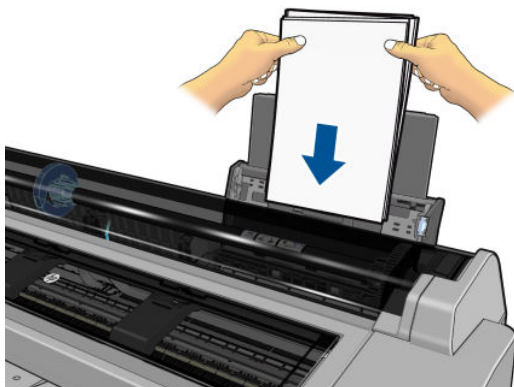

5. Pas de lade aan de breedte van het papier aan.

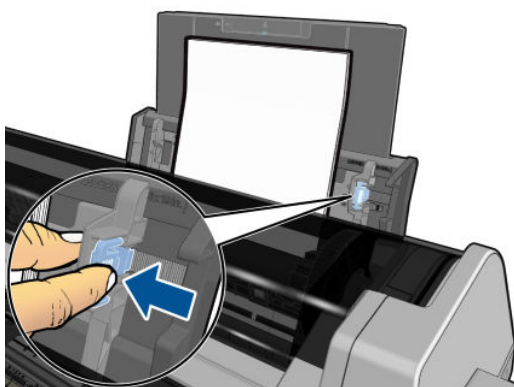

Informatie over het papier bekijken

Tik op het pictogram van de actieve papierbron om informatie over het geladen papier te bekijken.

De volgende informatie wordt op het frontpaneel weergegeven:

- De geselecteerde papiersoort
- De status van de rol of het vel papier
- De breedte van het papier in millimeters (schatting)

Als er geen papier is geladen, verschijnt het bericht **Papier op**.

Onderhoud van papier

Volg de aanbevelingen hieronder op om de papierkwaliteit te behouden:

- Bewaar rollen afgedekt met een ander stuk papier of textiel
- Bewaar gesneden vellen afgedekt en schoon of veeg ze schoon voordat ze in de printer worden geladen
- In- en uitvoerplaten reinigen
- Houd de bovenklep van uw printer altijd gesloten

 **OPMERKING:** Met fotopapier en gecoat papier moet zorgvuldig worden omgegaan, zie [De afdruk heeft veegvlekken of krassen op pagina 100](#).

De droogtijd wijzigen

U kunt de droogtijd aanpassen aan uw specifieke afdrukvoorwaarden, zoals meerdere afdrukken waarbij tijd belangrijker is of wanneer u ervoor moet zorgen dat de inkt droog is voordat u het papier behandelt.

Druk op  en vervolgens op **Printervoorkeuren > Afdruk ophalen > Droogtijd selecteren**. U kunt de volgende opties selecteren:

- **Uitgebreid** om een langere tijd dan wordt aanbevolen in te stellen om ervoor te zorgen dat de inkt volledig is gedroogd
- **Optimaal** voor de standaard en aanbevolen tijd voor het geselecteerde papier (dit is de standaardinstelling)
- **Geen** om de droogtijd uit te schakelen en de afdruk uit de printer te verwijderen zodra het afdrukken is voltooid

 **VOORZICHTIG:** Als de inkt niet droog is wanneer de afdruk wordt verwijderd, kan er inkt in de uitvoerlade overblijven en kunnen er vlekken op de afdruk komen.

 **OPMERKING:** Als u de droogtijd tijdens een afdruk annuleert, zal de printer het papier mogelijk niet meteen afsnijden en doorvoeren vanwege het onderhoud aan de printkoppen dat gelijktijdig wordt uitgevoerd. Als de droogtijd nul is, wordt het papier gesneden en wordt daarna het printkoponderhoud uitgevoerd. Als de droogtijd echter groter is dan nul, dan zal de printer het papier pas snijden nadat het printkoponderhoud is voltooid.

De automatische snijder aan- en uitzetten

Om de papiersnijder van de printer in- of uit te schakelen, gaat u naar het frontpaneel en tikt u op  en vervolgens op **Printervoorkeuren > Afdruk ophalen > Snijder inschakelen** en wijzigt u de snij-optie.

De standaardinstelling is **Aan**.

 **OPMERKING:** Als de snijder is uitgeschakeld, wordt het papier niet gesneden tussen afdruktaken, maar wordt het papier wel gesneden bij het laden en verwijderen van rollen.

 **TIP:** Zie [Papierdoorvoer met of zonder snijden op pagina 37](#) voor het snijden van rolpapier terwijl de automatische snijder is uitgeschakeld.

Papierdoorvoer met of zonder snijden

Als u naar het frontpaneel gaat en tikt op , gevolgd door **Papierdoorvoer en snijden**, dan voert de printer het papier door en wordt er een rechte snijding gemaakt langs de voorste rand. Er zijn minstens twee mogelijke redenen waarom u dit zou willen doen:

- Voor het bijsnijden van de voorrand van het papier als dit is beschadigd of niet recht is.
- Om het papier door te voeren en af te snijden wanneer de automatische snijder is uitgeschakeld.

 **OPMERKING:** De printkop ondergaat na elke afdruk een onderhoudsbeurt en het papier kan pas worden gesneden nadat dit proces is afgerond, waardoor u een vertraging kunt bemerken.

 **VOORZICHTIG:** Haal het afgesneden stuk van de uitvoerplaat. Als er stroken of korte afdrukken achterblijven op de uitvoerplaat, dan kan de printer vastlopen. Controleer ook of er geen stukken papier achterblijven in de snijgelijder.

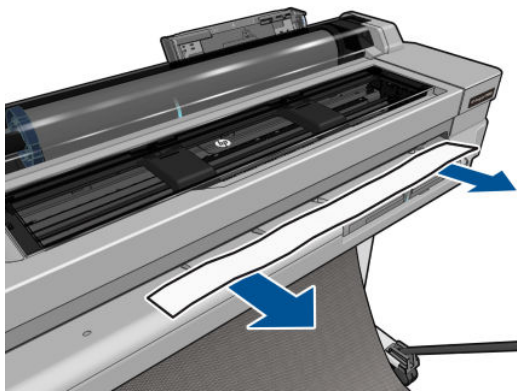

 **OPMERKING:** Met fotopapier en gecoat papier moet zorgvuldig worden omgegaan, zie [De afdruk heeft veeqglekken of krassen op pagina 100](#).

Om het papier door te voeren zonder te snijden, gaat u naar het frontpanel en drukt u op  gevolgd door **Papierdoorvoer**.

6 Afdrukken

- [Mobile Printing](#)
 - [Afdrukken vanaf mobiele apparaten](#)
 - [Afdrukken via e-mail \(HP ePrint\)](#)
- [Afdrukken met HP Click](#)
- [Afdrukken vanaf een computer met een printerdriver](#)
 - [Geavanceerde afdrukinstellingen](#)
 - [Kleurbeheer](#)

Mobile Printing

U kunt afdrukken vanaf veel mobiele apparaten en vanaf bijna iedere locatie. Er zijn twee belangrijke methoden voor Mobile Printing:

- Direct afdrukken door verbinding te maken met hetzelfde netwerk
- Per e-mail afdrukken

Afdrukken vanaf mobiele apparaten

U kunt direct afdrukken vanuit het besturingssysteem van uw mobiele apparaat als uw mobiele apparaat en de printer met hetzelfde netwerk zijn verbonden.

Zie <http://www.hp.com/go/designjetmobility> voor meer informatie.

Afdrukken vanuit Apple iOS

Afdrukken vanuit iOS is mogelijk via Airprint. U moet iOS 7.0 of nieuwer hebben.

1. Open het document of de foto die u wilt afdrukken en tik op de knop Delen.
2. Veeg over het scherm om de knop Afdrukken weer te geven en tik er vervolgens op.
3. Controleer de afdrুকinstellingen en tik op **Afdrukken**.

Afdrukken vanuit Android

Voor afdrukken met Android installeert u de HP Print Service-app via Google Play (<https://play.google.com/store/apps/details?id=com.hp.android.printservice&hl=en>) (als deze nog niet is geïnstalleerd op uw apparaat) en schakelt u deze in. U moet Android KitKat 4.4 of nieuwer hebben.

1. Open het document of de foto die u wilt afdrukken, druk op het menupictogram en selecteer **Afdrukken**.
2. Kies uw printer uit de lijst.
3. Controleer de afdrুকinstellingen en tik op **Afdrukken**.

Afdrukken vanuit Apple iOS of Android met All-in-One Remote

U kunt All-in-One Remote downloaden via de Apple Store (<https://itunes.apple.com/us/app/hp-all-in-one-printer-remote/id469284907?mt=8>) of Google Play (<https://play.google.com/store/apps/details?id=com.hp.printercontrol&hl=en>).

1. Open het document of de foto die u wilt afdrukken, druk op de knop Delen en selecteer AiO.
2. Open het in All-in-One Remote. Ga naar Instellingen om de afdrুকkwaliteit of kleurmodus aan te passen, indien nodig.
3. Controleer de afdrুকinstellingen en tik op **Afdrukken**.

Afdrukken via e-mail (HP ePrint)

Nadat u Web Services hebt ingeschakeld (zie [Web Services en Mobile Printing instellen op pagina 21](#)), kunt u via e-mail afdrukken op uw printer. Kijk in het menu van Web Services of het menu van ePrint wat het e-mailadres is van uw printer en stuur dan het bestand dat u wilt afdrukken als bijlage naar dat e-mailadres.

Op deze manier kunt u vanaf elke locatie met internetverbinding en e-mail afdrukken zonder dat u een printerdriver nodig hebt. Er zijn een paar beperkingen waarmee u rekening moet houden:

- De bijgevoegde af te drukken bestanden moeten een van de volgende indelingen hebben: PDF, JPEG of TIFF.
- De maximale bestandsgrootte is 10 MB, maar het kan zijn dat uw e-mailserver een lagere limiet heeft.
- Bestanden worden afgedrukt in de oorspronkelijke afmetingen (schaal 100%), in normale kwaliteit, in kleur, en normaal gesproken staand (op sommige printers kan automatisch roteren mogelijk zijn).

Zie <https://www.hpconnected.com> voor meer informatie.

Afdrukken met HP Click

U kunt HP Click gebruiken voor het rechtstreeks afdrukken van een TIFF-, JPEG-, HP-GL/2- of PDF-bestand vanaf een computer die verbonden is met de printer. Zie <http://www.hp.com/go/clickDesignJet>.

Afdrukken vanaf een computer met een printerdriver

Dit is de traditionele manier van afdrukken vanaf een computer. De juiste printerdriver moet zijn geïnstalleerd op de computer (zie [De printer verbinden op pagina 12](#)) en de computer moet via het netwerk of een USB-kabel met de printer zijn verbonden.

Wanneer de printerdriver is geïnstalleerd en de computer is verbonden met de printer, kunt u vanuit een softwaretoepassing afdrukken door de opdracht **Afdrukken** van de printer te gebruiken en de juiste printer te selecteren.

Geavanceerde afdrukinstellingen

In de rest van dit hoofdstuk worden de verschillende afdrukinstellingen besproken die u kunt gebruiken. Deze methoden bieden een relatief groot aantal instellingen om aan alle vereisten te kunnen voldoen.

 **TIP:** Over het algemeen wordt aanbevolen dat u de standaardinstellingen gebruikt, tenzij u weet dat deze niet voldoen aan uw vereisten.

TIP: Als u van plan bent een bepaalde groep instellingen herhaaldelijk te gebruiken, kunt u deze instellingen opslaan onder een naam van uw keuze en ze later opnieuw oproepen. Een opgeslagen groep van instellingen wordt een 'quick set' genoemd in de Windows-printerdriver.

Afdrukkwaliteit selecteren

De printer beschikt over verschillende opties voor afdrukkwaliteit, aangezien afdrukken op de hoogste kwaliteit meer tijd kost, terwijl sneller afdrukken ten koste gaat van de kwaliteit.

De selectie van de afdrukkwaliteit is een schuifbalk waarmee u kunt kiezen tussen kwaliteit en snelheid. Bij sommige papiersoorten kunt u kiezen voor een compromis tussen de twee.

U kunt ook kiezen uit de aangepaste opties: **Hoog**, **Normaal** en **Snel**. Als u **Snel** selecteert, kunt u ook **Economode** selecteren voor een lagere renderingsresolutie en minder inktverbruik. Hierdoor wordt de afdruksnelheid nog verder vergroot, maar wordt de afdrukkwaliteit verlaagd. **Economode** kan alleen uit de aangepaste opties worden gekozen (niet via de schuifbalk).

Er is ook een extra aangepaste optie die gevolgen kan hebben voor de afdrukkwaliteit: **Maximale details**. Zie [Afdrukken met hoge kwaliteit op pagina 45](#).

 **OPMERKING:** In het dialoogvenster van de Windows-driver wordt de renderingsresolutie voor de afdruktaak getoond in het dialoogvenster Aangepaste opties voor afdrukkwaliteit (klik op **Aangepaste opties** en daarna op **Instellingen**). In het afdrukdialogvenster in Mac OS X wordt dit getoond in het vak **Overzicht**.

U kunt opties voor de afdrukkwaliteit op de volgende manieren selecteren:

- **In het dialoogvenster van de Windows-driver:** klik op het tabblad **Papier/kwaliteit** en kijk naar het gedeelte Afdrukkwaliteit. Als u op **Standaardopties** klikt, verschijnt er een eenvoudige schuifbalk waarmee u kunt kiezen voor snelheid of kwaliteit. Als u **Aangepaste opties** selecteert, ziet u de specifiekere opties die hierboven worden beschreven.
- **In het afdrukdialoogvenster van Mac OS X:** klik op het vak **Papier/kwaliteit** en kijk naar het gedeelte Kwaliteitsopties. Als u **Standaard** selecteert, verschijnt er een eenvoudige schuifbalk waarmee u kunt kiezen voor snelheid of kwaliteit. Als u **Aangepast** selecteert, ziet u de specifiekere opties die hierboven worden beschreven.

 **OPMERKING:** De afdrukkwaliteit van pagina's die door de printer zijn of worden ontvangen, kan niet meer worden aangepast, zelfs als het afdrukken nog niet is gestart.

Papierformaat selecteren

U kunt het papierformaat op de volgende manieren instellen:

 **OPMERKING:** Het papierformaat dat hier wordt geselecteerd, moet het papierformaat zijn waarin het document werd gemaakt. Het is mogelijk de schaal van het document te wijzigen in een ander formaat om af te drukken. Zie [Een afdruk opnieuw schalen op pagina 44](#).

- **In het dialoogvenster van de Windows-driver:** klik op het tabblad **Papier/kwaliteit** en selecteer het papierformaat uit de lijst **Documentformaat**.
- **In het dialoogvenster voor pagina-instelling in Mac OS X:** selecteer uw printer in de lijst **Printer** en selecteer uw papierformaat in de lijst **Papierformaat**.

 **OPMERKING:** Als er geen dialoogvenster voor **Pagina-instelling** is, gebruikt u het dialoogvenster **Afdrukken**.

Aangepaste papierformaten

Als u een papierformaat wilt kiezen dat niet in de lijst van standaard papierformaten wordt vermeld, dan zijn er verschillende manieren om dit op te geven.

De Windows-printerdriver gebruiken

1. Klik op het tabblad **Papier/kwaliteit**.
2. Klik op de knop **Aangepast**.
3. Voer de naam en afmetingen van uw nieuwe papierformaat in.
4. Klik op **OK**. Het nieuwe papierformaat wordt automatisch geselecteerd.

Een aangepast papierformaat dat op deze manier wordt gemaakt, heeft de volgende eigenschappen:

- Het papierformaat is permanent. Het verdwijnt niet wanneer de driver wordt afgesloten of wanneer de computer wordt uitgeschakeld.
- Het papierformaat is gekoppeld aan de printerwachtrij. Het is niet te zien in andere printerwachtrijen op dezelfde computer.
- Op domeinservernetwerken is het papierformaat gekoppeld aan de computer. Het is niet te zien vanaf andere computers die dezelfde printerwachtrij delen.
- In werkgroepnetwerken wordt het papierformaat gedeeld tussen alle computers die de printerwachtrij delen.
- Als de printerwachtrij wordt verwijderd, dan wordt het papierformaat ook verwijderd.

Windows-formulieren gebruiken

1. Windows Vista of XP: Klik in het Start-menu of in het Configuratiescherm op **Printers**. Klik vervolgens in het menu **Bestand** op **Serveieigenschappen**.
Windows 7: Klik in het Start-menu of het Configuratiescherm op **Apparaten en printers**, gevolgd door **Printer selecteren**.
2. Markeer op het tabblad **Formulieren** het vakje **Een nieuw formulier maken**.
3. Voer de naam en afmetingen van uw nieuwe papierformaat in. Laat de marges op 0,00 staan.
4. Klik op de knop **Formulier opslaan**.
5. Ga naar de printerdriver en klik op het tabblad **Papier/kwaliteit**.
6. Selecteer **Meer...** in de vervolgkeuzelijst met papierformaten.
7. Selecteer uw nieuwe papierformaat in de groep van aangepaste formaten.

Een aangepast papierformaat dat op deze manier wordt gemaakt, heeft de volgende eigenschappen:

- Het papierformaat is permanent. Het verdwijnt niet wanneer de driver wordt afgesloten of wanneer de computer wordt uitgeschakeld.
- Beperkte gebruikers kunnen geen papierformulieren maken. De rol 'documenten beheren' in Windows Active Directory is de minimale vereiste.
- Het papierformaat is gekoppeld aan de computer. Het is te zien in alle wachtrijen die zijn gemaakt op de computer en die ondersteuning bieden voor het betreffende formaat.
- Als er een afdrukwachtrij wordt gedeeld, wordt dit papierformaat getoond in alle clientcomputers.
- Als er een afdrukwachtrij wordt gedeeld vanaf een andere computer, dan verschijnt het papierformaat **niet** in de documentformatenlijst van de driver. Er moet een Windows-formulier in een gedeelde wachtrij worden aangemaakt op de server.
- Als de afdrukwachtrij wordt verwijderd, dan wordt het papierformaat niet verwijderd.

De printerdriver voor Mac OS X gebruiken

1. Ga naar het dialoogvenster **Pagina-instelling**.



OPMERKING: Als er geen dialoogvenster voor **Pagina-instelling** is, gebruikt u het dialoogvenster **Afdrukken**.

2. Klik op **Papierformaat > Aangepaste formaten beheren**.

Margeopties selecteren

De printer laat standaard een marge open van 5 mm tussen de randen van uw afbeelden en de randen van het papier. U kunt dit echter op verschillende manieren wijzigen:

- **In het dialoogvenster van de Windows-driver:** Klik op het tabblad **Papier/kwaliteit** en daarna de knop **Marges/lay-out**.
- **In het afdrukdialoogvenster van Mac OS X:** Klik op het paneel **Marges/lay-out**.

U ziet dan minstens enkele van de volgende opties.



OPMERKING: Onder Mac OS X zijn de beschikbare marge-opties afhankelijk van het geselecteerde papierformaat.

- **Standaard.** Uw afbeelding wordt afgedrukt op een pagina van de grootte die u hebt geselecteerd, met de standaard marge tussen de randen van de afbeelding en de randen van het papier. De afbeelding moet klein genoeg zijn om tussen de marges te passen.
- **Groter.** U moet papier laden dat groter is dan het formaat dat u hebt geselecteerd in de toepassing of de driver. Als u de marges afsnijdt na het afdrukken, blijft er een pagina over van het door u geselecteerde formaat, waarbij er geen marges overblijven tussen uw afbeelding en de randen van het papier. Dit is nuttig wanneer u wilt dat uw afbeelding het hele gebied van het papier bedekt.
- **Inhoud afsnijden op marge.** Uw afbeelding wordt afgedrukt op een pagina van de grootte die u hebt geselecteerd, met de standaard marge tussen de randen van de afbeelding en de randen van het papier. In dit geval, indien de afbeelding dezelfde grootte heeft als de pagina, wordt aangenomen dat de uiterste randen van de afbeelding wit of onbelangrijk zijn en niet te hoeven worden afgedrukt. Dit kan nuttig zijn als de afbeelding al een witrand bevat.

Afdrukken op geladen papier

Om een taak af te drukken op papier dat is geladen in de printer, drukt u op **Willekeurig** in de optie voor papiersoort van de printerdriver.

- **In het dialoogvenster van de Windows-driver:** klik op het tabblad Papier/kwaliteit en selecteer **Willekeurig** in de vervolgkeuzelijst Papiersoort.
- **In het afdrukdialoogvenster van Mac OS X:** klik op het tabblad Papier/kwaliteit en selecteer **Willekeurig** in de vervolgkeuzelijst Papiersoort.



OPMERKING: **Willekeurig** is de standaardselectie voor Papiersoort.

Een afdruk opnieuw schalen

U kunt een afbeelding met een bepaalde grootte naar de printer verzenden maar de printer de opdracht geven deze te schalen (doorgaans om de afbeelding groter te maken). Deze functie kan nuttig zijn:

- Als uw software geen grote formaten ondersteunt
- Als het bestand te groot is voor het geheugen van de printer. In dat geval kunt u het papierformaat in de software verkleinen en vervolgens via het frontpaneel weer vergroten.

U kunt een afbeelding op de volgende manieren schalen:

- **In het dialoogvenster van de Windows-driver:** Klik op het tabblad **Functies** en kijk naar het gedeelte Opties voor groottewijziging.
 - Met de optie **Document afdrukken op** past u het formaat van de afbeelding aan het paginaformaat aan dat is geselecteerd. Als u bijvoorbeeld het papierformaat ISO A2 hebt geselecteerd en u een A3-afbeelding afdrukt, wordt deze vergroot tot de afmetingen van de A2-pagina. Als u het papierformaat ISO A4 hebt geselecteerd, verkleint de printer een grotere afbeelding tot A4-afmetingen.
 - Met de optie **% van werkelijk formaat** wordt het afdrukbare gebied van het oorspronkelijke papierformaat (de pagina met aftrek van de marges) vergroot met het aangegeven percentage en worden vervolgens de marges toegevoegd om het formaat van het uitvoerpapier te maken.
- **In het afdrukdialoogvenster van Mac OS X:** Klik op het deelvenster **Papierafhandeling**, gevolgd door **Schalen voor papierformaat** en selecteer het papierformaat waarop u de afbeelding wilt schalen. Als u de afbeelding groter wilt maken, zorg er dan voor dat het vakje **Alleen kleiner maken** niet is geactiveerd.

Als u op één vel afdrukt, moet u ervoor zorgen dat de afbeelding op het vel past, omdat deze anders wordt afgesneden.

Een concept afdrukken

U kunt op de volgende manieren snel een afdruk van conceptkwaliteit maken:

- **In het dialoogvenster van de Windows-driver:** klik op het tabblad **Papier/kwaliteit** en kijk naar het gedeelte **Afdrukkwaliteit**. Verplaats de schuifbalk van de afdrukkwaliteit helemaal naar links ('Snel').
- **In het afdrukdialoogvenster van Mac OS X:** Klik op het deelvenster **Papier/kwaliteit** en verplaats de schuifbalk voor de afdrukkwaliteit helemaal naar links ('Snel').

Door Economode te gebruiken kunt u een nog snellere afdruk van conceptkwaliteit maken. Dit doet u als volgt. Dit is vooral bedoeld voor documenten die alleen tekst en lijntekeningen bevatten:

- **In het dialoogvenster van de Windows-driver:** klik op het tabblad **Papier/kwaliteit** en kijk naar het gedeelte **Afdrukkwaliteit**. Klik op **Aangepaste opties**, stel het kwaliteitsniveau in op **Snel** en markeer het vakje **Economode**.
- **In het afdrukdialoogvenster van Mac OS X:** klik op het deelvenster **Papier/kwaliteit** en stel de kwaliteitsopties in op **Aangepast**. Zet de kwaliteit op **Snel** en markeer het vakje **Economode**.

Afdrukken met hoge kwaliteit

U kunt op de volgende manieren een hoge afdrukkwaliteit instellen:

- **In het dialoogvenster van de Windows-driver:** klik op het tabblad **Papier/kwaliteit** en kijk naar het gedeelte **Afdrukkwaliteit**. Verplaats de schuifbalk van de afdrukkwaliteit helemaal naar rechts ('Kwaliteit').
- **In het afdrukdialoogvenster van Mac OS X:** klik op het deelvenster **Papier/kwaliteit** en verplaats de schuifbalk voor de afdrukkwaliteit helemaal naar rechts ('Kwaliteit').

Als u een afbeelding met hoge resolutie hebt

Als uw afbeelding een hogere resolutie heeft dan de renderingsresolutie (dit is te zien in het vak **Aangepaste opties voor afdrukkwaliteit** in Windows), dan kan de scherpte van de afdrukkwaliteit worden verbeterd met de optie **Maximale details**. Deze optie is alleen beschikbaar als u afdrukt op glanzend papier en als u de afdrukkwaliteit **Hoog** hebt geselecteerd.

- **In het driverdialoogvenster in Mac OS X:** selecteer **Aangepast** in plaats van **Standaard** bij de opties voor afdrukkwaliteit en markeer het vakje **Maximale details**.



OPMERKING: Met de optie **Maximale details** wordt er langzamer afgedrukt op fotopapier, maar wordt niet de hoeveelheid gebruikte inkt verhoogd.

Zuinig omgaan met papier

U kunt mogelijk rolpapier besparen door de volgende opties te gebruiken:

- **In het dialoogvenster van de Windows-driver:** klik op het tabblad **Functies**, gevolgd door **Lege gebieden aan boven-/onderkant verwijderen** en/of **90 graden draaien** of **Automatisch draaien**.
- **In het afdrukdialoogvenster van Mac OS X:** klik op het deelvenster **Afwerking** en daarna op **Lege gebieden aan boven-/onderkant verwijderen**.

Zuinig omgaan met inkt

Hier volgen een aantal adviezen om zuinig om te gaan met inkt:

- Gebruik voor conceptafdrukken normaal papier en verplaats de schuifbalk voor afdrukkwaliteit helemaal naar links ('Snel'). Voor nog zuiniger gebruik selecteert u de aangepaste afdrukkwaliteitsopties en vervolgens **Snel** en **Economode**.
- Reinig de printkop alleen als dit nodig is. Het reinigen van de printkop kan nuttig zijn, maar hiervoor wordt een kleine hoeveelheid inkt gebruikt.
- Laat de printer altijd aan staan zodat de printkop automatisch in goede conditie wordt gehouden. Bij dit regelmatige printkoponderhoud wordt een kleine hoeveelheid inkt gebruikt. Als het niet wordt gedaan, kan de printer op een later moment echter veel meer inkt nodig hebben om de printkop weer in goede staat te brengen.
- Bij brede afdrukken wordt efficiënter gebruik gemaakt van inkt dan voor snelle afdrukken. Dit komt doordat voor het onderhoud van de printkop enige inkt nodig is en de frequentie is gebaseerd op het aantal doorgangen door de printkop.

Kleurbeheer

Uw printer is ontworpen met uitgebreide hardware- en softwarefuncties om voorspelbare en betrouwbare resultaten te behalen:

- Eersteklas HP-printkoppen en HP-inkt
- Speciale kleurbronnen voor de meeste beschikbare papiersoorten
- Kleuremulatie van andere HP DesignJet-printers

Kleurbeheeropties

Het doel van kleurbeheer is de kleuren zo accuraat mogelijk op alle apparaten te reproduceren: wanneer u een afbeelding afdruckt, ziet u dus kleuren die sterk lijken op de kleuren van de afbeelding op een beeldscherm. Kleurbeheer is sterk afhankelijk van de papiersoort dat in de printer is geladen, dus zorg dat u de juiste instelling voor de gebruikte papiersoort kiest.

De kleurbeheeropties voor uw printer zijn te vinden in het menu **Kleur** in het dialoogvenster van de Windows-driver of in het deelvenster **Kleuropties** in het dialoogvenster Mac OS X Print. Bij sommige toepassingen kunt u de keuze maken in de toepassing zelf. Neem contact op met het HP Support Center over het gebruik van kleurbeheeropties van uw specifieke toepassing.

- **Kleuren beheerd door toepassing:** In dit geval moet uw toepassingsprogramma de kleuren van uw toepassing converteren naar de kleurruimte van uw printer en papiersoort met het ICC-profiel dat in de afbeelding is ingebouwd, en het ICC-profiel van uw printer en papiersoort.
- **Kleuren beheerd door printer:** In dit geval stuurt uw toepassing uw afbeelding naar de printer zonder enige vorm van kleurconversie en worden de kleuren geconverteerd naar de kleurruimte van de printer zelf. Het kleurbeheer in de printer vindt plaats met behulp van een serie opgeslagen kleurentabellen. ICC-profielen worden niet gebruikt. Deze methode kan leiden tot uitstekende resultaten met ondersteunde HP-papiersoorten. Er zijn kleurruimtes die kunnen worden geconverteerd naar de kleurruimte van de printer zelf met de opgeslagen kleurentabellen: sRGB en Adobe RGB.
 - **sRGB** emuleert de eigenschappen van een standaard pc-monitor. Deze standaardruimte wordt geaccepteerd door vele hardware- en softwarefabrikanten, en is de standaard kleurruimte geworden voor veel scanners, printers en softwaretoepassingen.
 - **Adobe RGB** biedt een groter kleurenspectrum dan sRGB. Gebruik deze ruimte als u productiewerk wilt afdrukken met een breed kleurbereik.

Printeremulatie

Als u een bepaalde taak wilt afdrukken en ongeveer dezelfde kleuren wilt zien die u zou krijgen met het afdrukken van dezelfde taak op een HP DesignJet-printer, kunt u de emulatiemodus van uw printer gebruiken.



OPMERKING: Printeremulatie is alleen beschikbaar wanneer u een HP-GL/2-taak afdrukt op egaal of gecoat papier. Dit is niet beschikbaar op Mac OS X.

Klik in het dialoogvenster van de Windows HP-GL/2-driver op het tabblad **Keur** en vervolgens op **Kleuren beheerd door printer** en **Printeremulatie** in de lijst met bronprofielen. U kunt vervolgens kiezen uit de printeremulatielijst.

Afdrukken met grijstinten of in zwart-wit

U kunt alle kleuren in uw afbeelding op de volgende manieren converteren naar grijstinten:

- **In uw toepassing:** Veel toepassingen bieden deze optie.
- **In het dialoogvenster van de Windows-driver:** klik op het tabblad **Kleur** en kijk naar het gedeelte **Kleuropties**. Selecteer **Afdrukken in grijswaarden**. Alleen zwarte inkt wordt gebruikt voor het afdrukken, tenzij er wordt afgedrukt op glanzend papier. In dit geval wordt gekleurde inkt gebruikt om grijstinten samen te stellen. U kunt ook **Afdrukken in puur zwart-wit** selecteren als u alleen in zwart-wit zonder grijstinten wilt afdrukken. In dit geval wordt alleen zwarte inkt gebruikt voor afdrukken. De optie **Afdrukken in puur zwart-wit** wordt niet ondersteund bij het afdrukken op glanzend papier.
- **In het afdrukdialoogvenster van Mac OS X:** klik op het deelvenster **Kleuropties** en selecteer **Grijswaarden** in de vervolgkeuzelijst **Modus**. Alleen zwarte inkt wordt gebruikt voor het afdrukken, tenzij er wordt afgedrukt op glanzend papier. In dit geval wordt gekleurde inkt gebruikt om grijstinten samen te stellen. U kunt ook **Afdrukken in puur zwart-wit** selecteren als u alleen in zwart-wit zonder grijstinten wilt afdrukken. In dit geval wordt alleen zwarte inkt gebruikt voor afdrukken. De optie **Afdrukken in puur zwart-wit** wordt niet ondersteund bij het afdrukken op glanzend papier.

7 Praktische afdrukvoorbeelden

- [Afdrukken vanuit Adobe Acrobat](#)
- [Afdrukken vanuit Autodesk AutoCAD](#)
 - [Printeremulatie gebruiken \(alleen T520\)](#)
 - [Inhoud afsnijden op marge gebruiken](#)
- [Afdrukken vanuit Adobe Photoshop](#)
- [Afdrukken en schaal aanpassen vanuit Microsoft Office](#)
 - [PowerPoint gebruiken](#)
 - [Project gebruiken](#)
 - [Excel gebruiken](#)

Afdrukken vanuit Adobe Acrobat

1. Verplaats in het Acrobat-venster de muiscursor naar linksonder in het documentdeelvenster totdat het documentformaat hier verschijnt.

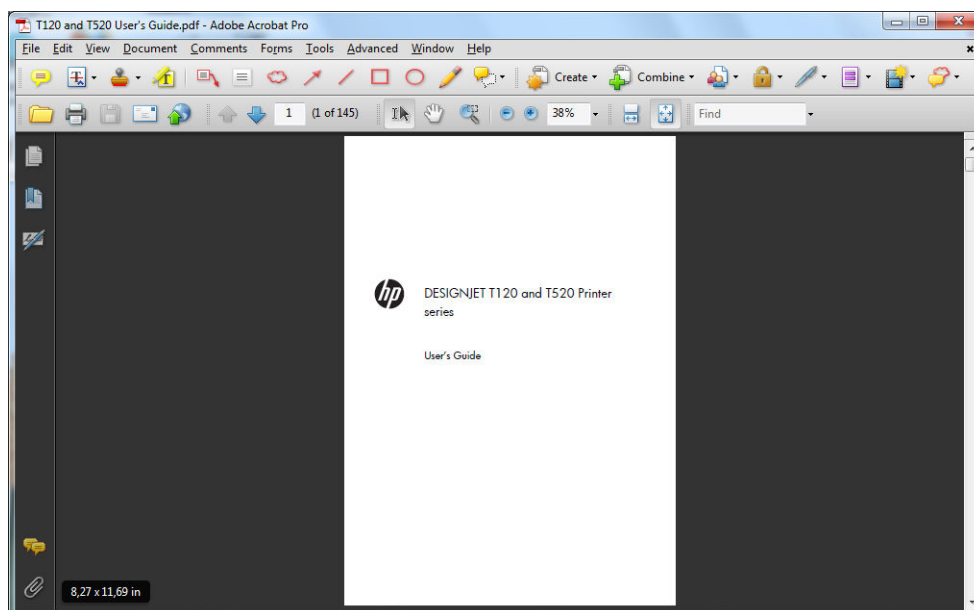

2. Klik op **Bestand > Afdrukken** en zorg ervoor dat **Pagina schalen** is ingesteld op **Geen**.

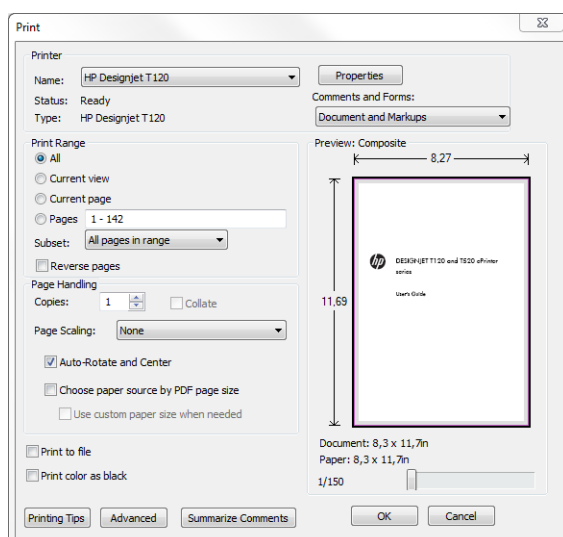

 **OPMERKING:** Het paginaformaat wordt **niet** automatisch geselecteerd volgens het documentformaat.

3. Klik op de knop **Eigenschappen** en selecteer het tabblad **Papier/kwaliteit**.

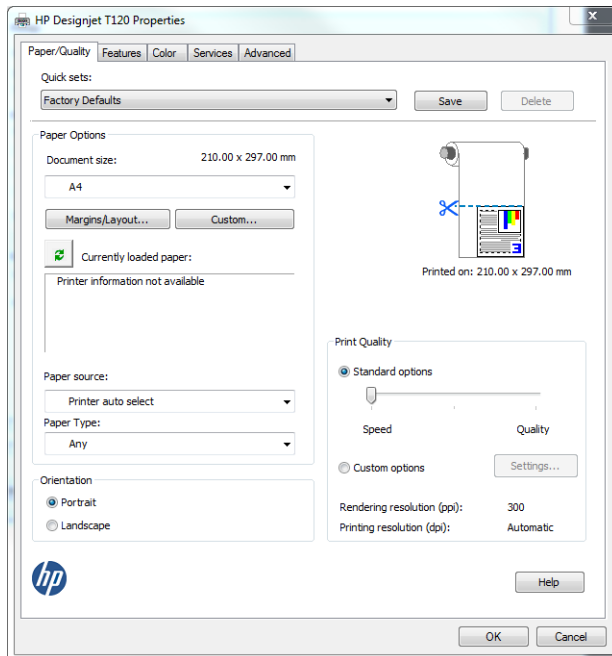

4. Kies het **Documentformaat** en de **Afdrukkwaliteit** die u wilt gebruiken. Als u een aangepast papierformaat wilt definiëren, klikt u op de knop **Aangepast**.

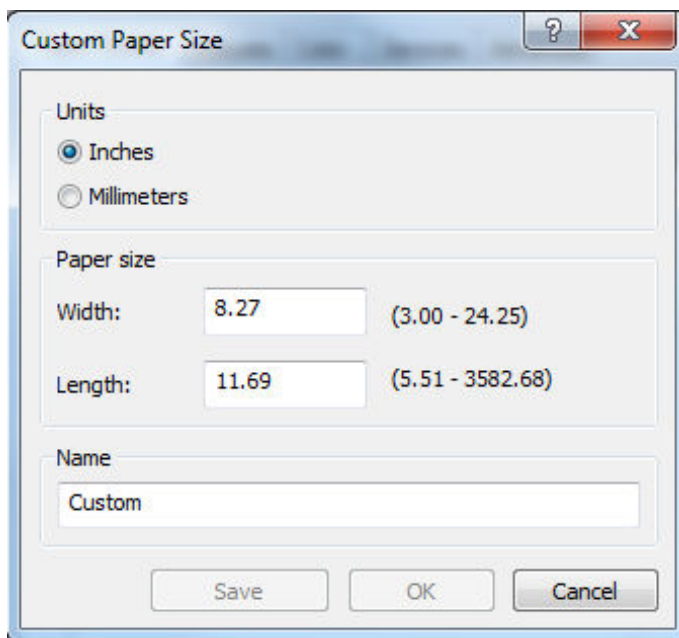

5. Klik op het tabblad **Functies** en vervolgens op **Automatisch draaien**.

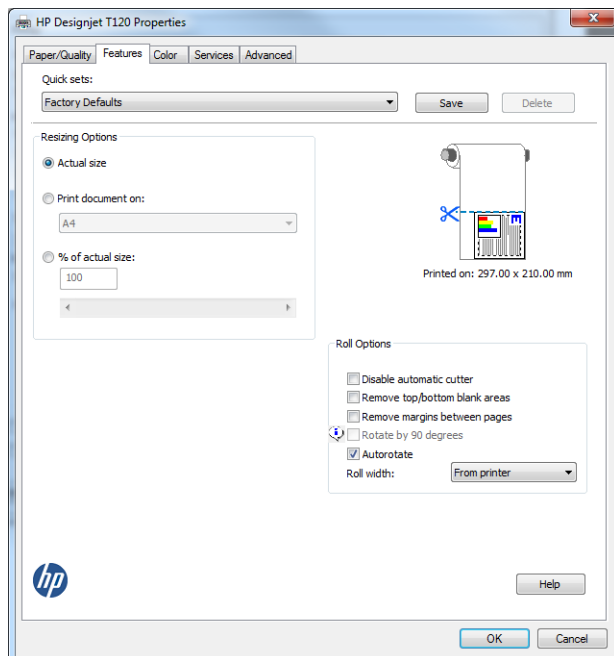

6. Klik op **OK** en kijk of het afdrukvoorbeeld in het afdrukdialogvenster juist lijkt.

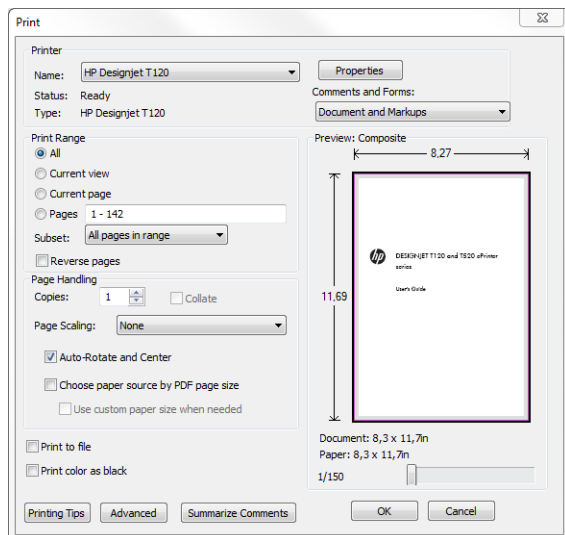

Afdrukken vanuit Autodesk AutoCAD

1. Het AutoCAD-venster kan een model of lay-out weergeven. Meestal wordt de lay-out in plaats van het model afgedrukt.

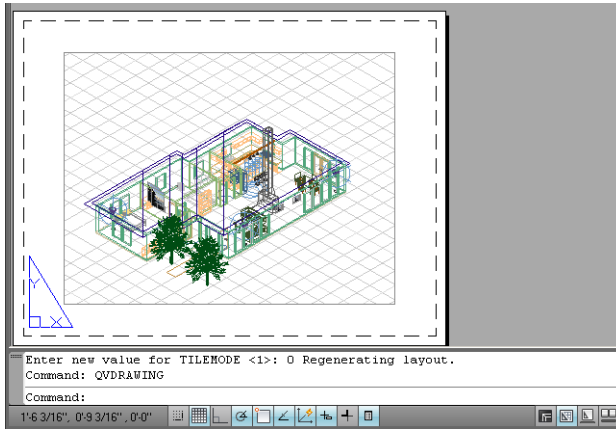

2. Klik op het pictogram Plot boven in het venster.

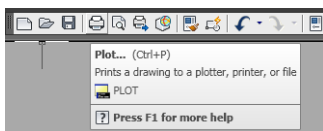

3. Het Plot-venster wordt geopend.

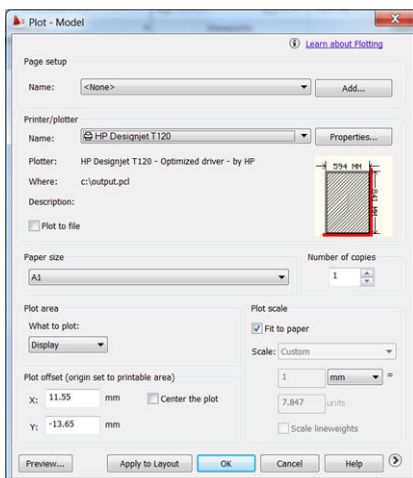

4. U kunt meerdere opties bekijken door te klikken op de ronde knop rechtsonder in het venster.

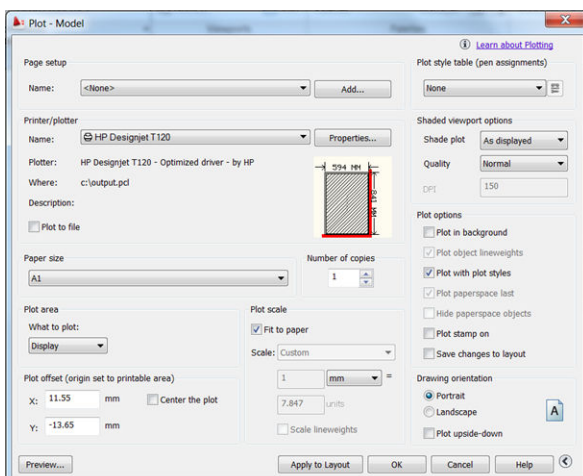

OPMERKING: De kwaliteitsoptie hier verwijst niet naar de uiteindelijke afdrukkwaliteit maar naar de kwaliteit van AutoCAD-viewportobjecten die worden verzonden om af te drukken.

5. Klik op de knop **Eigenschappen**.

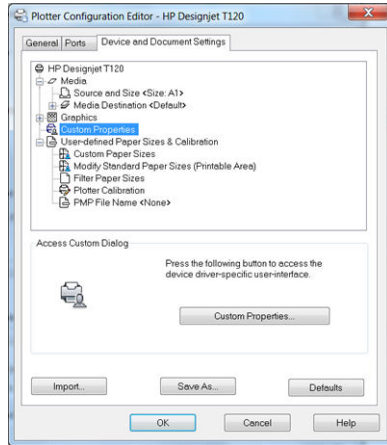

6. Klik op het tabblad **Apparaat- en documentinstellingen** en op de knop **Aangepaste eigenschappen**.

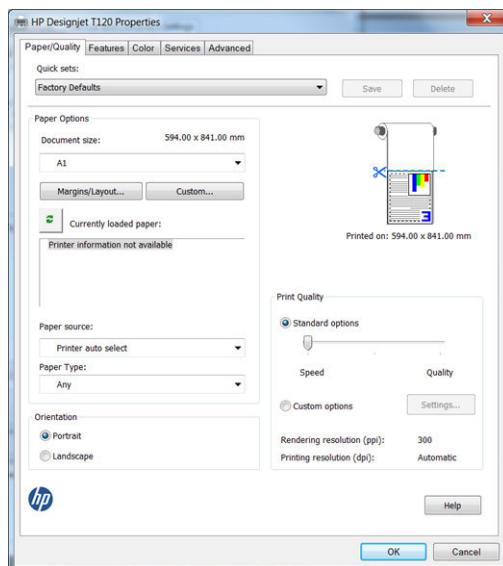

7. Selecteer in het tabblad **Papier/Kwaliteit** de papiersoort die u wilt gebruiken.

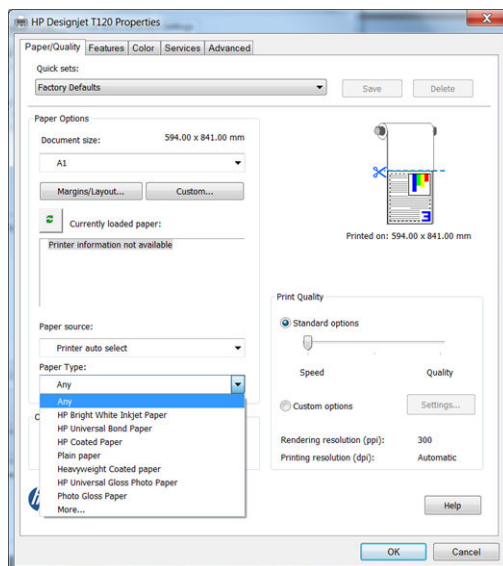

8. Selecteer de afdrুকwaliteit (uw eigen keuze tussen snelheid en afdrুকwaliteit).

9. Als u van plan bent op een rol papier af te drukken dan moet u bepalen waar de printer het papier moet bijsnijden. Klik op de knop **Marges/lay-out** en vervolgens op **Inhoud afsnijden op marge**.

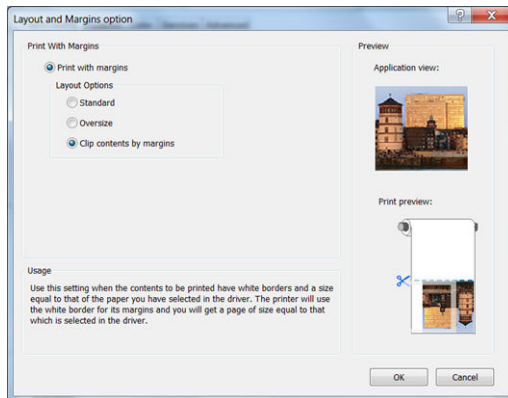

10. Klik op het tabblad **Functies** en vervolgens op **Automatisch draaien**. Automatisch draaien kan helpen om papierverspilling te voorkomen.

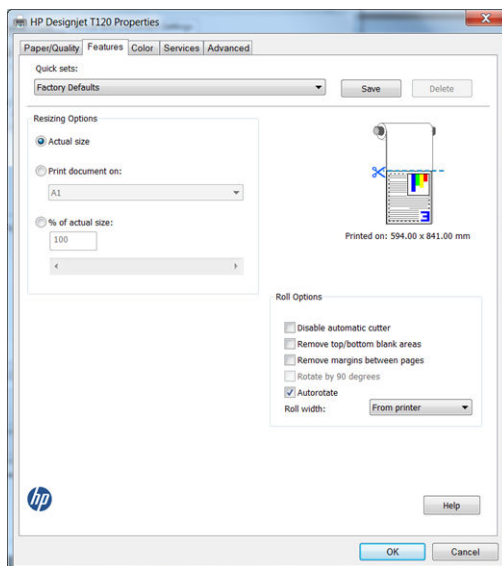

11. Klik op de knop **OK** en sla uw configuratiewijzigingen op als een PC3-bestand.

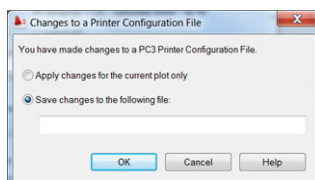

12. Als de HP DesignJet-software suite is geïnstalleerd, krijgt u een afdrukvoorbeeld te zien van het bestand dat u wilt afdrukken.

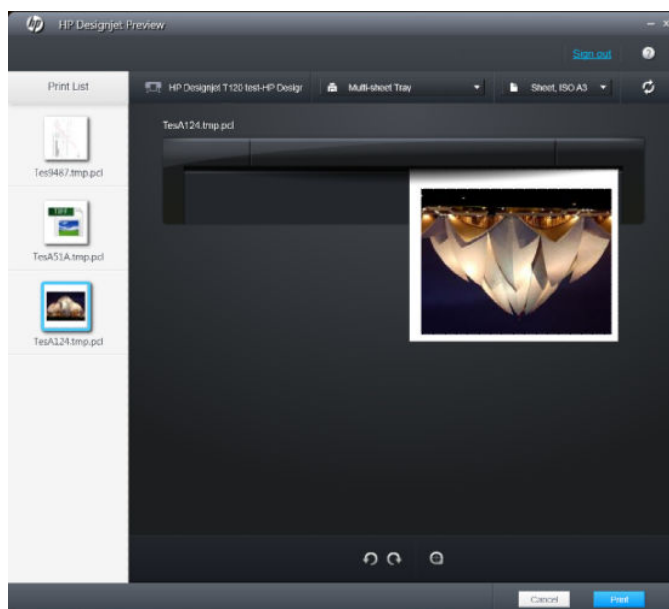

Printeremulatie gebruiken (alleen T520)

Printeremulatie kan worden opgevraagd door te klikken op **Geavanceerde instellingen > Kleur > Kleurbeheer > Kleuren beheerd door printer > Printeremulatie**.

U kunt **Uit** (geen printeremulatie) selecteren of de naam van het printermodel waar u een emulatie van wilt.

Deze instelling wordt toegepast op taken die geen printeremulatie-instelling in de taak hebben opgeslagen.

Inhoud afsnijden op marge gebruiken

U kunt deze optie selecteren via **Geavanceerde instellingen > Papier/kwaliteit > Marges/lay-out > Afdrukken met marges > Lay-out > Inhoud afsnijden op marge**.

Gebruik deze optie als de inhoud die afgedrukt moet worden witte randen heeft en hetzelfde formaat heeft als het papier dat u hebt geselecteerd. De printer gebruikt de witrand voor de marges en u krijgt een pagina in het formaat dat gelijk is aan dat wat geselecteerd is in de driver.

Afdrukken vanuit Adobe Photoshop

1. Klik in Photoshop CS5 op **Bestand > Afdrukken** en selecteer vervolgens uw printer.

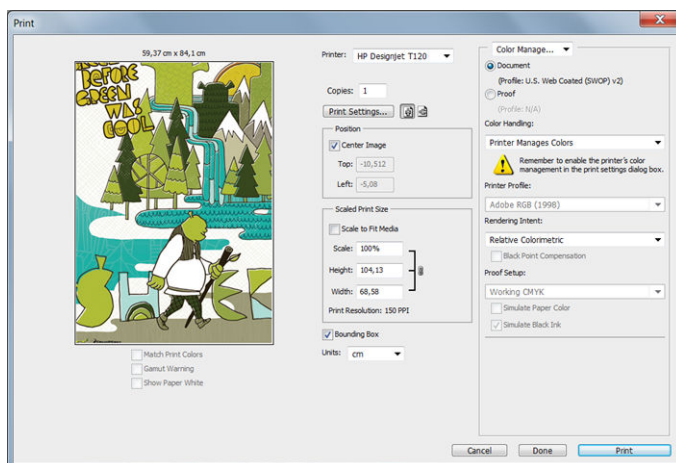

2. Kies uit de beschikbare papiersoorten.

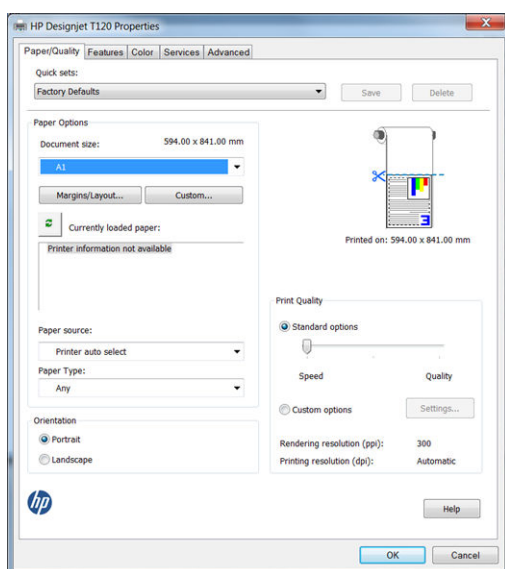

Als u het gewenste papierformaat niet vindt, klik dan op de knop **Aangepast**. Voer de breedte, de lengte en de naam van uw aangepaste papierformaat in. Druk op de knop **Opslaan** en **OK**.

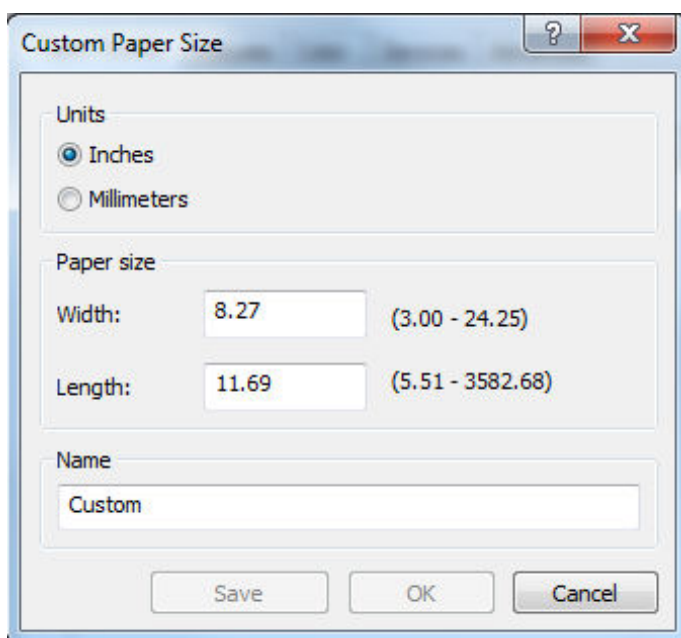

- U kunt de standaardinstellingen voor papierbron, papiersoort en afdrুকwaliteit wijzigen.

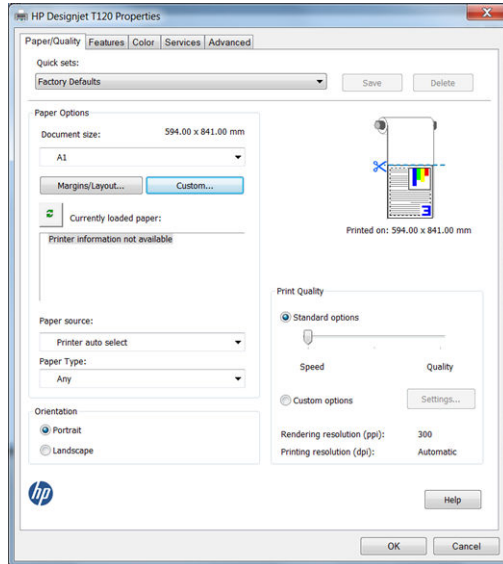

- Op het tabblad **Kleur** is de standaardkleurbeheeroptie **Kleuren beheerd door printer** en dit is de juiste optie want u hebt **Kleuren beheerd door printer** al geselecteerd in Photoshop.

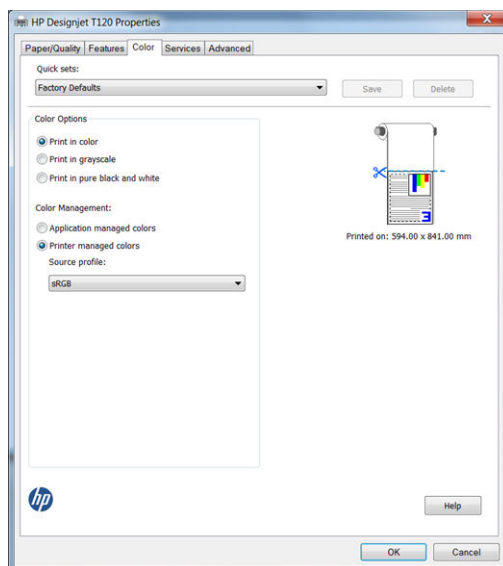

Afdrukken en schaal aanpassen vanuit Microsoft Office

In dit gedeelte wordt uitgelegd hoe u kunt afdrukken en schalen vanuit Microsoft Office 2010.

PowerPoint gebruiken

- Klik op het tabblad **Bestand** en vervolgens op **Afdrukken**, en selecteer de naam van uw printer.

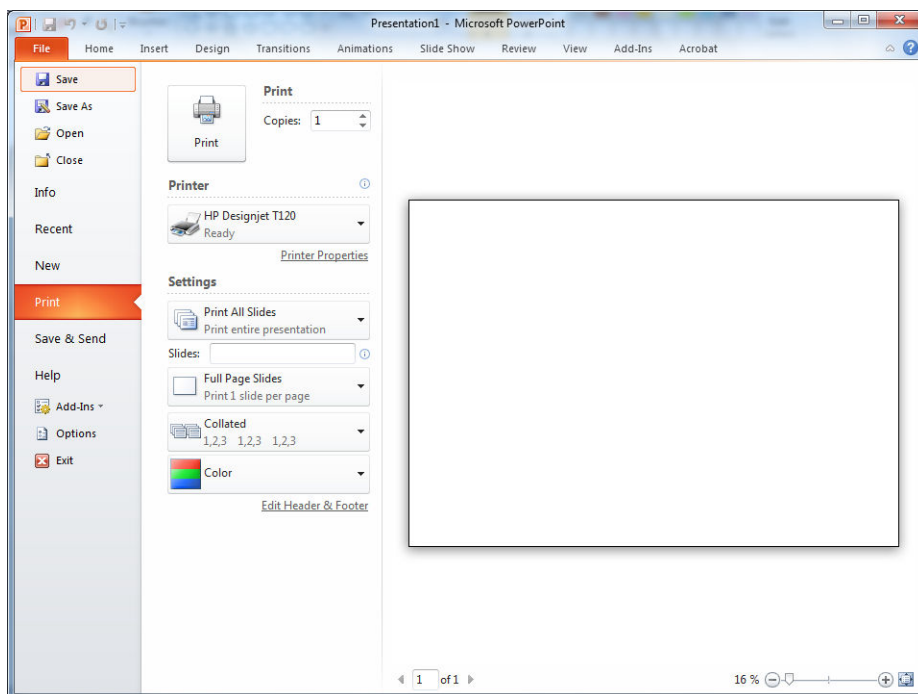

2. Selecteer **Printereigenschappen** > **Functies** > **Documentatie afdrukken op** om het document te schalen op een bepaalde grootte.

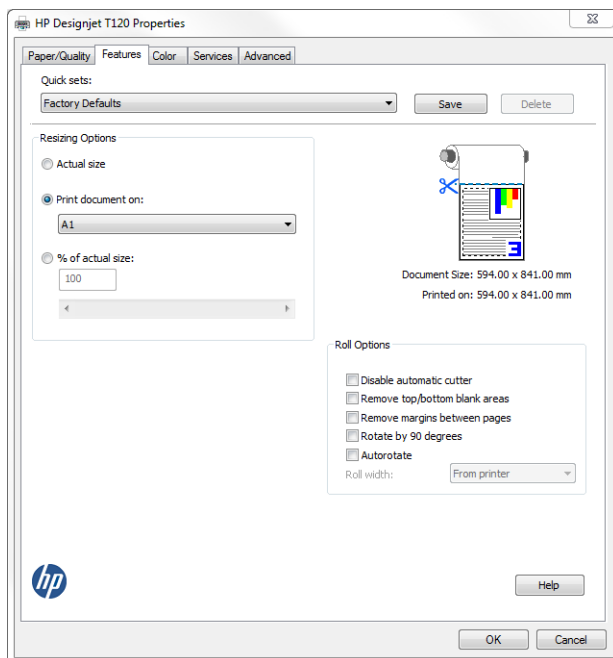

3. Klik op het tabblad **Papier/kwaliteit** en selecteer vervolgens **Papierbron** en **Papiersoort**.

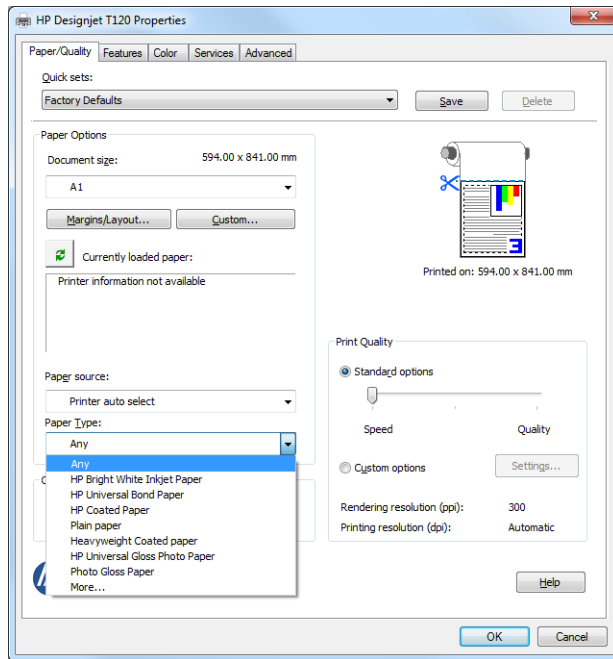

4. Klik op **Marges/lay-out** en **Inhoud afsnijden op marge** om het formaat te behouden.

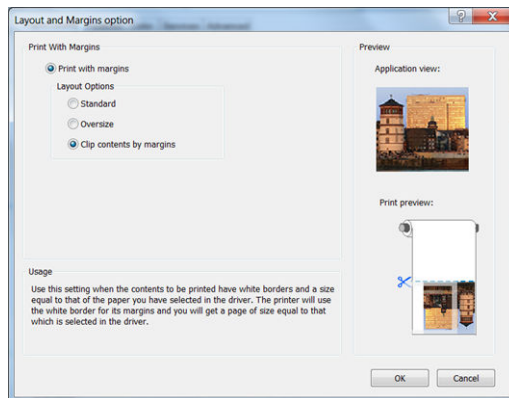

Project gebruiken

1. Klik op **Bestand > Pagina-instelling > Afdrukken**.

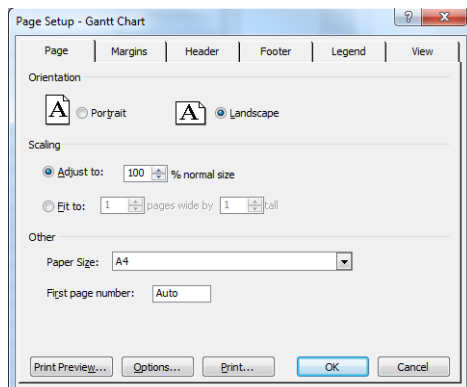

2. Selecteer de naam van uw printer en dan **Sluiten**.

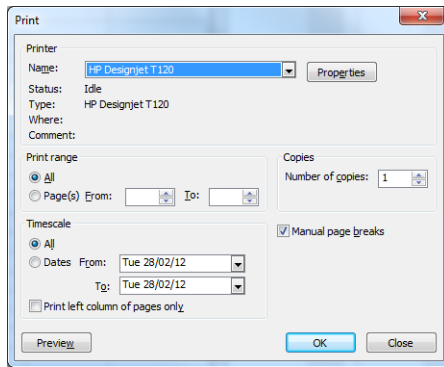

3. Klik op **Pagina-instelling** en kies het **Papierformaat** dat u wilt.

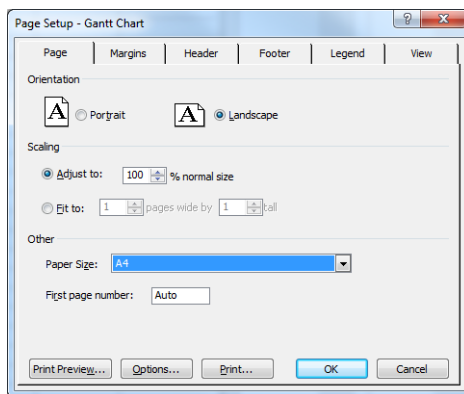

4. Klik op **Opties** om naar de printerdriver te gaan. De standaardopties op het tabblad **Papier/kwaliteit** zijn waarschijnlijk geschikt: **Papierbron: Automatische papierselectie** en **Papiersoort: Willekeurig**.

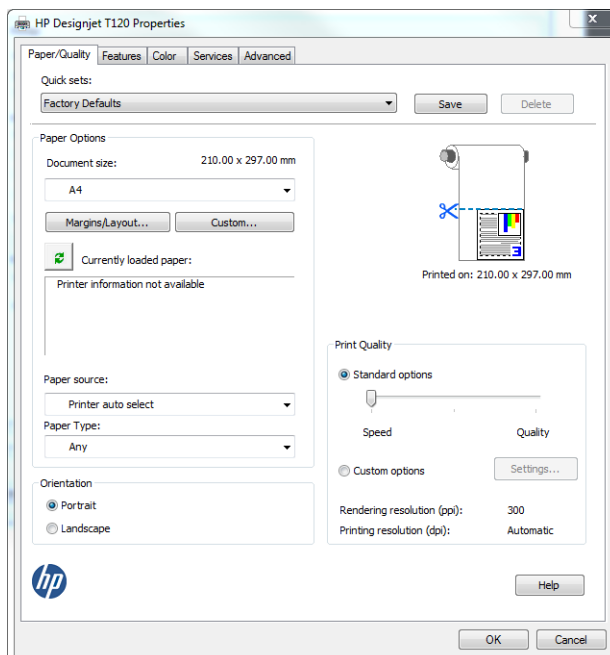

5. Klik op **Functies > Document afdrukken op** om het document te schalen naar een bepaalde grootte. U kunt ook de schaal van het document aanpassen in Project.

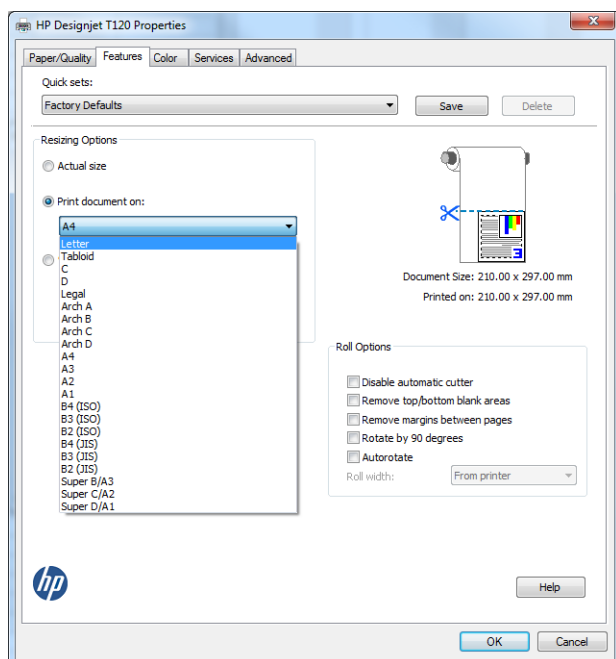

Excel gebruiken

1. Klik op het tabblad **Paginalay-out** en vervolgens op **Formaat**, en kies het papierformaat dat u wilt.

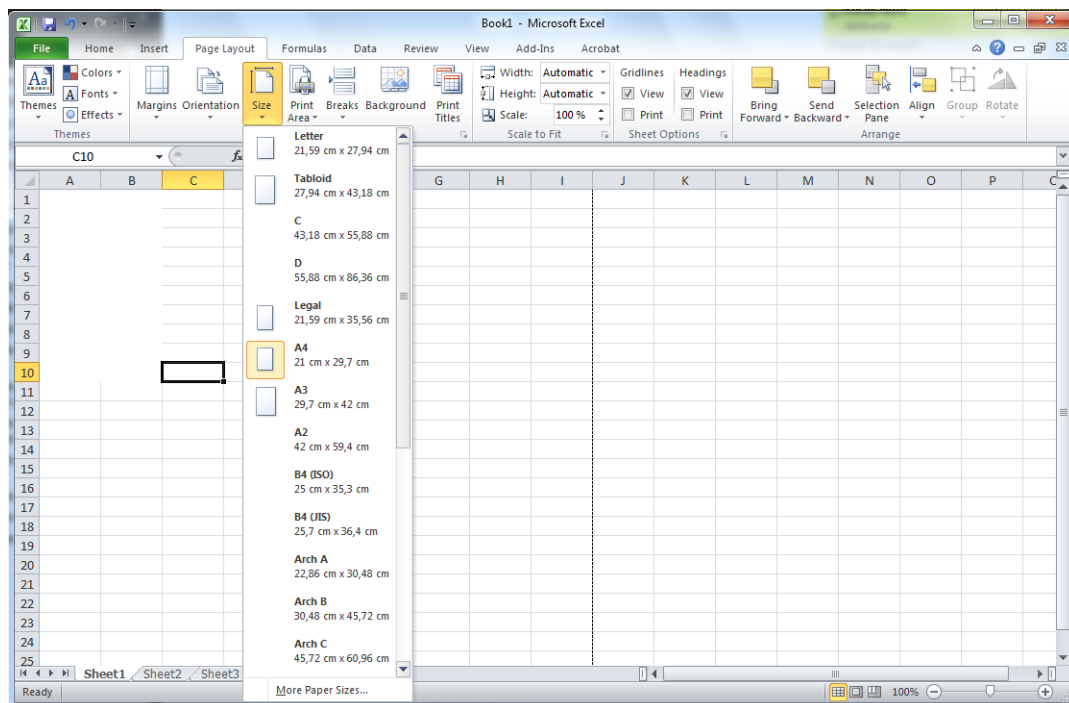

2. Klik op het tabblad **Bestand** en vervolgens op **Afdrukken**, en selecteer de naam van uw printer.

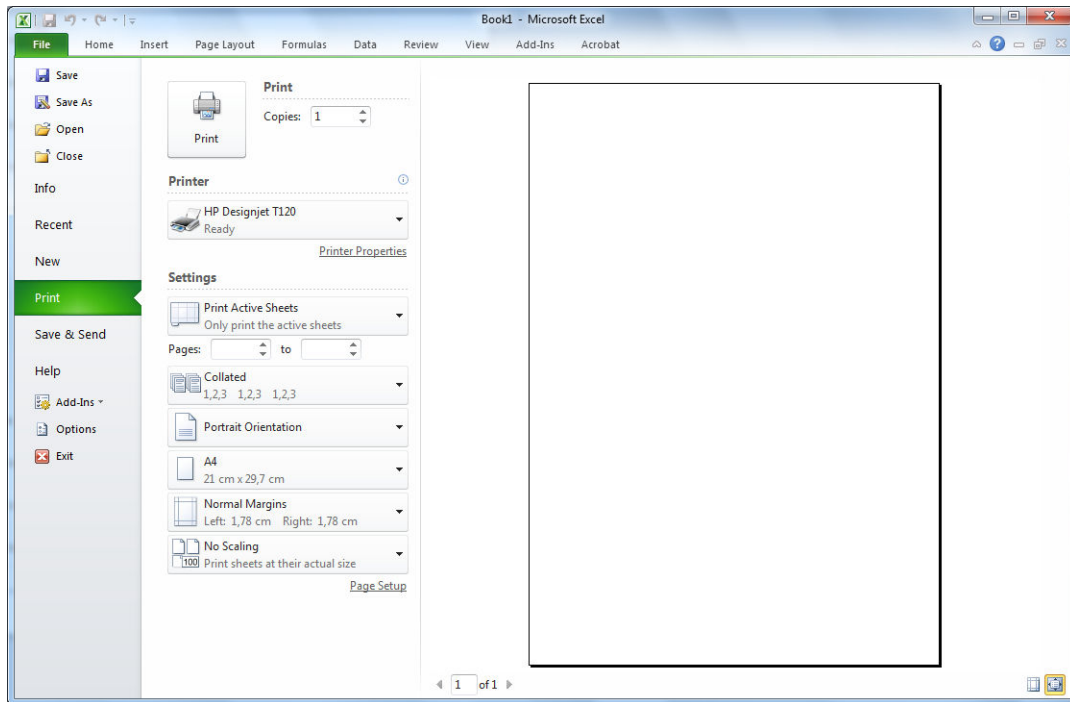

3. Selecteer **Printereigenschappen** om naar de printerdriver te gaan. Klik op het tabblad **Papier/kwaliteit** op **Papierbron**, **Papiersoort** en **Afdrukkwaliteit**.

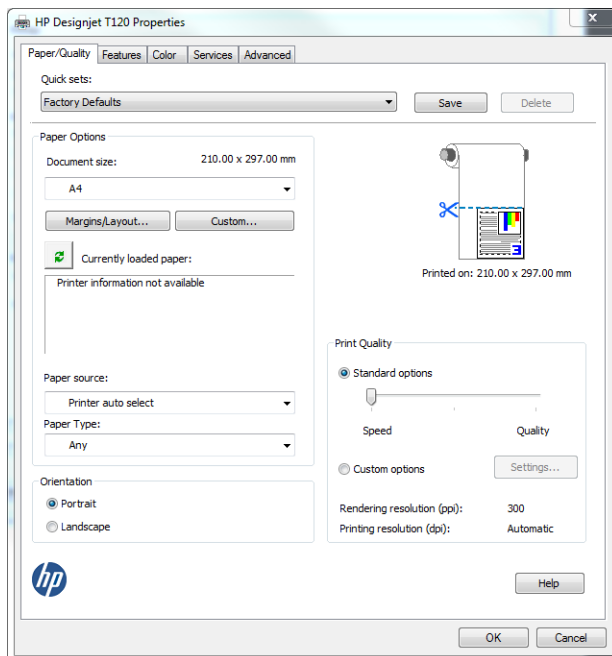

4. Klik op **Functies > Document afdrukken op** om het document te schalen naar een bepaalde grootte. U kunt de schaal ook aanpassen in Excel.

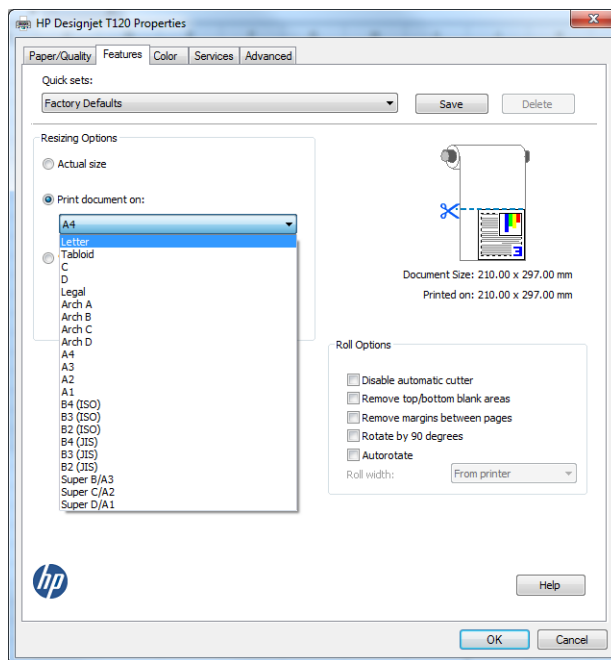

8 Omgaan met inktcartridges en printkop

- [Over de inktcartridges](#)
- [Opslag van anonieme gebruiksinformatie](#)
- [De status van de inktcartridge controleren](#)
- [Een inktcartridge vervangen](#)
- [Over de printkop](#)

Over de inktcartridges

Inktcartridges bevatten inkt en zijn verbonden met de printkoppen waaruit de inkt op het papier wordt afgezet. Zie [Accessoires op pagina 79](#) om extra cartridges aan te schaffen.

⚠ VOORZICHTIG: Neem de veiligheidsmaatregelen in acht wanneer u met inktcartridges werkt omdat de cartridges gevoelig zijn voor ESD (zie de [Woordenlijst op pagina 130](#)). Voorkom contact met de pennen, geleiders en het circuit.

Opslag van anonieme gebruiksinformatie

Elke inktcartridge bevat een geheugenchip die helpt bij de werking van de printer. Verder bewaart deze geheugenchip een beperkte hoeveelheid informatie over het gebruik van de printer, waaronder: de datum waarop de cartridge voor het eerst werd geïnstalleerd, de datum waarop de cartridge voor het laatst werd gebruikt, het aantal pagina's dat werd afgedrukt met de cartridge, de paginadekking, de afdrukfrequentie, de gebruikte afdrukmodi, eventuele afdrukfouten, en het productmodel. Deze informatie helpt HP bij het ontwerpen om ervoor te zorgen dat producten in de toekomst aan de afdrukbehoeften van onze klanten voldoen.

De gegevens die door de geheugenchip worden verzameld, bevatten geen informatie die kan worden gebruikt om een klant of gebruiker van de cartridge of de printer te identificeren.

HP verzamelt een sample uit de geheugenchips van inktcartridges die worden teruggestuurd naar het HP-programma voor gratis retourneren en recyclen (HP Planet Partners: <http://www.hp.com/hpinfo/globalcitizenship/environment/recycle/>). De geheugenchips uit deze sample worden gelezen en bestudeerd om toekomstige HP-producten te verbeteren.

HP-partners die helpen bij het recyclen van inktcartridges hebben mogelijk ook toegang tot deze gegevens. Een derde partij die de cartridge in bezit heeft, kan mogelijk toegang hebben tot de anonieme informatie op de geheugenchip. Als u liever geen toegang toestaat tot deze informatie, kunt u de chip onbruikbaar maken. Nadat u de geheugenchip onbruikbaar hebt gemaakt, kan de cartridge echter niet meer worden gebruikt in een HP-printer.

Als u bezorgd bent over het bieden van deze anonieme informatie, kunt u het vermogen van de geheugenchip om de gebruiksinformatie van het product te verzamelen, uitschakelen. Ga hiervoor naar de geïntegreerde webserver en selecteer **Instellingen > Opslag van anonieme gebruiksgegevens**. Dit belemmert de werking van de inktcartridge verder niet. Als u echter op een later moment van gedachten verandert, kunt u de fabrieksinstellingen herstellen om het verzamelen van gebruiksinformatie te hervatten.

De status van de inktcartridge controleren

Tik op  op het frontpanel om het niveau van de inktcartridges te controleren.

Zie **Meer** voor meer informatie.

U kunt deze informatie ook krijgen uit de HP Utility:

- In de HP DesignJet Utility voor Windows gaat u naar het tabblad **Benodigdheden** om de status van iedere cartridge te zien.
- In de HP Utility voor Mac OS X selecteert u **Status benodigdheden** in de informatiegroep.

Zie [Statusberichten voor inktcartridges op pagina 106](#) voor een beschrijving van de statusberichten voor de inktcartridges.

Een inktcartridge vervangen

Er zijn twee omstandigheden waarin u een inktcartridge moet vervangen:

- De inktcartridge is bijna leeg en u wilt deze vervangen door een nieuwe cartridge voor onbeheerd afdrukken (u kunt de resterende inkt in de eerste cartridge later opgebruiken).
- De inktcartridge is leeg of defect en u moet deze vervangen om verder te kunnen afdrukken.

⚠ VOORZICHTIG: Verwijder geen inktcartridges tijdens het afdrukken.

VOORZICHTIG: Verwijder een inktcartridge alleen wanneer u klaar bent om een nieuwe te installeren.

📝 OPMERKING: Wanneer de inkt in een inktcartridge op raakt, wordt de huidige taak geannuleerd.

1. Controleer of de printer is ingeschakeld.
2. Als de printer op een standaard staat, zorg dan dat de printerwielen zijn vergrendeld (de remhendel moet omlaag staan) om te voorkomen dat de printer wegtrolt.
3. Open de inktcartridgeklep aan de linkerkant van de printer.

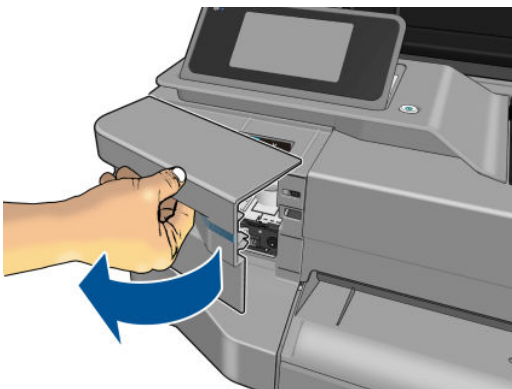

4. Wacht tot het printmechanisme niet meer beweegt.
5. Druk op de inktcartridge om deze te ontgrendelen.



6. Verwijder de inktcartridge.

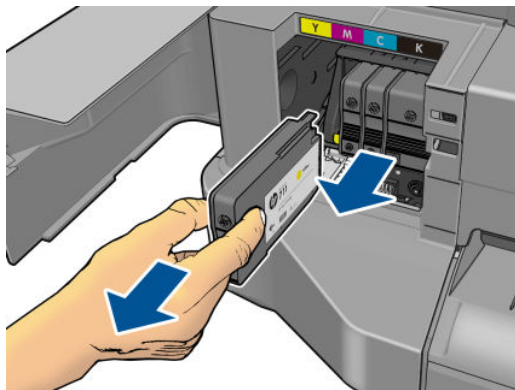

7. Plaats de nieuwe inktcartridge. Zorg ervoor dat u de inktcartridge in de sleuf plaatst met dezelfde gekleurde letter en kleur als de inktcartridge die u installeert.

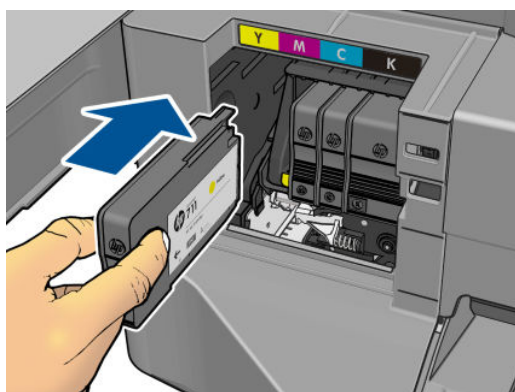

8. Sluit de klep van de inktcartridge.

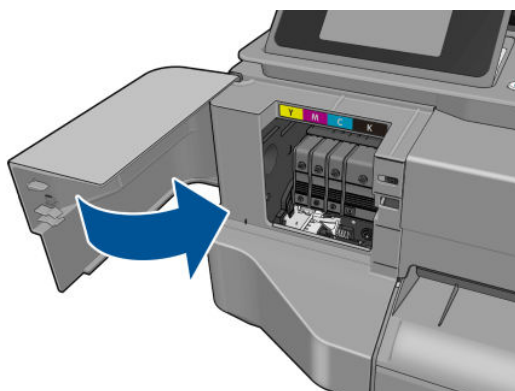

Over de printkop

De printkop is bij levering geïnstalleerd in de printer. De kop is verbonden met de inktcartridges en spuit inkt op het papier.

⚠ VOORZICHTIG: Neem de veiligheidsmaatregelen in acht wanneer u met de printkop werkt omdat deze gevoelig is voor ESD (zie de [Woordenlijst op pagina 130](#)). Voorkom contact met de pennen, geleiders en het circuit.

9 De printer onderhouden

- [Printerstatus controleren](#)
- [Zorg dragen voor de printer](#)
- [De buitenkant van de printer reinigen](#)
- [Diagnoserapport afdrukqualiteit](#)
- [De printkop reinigen](#)
- [De printkop uitlijnen](#)
- [Vervang de printkop](#)
- [Codeerstrook reinigen](#)
- [De papierdoorvoer opnieuw kalibreren](#)
- [De printer verplaatsen of opslaan](#)
- [Firmware-update](#)
- [Software-update](#)
- [Printeronderhoudspakketten](#)

Printerstatus controleren

U kunt de actuele status van de printer op verschillende manieren controleren:

- Als u de HP Utility start en uw printer selecteert, dan ziet u een pagina met informatie waarin de status van de printer en de papier- en inktbenodigdheden daarvan worden beschreven.
- Als u de geïntegreerde webserver opvraagt, ziet u informatie over de algemene status van de printer. De pagina Toebehoren in het tabblad **Main** beschrijft de status van het papier en de inkt.
- Op het frontpanel kunt u informatie krijgen over de hoeveelheid geladen papier en inkt.

Zorg dragen voor de printer

De printer is niet ontworpen voor enig ander doel dan afdrukken, en het gebruik van de printer als tafel wordt om twee redenen afgeraden:

- Het oppervlak kan gemakkelijk beschadigd raken.
- Voorwerpen die op de printer vallen kunnen ernstige schade aanrichten.

De buitenkant van de printer reinigen

Reinig wanneer nodig de buitenkant van de printer en alle overige delen die u regelmatig aanraakt tijdens het normale gebruik van de printer, met een vochtige spons of een zachte doek en een mild schoonmaakmiddel zoals niet-agressieve vloeibare zeep.

 **WAARSCHUWING!** Voorkom elektrische schokken door de printer uit te schakelen en het netsnoer uit het stopcontact te halen voordat u de printer reinigt. Zorg dat er geen water in de printer sijpelt.

 **VOORZICHTIG:** Gebruik geen agressieve schoonmaakmiddelen voor de printer.

Diagnoserapport afdrukkwaliteit

Het diagnoserapport van de afdrukkwaliteit bestaat uit twee testpatronen die zijn ontworpen voor het vinden van problemen met de betrouwbaarheid van de printkop. Hiermee kunt u de prestaties controleren van de printkop die momenteel is geïnstalleerd in de printer en kunt u bepalen of de printkop verstopt is of andere problemen vertoont.

Het diagnoserapport voor afdrukkwaliteit afdrukken:

1. Gebruik hetzelfde papiersoort als bij de detectie van het probleem. De testpatronen zijn het gemakkelijkst te evalueren op egaal wit papier.
2. Controleer of de gekozen papiersoort overeenkomt met de papiersoort die in de printer is geladen. Zie [Informatie over het papier bekijken op pagina 36](#).
3. Tik op het frontpanel van de printer op  en vervolgens op **Onderhoud afdrukkwaliteit > Diagnostische afbeelding afdrukken**.

 **OPMERKING:** Het rapport kan ook worden opgevraagd via de geïntegreerde webserver.

Het afdrukken van het diagnoserapport voor afdrukkwaliteit duurt ongeveer twee minuten.

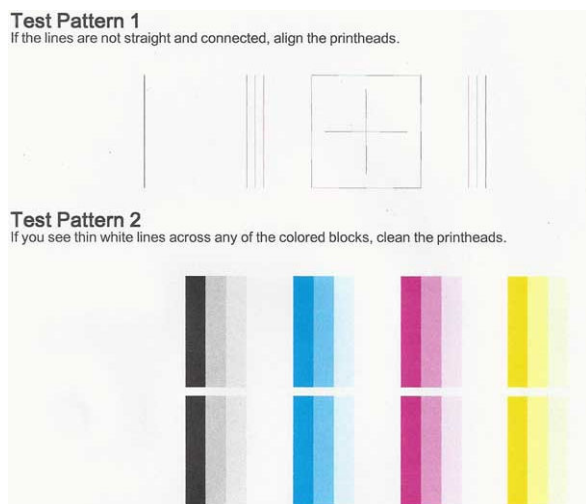

Corrigerende acties

1. Als de lijnen in testpatroon 1 niet recht en verbonden zijn, lijn dan de printkop uit (zie [De printkop uitlijnen op pagina 71](#)).
2. Als er witte strepen te zien zijn in de gekleurde blokken in testpatroon 2, of als ze flets of volledig onzichtbaar zijn, reinig dan de printkop (zie [De printkop reinigen op pagina 70](#)). Volg de aanwijzingen op het frontpaneel en voer alle drie de reinigingsniveaus uit indien nodig.
3. Als het probleem niet is opgelost, reinig de printkop dan opnieuw.
4. Als het probleem zich blijft voordoen, verwijder dan de inktcartridge (zie [Een inktcartridge vervangen op pagina 66](#)) voor het gestreepte, fletse of onzichtbare kleurblok in testpatroon 2.
5. Als het probleem hiermee niet is opgelost, vervangt u de printkop (zie [Vervang de printkop op pagina 71](#)). Neem contact op met HP Support als de printkop nog onder de garantie valt (zie [Neem contact op met HP Support op pagina 124](#)).

De printkop reinigen

Als uw afdruk streperig is, of ontbreekt, of verkeerde of ontbrekende kleuren heeft, moet de printkop mogelijk worden gereinigd.

Er zijn drie reinigingsfasen. Elke fase neemt ongeveer twee minuten in beslag, verbruikt een blad papier en een toenemende hoeveelheid inkt. Controleer na elke fase, de kwaliteit van de afgedrukte pagina. U moet de volgende reinigingsfase enkel starten als de afdrukkwaliteit slecht is.

Als de afdrukkwaliteit nog steeds slecht lijkt na alle reinigingsfasen, probeer dan de printkop uit te lijnen.

 **OPMERKING:** Reinigen kost inkt. Reinig de printkop dus alleen wanneer dit noodzakelijk is.

 **OPMERKING:** Het niet op de juiste manier uitschakelen van de printer kan leiden tot problemen met de afdrukkwaliteit.

De printkop reinigen via het frontpaneel

1. Zorg dat er voldoende papier is in de invoerlade en dat er een papierrol is geladen.
2. Ga naar het frontpaneel en tik op  en vervolgens op **Onderhoud afdrukkwaliteit > Printkop reinigen**.

De printkop reinigen vanaf de geïntegreerde webserver

1. Zorg dat er voldoende papier is in de invoerlade en dat er een papierrol is geladen.
2. Klik op het tabblad **Extra** van de geïntegreerde webserver op **Werkset afdrukkwaliteit > Printkop reinigen** en volg de instructies op het scherm.

De printkop reinigen vanaf de HP Utility

1. Zorg dat er voldoende papier is in de invoerlade en dat er een papierrol is geladen.
2. **Windows:** Klik op het tabblad **Ondersteuning** van de HP Utility op **Printkop reinigen** en volg de instructies op het scherm.
3. **Mac OS X:** Klik op het tabblad **Informatie en afdrukkwaliteit** van de HP Utility op **Printkop reinigen** en volg de instructies op het scherm.

De printkop uitlijnen

Een nauwkeurige uitlijning van de printkop is belangrijk voor juiste kleuren, soepele kleurovergangen en scherpe randen in grafische elementen. De printer lijnt printkoppen automatisch uit wanneer er een printkop opnieuw is geïnstalleerd of is vervangen.

Het kan nodig zijn de printkop opnieuw uit te lijnen na een papierstoring of wanneer er problemen met de afdrukkwaliteit zijn.

1. Laad het papier dat u wilt gebruiken, zie [Papiertoevoer op pagina 28](#). U kunt een rol of een gesneden vel gebruiken. Egaal wit papier wordt aanbevolen.

 **VOORZICHTIG:** Gebruik geen doorschijnend of gedeeltelijk doorschijnend papier om de printkop uit te lijnen.

2. Zorg ervoor dat het venster is gesloten. Een sterke lichtbron in de buurt van de printkop kan de uitlijning verstoren.

3. Tik in het frontpaneel op  en vervolgens op **Onderhoud afdrukkwaliteit > Printkop uitlijnen**.

 **OPMERKING:** De uitlijning van de printkop kan ook worden gestart vanaf de geïntegreerde webserver (**Hulpmiddelen > Werkset afdrukkwaliteit > Printkop uitlijnen**), of vanuit de HP Utility (Windows: **Ondersteuning > Uitlijning printkoppen**; Mac OS X: **Informatie en afdrukkwaliteit > Uitlijnen**).

4. Als het geladen papier geschikt is, dan wordt de uitlijning uitgevoerd door de printer en wordt er een uitlijningspatroon afgedrukt.
5. Het uitlijnen duurt ongeveer vijf minuten. Gebruik de printer niet voordat het frontpaneel de melding weergeeft dat het uitlijnen is voltooid.

Als de uitlijning niet goed kan worden uitgevoerd, kunt u worden gevraagd de printkop te reinigen en het opnieuw te proberen.

Vervang de printkop

-
-  **TIP:** Wanneer de printkop is vervangen, zal de printer automatisch een printkopuitlijning uitvoeren op het geladen papier. Als u de printkopuitlijning wilt uitvoeren op ander papier (misschien vanuit de invoerlade voor meerdere vellen), dan kunt u het papier wijzigen voordat de procedure wordt uitgevoerd. Egaal wit papier wordt aanbevolen.
-

1. Controleer of de printer is ingeschakeld.
2. Als de printer op een standaard staat, zorg dan dat de printerwielen zijn vergrendeld (de remhendel moet omlaag staan) om te voorkomen dat de printer wegtrolt.
3. Tik op het frontpaneel op  en vervolgens op **Onderhoud afdrukwaliteit > Printkop vervangen**.
4. Open de klep van de inktcartridges.

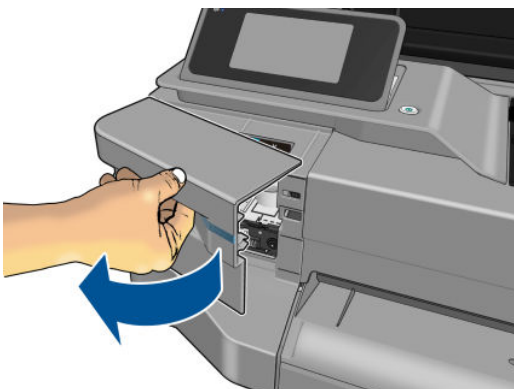

5. Wacht tot het printmechanisme niet meer beweegt.
6. Druk op elke inktcartridge om deze te ontgrendelen.

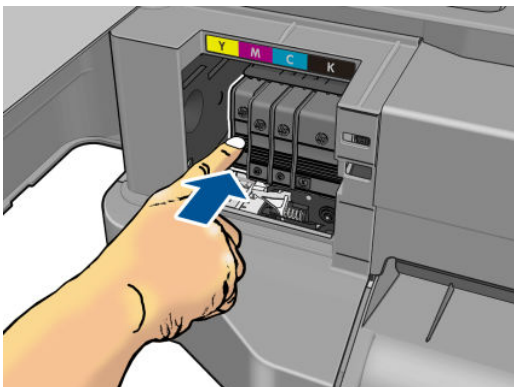

7. Verwijder elke inktcartridge.

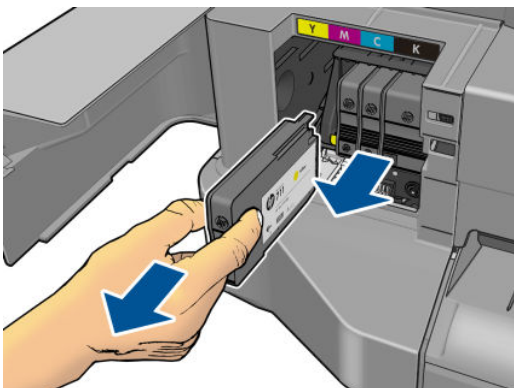

8. Sluit de klep van de inktcartridge.

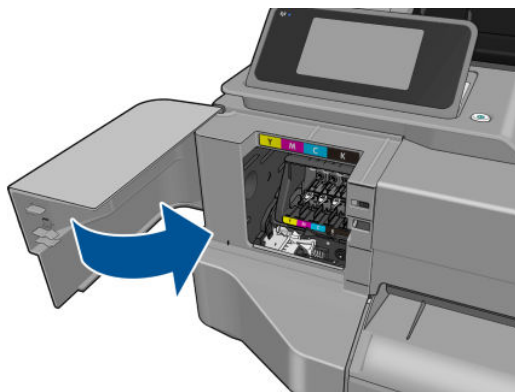

9. Tik op **Volgende** op het frontpanel.

10. Open de bovenklep.

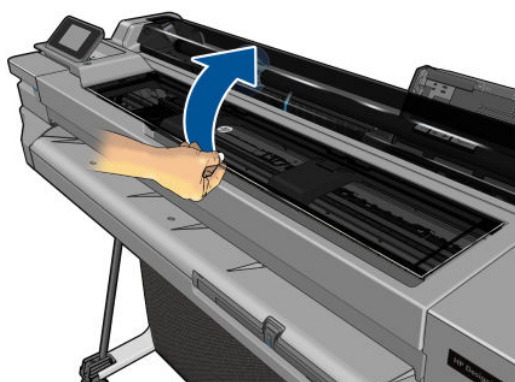

11. Til de wagenhendel op.

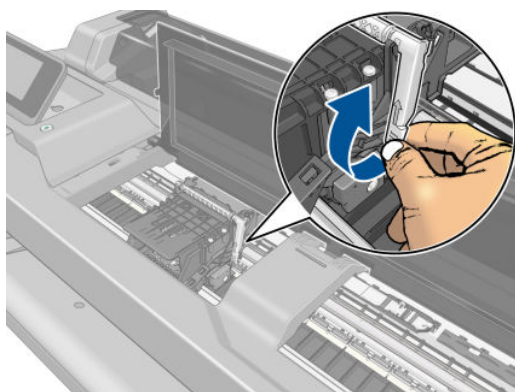

12. Verwijder de printkop en houd deze verticaal om te voorkomen dat er inkt op de verbindingen komt.

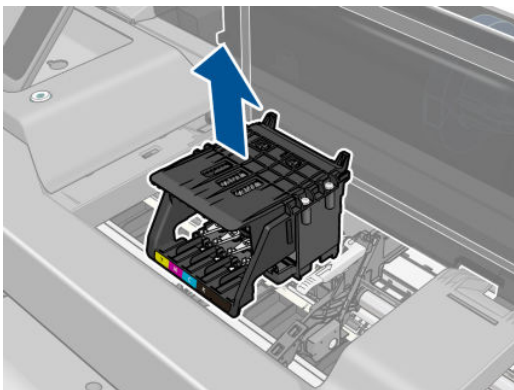

13. Plaats de nieuwe printkop.

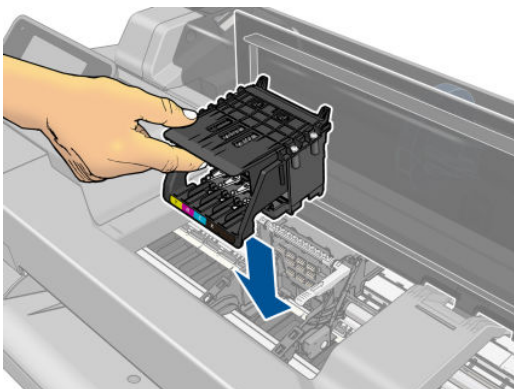

14. Zet de wagenhendel omlaag.



15. Sluit de bovenklep.

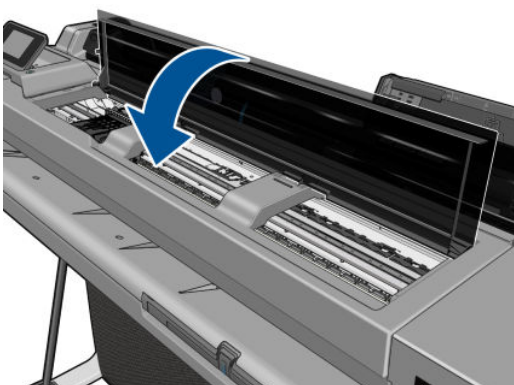

16. Tik op **Volgende** op het frontpanel.
17. Open de klep van de inktcartridges.

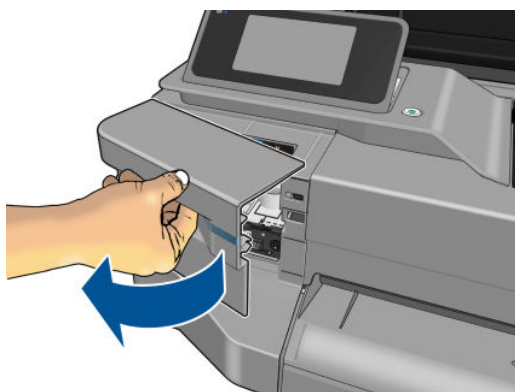

18. Plaats de inktcartridges. Zorg ervoor dat u elke inktcartridge in de sleuf plaatst met dezelfde gekleurde letter als de inktcartridge die u installeert.

 **BELANGRIJK:** Als de printkop nieuw is, installeer dan **nieuwe** inktcartridges. Nieuwe inktcartridges zijn nodig voor juiste plaatsing van de printkop.

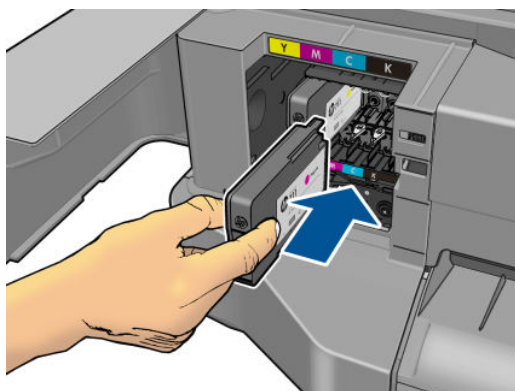

19. Sluit de klep van de inktcartridge.

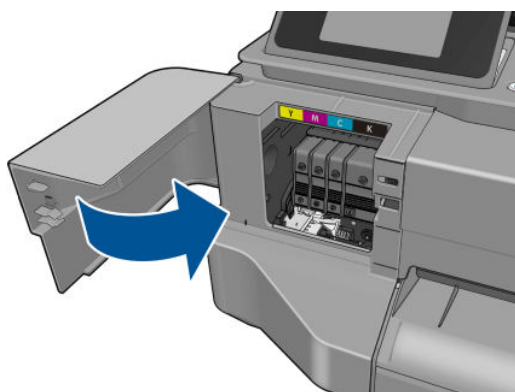

20. Tik op **Gereed** op het frontpanel. Op het frontpanel wordt een uitlijning van de printkop aanbevolen.

Codeerstrook reinigen

1. Zorg dat de printkopwagen zich in het servicestation bevindt (het rechteruiteinde van de printer).
2. Gebruik leidingwater en een kleine doek die geen vezels achterlaat in de printer, maak de dock vochtig en wring hem uit, zodat hij vochtig is, maar niet nat.

3. Open het printervenster.
4. Houdt de doek in de vorm van een omgekeerde U om de codeerstrook en veeg deze voorzichtig schoon totdat er geen inkt meer op de doek blijft zitten. Wees voorzichtig dat u de codeerstrook niet beschadigt met uw vingernagels of een ander voorwerp. Zorg dat u de doek op de juiste manier vasthoudt.

 **OPMERKING:** Beweeg de wagen niet bij het servicestation weg.

5. Sluit het printervenster.
6. Tik op het frontpanel op  en vervolgens op **Onderhoud afdrukkwaliteit > Printkop vervangen**. De wagen beweegt naar links en stopt in de juiste positie voor het verwijderen van de printkop.
7. Schakel de printer uit door op de aan-/uitknop te drukken en vervolgens de voedingskabel te verwijderen.
8. Open het venster van de printer en beweeg de wagen verder naar links, waardoor u toegang krijgt tot het servicestation.
9. Reinig het gedeelte van de codeerstrip in het servicestation zoals hierboven beschreven staat.
10. Sluit het printervenster.
11. Schakel de printer weer in.

Als u verdere hulp nodig hebt bij deze procedure, kijk dan in de *Servicehandleiding*.

De papierdoorvoer opnieuw kalibreren

Een accurate papierdoorvoer is belangrijk voor een goede afbeeldingskwaliteit omdat deze deel uitmaakt van de juiste plaatsing van punten op het papier. Als het papier niet op de juiste afstand wordt doorgevoerd tussen printkopdoorgangen, verschijnen er lichte of donkere strepen op de print, en kan de afbeelding korreliger worden.

De printer is zo gekalibreerd dat al het papier dat op het frontpanel wordt getoond, correct wordt doorgevoerd. Als u het type geladen papier selecteert, past de printer de snelheid aan waarmee het papier tijdens het drukken wordt doorgevoerd. Als de standaard kalibratie van het papier echter niet naar wens is, kunt u de snelheid van de papierdoorvoer opnieuw kalibreren. Zie [Problemen met de afdrukkwaliteit oplossen op pagina 94](#) om vast te stellen of kalibratie van de papierdoorvoer het probleem zal verhelpen.

De procedure voor papierdoorvoer opnieuw kalibreren

1. Tik op het frontpanel op  en vervolgens op **Onderhoud afdrukkwaliteit > Kalibratie papierdoorvoer > Gereed papier kalibreren**. De printer zal de papierdoorvoer automatisch kalibreren en drukt een kalibratie-afbeelding voor de papierdoorvoer af.
2. Wacht tot het statusscherm wordt getoond op het frontpanel en herhaal de afdruktaak.

 **OPMERKING:** Het herkalibratieproces duurt ongeveer 3 minuten. De kalibratie-afbeelding voor de papierdoorvoer is niet belangrijk. Het frontpanel kan foutmeldingen tonen tijdens het proces.

Als de afdruk naar wens is, blijf deze kalibratie dan gebruiken voor uw papiersoort. Als u verbetering in de afdruk ziet, ga dan door naar stap drie. Als u niet tevreden bent met de herkalibratie, ga dan terug naar de standaard kalibratie, zie [Terug naar standaard kalibratie op pagina 76](#).

Terug naar standaard kalibratie

Bij terugkeer naar de standaard kalibratie worden alle correcties die zijn aangebracht door de doorvoerkalibratie op nul gezet. Om terug te gaan naar de doorvoerkalibratiewaarde, moet u de kalibratie opnieuw instellen.

1. Tik op het frontpaneel op  en vervolgens op **Onderhoud afdrukkwaliteit > Kalibratie papierdoorvoer > Kalibratie gereed papier opnieuw instellen**
2. Wacht tot op het frontpaneel de melding verschijnt dat de bewerking is voltooid.

De printer verplaatsen of opslaan

Als u de printer moet verplaatsen of opbergen, dan moet u deze goed voorbereiden om schade te voorkomen. U bereidt de printer als volgt voor:

1. Verwijder de inktcartridges en de printkop niet.
2. Zorg dat er geen papier is geladen.
3. Schakel de voeding uit met de **Aan/uit** toets op het frontpaneel.
4. Koppel het netsnoer van de printer los.
5. Sluit alle kabels af waarmee de printer met een netwerk of met een computer worden verbonden.

 **VOORZICHTIG:** Als u de printer ondersteboven houdt, kan er inkt uit de printer lekken, wat ernstige schade kan veroorzaken.

Wanneer de printer weer is ingeschakeld, duurt het initialiseren en controleren van de printkop ongeveer drie minuten. Het voorbereiden van de printkop duurt in de meeste gevallen iets meer dan een minuut. Als de printer echter zes weken of langer heeft uitgestaan, dan kan het voorbereiden van de printkop 45 minuten duren.

 **VOORZICHTIG:** Als de printer lange tijd uit blijft, kan de printkop instabiel worden. In dit geval moet u de printkop vervangen door een nieuwe.

 **TIP:** Omdat het klaarmaken en reinigen van de printkop tijd en inkt kost, wordt u aangeraden de printer altijd aan of in de sluimerstand te laten staan indien mogelijk. In beide gevallen wordt de printer regelmatig uit de slaapstand gehaald om de printkop te onderhouden. Op deze manier voorkomt u langdurige voorbereidingsproces voordat u de printer kunt gebruiken.

Firmware-update

Er zijn verschillende manieren voor het downloaden en installeren van firmware-updates, zoals hieronder beschreven: u kunt kiezen wat u het handigst vindt.

 **OPMERKING:** Een firmware-updatepakket kan groot zijn. Overweeg hierbij of er gevolgen voor uw netwerk- of internetverbinding zijn.

U kunt de printer zo configureren dat firmware-updates automatisch worden gedownload wanneer ze beschikbaar zijn: zie [Automatische firmware-updates op pagina 19](#).

De volgende opties zijn beschikbaar wanneer u handmatige firmware-updates selecteert:

- Tik op het frontpaneel op  en vervolgens op **Web Services > Productupdate**. Tik op **Nu controleren** om te zien of er nieuwe firmware beschikbaar is. Als er nieuwe firmware beschikbaar is, kunt u deze downloaden en installeren.
- Klik op **Firmware-update** op de geïntegreerde webserver.
- Selecteer uw printer in de HP DesignJet Utility onder Windows en vervolgens **Ondersteuning** en **Firmware-update**.
- Klik in de HP Utility voor Mac OS X op **Firmware bijwerken** in de groep Ondersteuning.

De firmware bevat een set van de meest gebruikte papierinstellingen.

Software-update

Op Windows en Mac OS X wordt software-updates meestal automatisch aangeboden.

Ga voor handmatige updates van printerdrivers en andere software naar <http://www.hp.com/go/T120/software> of <http://www.hp.com/go/T520/software>.

Printeronderhoudspakketten

Er zijn drie onderhoudspakketten beschikbaar voor uw printer. Deze bevatten componenten die na langdurig gebruik mogelijk moeten worden vervangen. Wanneer dit nodig is, verschijnt er een bericht op het frontpanel en in de HP Utility.

Als u een dergelijke melding ziet, moet u contact opnemen met HP Support (zie [Neem contact op met HP Support op pagina 124](#)) en het onderhoudspakket bestellen. De kits worden uitsluitend door servicemonteurs geïnstalleerd.

10 Accessoires

- [Benodigdheden en accessoires bestellen](#)
 - [Inktbenodigdheden bestellen](#)
 - [Papier bestellen](#)
 - [Accessoires bestellen](#)
- [Inleiding tot de accessoires](#)
 - [Standaard](#)
 - [As](#)

Benodigdheden en accessoires bestellen

U kunt op twee manieren accessoires voor uw printer bestellen:

- Bezoek <http://www.hp.com/go/T120/accessories> of <http://www.hp.com/go/T520/accessories> op het web.
- Neem contact op met HP Support (zie [Neem contact op met HP Support op pagina 124](#)).

In de rest van dit hoofdstuk vindt u de beschikbare toebehoren en accessoires, en de onderdeelnummers.

Inktbenodigdheden bestellen

U kunt de volgende inktbenodigdheden bestellen voor uw printer.

Tabel 10-1 inktcartridges

Cartridge	Onderdeelnummer
HP 711 zwarte inktcartridge, 38 ml	CZ129A
HP 711 cyaan inktcartridge, 29 ml	CZ130A
HP 711 magenta inktcartridge, 29 ml	CZ131A
HP 711 gele inktcartridge, 29 ml	CZ132A
HP 711 zwarte inktcartridge, 80 ml	CZ133A

Tabel 10-2 Printkop

Printkop	Onderdeelnummer
Printkopvervangingskit voor HP 711 DesignJet	C1Q10A

Papier bestellen

De volgende papiersoorten zijn momenteel verkrijgbaar voor uw printer.

 **OPMERKING:** Deze lijst wordt wellicht aangepast na verloop van tijd. Ga voor de meest recente informatie naar <http://www.hp.com/go/LFPrintingMaterials>.

 **OPMERKING:** Papiersoorten die niet worden ondersteund door HP kunnen toch geschikt zijn voor uw printer.

Verrijgbaarheidscode

- (A) geeft papiersoorten aan die verkrijgbaar zijn in Azië (behalve in Japan)
- (C) geeft papiersoorten aan die verkrijgbaar zijn in China
- (E) geeft papiersoorten aan die verkrijgbaar zijn in Europa, het Midden-Oosten en Afrika
- (J) geeft papiersoorten aan die verkrijgbaar zijn in Japan
- (L) geeft papiersoorten aan die verkrijgbaar zijn in Latijns-Amerika
- (N) geeft papiersoorten aan die verkrijgbaar zijn in Noord-Amerika

Het papier is in alle regio's verkrijgbaar wanneer het onderdeelnummer niet wordt gevolgd door haakjes.

Tabel 10-3 Rol papier

Papiersoort	g/m ²	Lengte	Breedte	Onderdeelnummers
HP Bond paper en papier met coating				
HP Recycled Bond papier	80	45,7 m	420 mm (A2)	CG892A (E)
			610 mm	CG889A (EN)
			914 mm	CG890A (EN)
HP Universal Bond Papier	80	45,7 m	594 mm (A1)	Q8003A (AJ)
			610 mm	Q1396A
			914 mm	Q1397A
HP Helderwit Inkjetpapier	90	45,7 m	420 mm (A2)	Q1446A (EJ)
			594 mm (A1)	Q1445A (EJ)
			610 mm	C1860A (LN), C6035A (AEJ)
			841 mm (A0)	Q1444A (EJ)
			914 mm	C1861A (LN), C6036A (AEJ)
HP Universal papier met coating	95	45,7 m	610 mm	Q1404A (AEJN)
			914 mm	Q1405A (AEJN)
HP Papier met coating	90	45,7 m	420 mm (A2)	Q1443A (J)
			457 mm	Q7897A (EJN)
			594 mm (A1)	Q1442A (EJ)
			610 mm	C6019B
			841 mm (A0)	Q1441A (EJ)
			914 mm	C6020B
HP Universal papier met coating, extra zwaar	120	30,5 m	610 mm	Q1412A (AEJN)
			914 mm	Q1413A
HP papier met coating, extra zwaar	131	30,5 m	610 mm	C6029C (AEJN)
			914 mm	C6030C
HP Geleurd papier, geel	92	45,7 m	914 mm	Q1760A (EN)
HP technisch papier				
HP Natural overtrekpapier	90	45,7 m	594 mm (A1)	Q1439A (J)
			610 mm	C3869A
			914 mm	C3868A
HP doorschijnend bond-papier	67	45,7 m	610 mm	C3860A (AJN)
			914 mm	C3859A (LN)
HP Vellum papier	75	45,7 m	610 mm	C3862A (N)
			914 mm	C3861A (LN)
HP film (technisch en grafisch)				
HP Heldere film	174	22,9 m	610 mm	C3876A (AEJN)

Tabel 10-3 Rol papier (vervolg)

Papiersoort	g/m ²	Lengte	Breedte	Onderdeelnummers
			914 mm	C3875A
HP Matte film	160	38,1 m	610 mm	51642A (AEJN)
			914 mm	51642B
HP Fotografisch papier				
HP Premium fotopapier, glanzend	240	15,2 m	610 mm	CZ984A
		22,9 m	914 mm	Q8806A
HP Premium Plus fotopapier, zijdeglans	240	15,2 m	610 mm	CZ987A
		22,9 m	914 mm	Q8808A
HP Universal fotopapier, glanzend	190	30,5 m	610 mm	Q1426A (AEJN)
			914 mm	Q1427A (AEJN)
HP Universal fotopapier, zijdeglans	190	30,5 m	610 mm	Q1420A (AEJN)
			914 mm	Q1421A (AEJN)
HP Universal Instant-dry fotopapier, glanzend	200	30,5 m	610 mm	Q6574A
			914 mm	Q6575A
HP Universal Instant-dry fotopapier, zijdeglans	200	30,5 m	610 mm	Q6579A
			914 mm	Q6580A
TIP: De kleurinkt die door de printer wordt gebruikt, vervaagt zeer snel op direct drogend fotopapier. Als u de afdrucken meer dan twee weken wilt tonen, is het een goed idee deze te lamineren om ze langer te laten meegaan.				
HP zelfklevende media				
HP Everyday Adhesive Matte Polypropylene	180	22,9 m	610 mm	CG843A
			914 mm	CG824A
HP media voor banners en signage				
HP Everyday Matte Polypropylene	120	30,5 m	610 mm	CH022A
			914 mm	CH023A

Tabel 10-4 Vellen papier

Papiersoort	g/m ²	Lengte	Breedte	Onderdeelnummers
HP Bond paper en papier met coating				
HP Papier met coating	90	610 mm	457 mm	Q1961A (AEJN)
		914 mm	610 mm	Q1962A (AEN)
HP Fotografisch papier				
HP Premium fotopapier, glanzend	240	483 mm	330 mm	CZ985A
		610 mm	457 mm	CZ986A
HP Premium Plus fotopapier, zijdeglans	240	483 mm	330 mm	CZ988A
		610 mm	457 mm	CZ989A

Accessoires bestellen

U kunt de volgende accessoires bestellen voor uw printer.

Naam	Productnummer
HP DesignJet T120 24-inch standaard	B3Q35A
As voor HP DesignJet T120 en T520 24-inch	B3Q36A
As voor HP DesignJet T520 36-inch	B3Q37A

Inleiding tot de accessoires

Standaard

De standaard wordt geleverd bij de T520, maar niet bij de T520-24T. Deze wordt niet geleverd bij de T120 of T520-24T, maar kan worden aangeschaft als accessoire.

As

Met extra assen kunt u snel van het ene papiersoort overstappen op een andere.

11 Problemen met papier oplossen

- [Het lukt niet om het papier te laden](#)
- [Papiersoort niet aanwezig in driver](#)
- [Er is afgedrukt op de verkeerde papiersoort](#)
- [Papierconflict](#)
- [Rol is vastgelopen](#)
- [Invoerlade voor meerdere vellen is vastgelopen](#)
- [Er is nog een strook aanwezig in de uitvoerlade die een papierstoring veroorzaakt](#)
- [De printer geeft de melding dat er geen papier is wanneer er wel papier beschikbaar is](#)
- [Afdrukken vallen niet netjes in de bak](#)
- [Het vel blijft in de printer wanneer het afdrukken is voltooid](#)
- [Het papier wordt gesneden nadat het afdrukken is voltooid](#)
- [De snijder snijdt niet goed](#)
- [De rol zit los op de as](#)

Het lukt niet om het papier te laden

- Controleer of er geen papier al geladen is.
- Controleer of het papier ver genoeg in de printer ziet. U moet kunnen voelen dat de printer het papier pakt.
- Probeer het papier niet recht te trekken tijdens het uitlijningsproces, tenzij hiertoe geïnstrueerd op het frontpanel. De printer zal automatisch proberen het papier recht te trekken.
- Mogelijk is het papier verfrommeld of scheefgetrokken, of heeft het onregelmatige randen.

Rol laden mislukt

- Controleer of de rol minstens 280 mm breed is: smallere rollen worden niet ondersteund.
- Controleer de voorrand van het papier: als dit niet recht of niet schoon is, dient het te worden afgesneden. Snij de eerste 20 mm van de rol af en probeer het opnieuw. Mogelijk is dit zelfs bij een nieuwe rol papier nodig.
- Controleer of de uiteinden van de rol strak tegen de uiteinden van de assen zitten.
- Controleer of de as correct is geplaatst.
- Zorg dat de uitvoerlade is gesloten. De rol wordt niet geladen wanneer deze open is.
- Controleer of het papier correct op de as is geplaatst en over de rol naar u toe wordt getrokken.
- Controleer of alle eindpluggen van de rol zijn verwijderd.
- Controleer of het papier stevig op de rol is gedraaid.
- Raak de rol en het papier niet aan tijdens het uitlijningsproces

Als het papier niet recht is geplaatst, volg dan de aanwijzingen op het frontpanel.

Als u opnieuw wilt beginnen met het laadproces, annuleer dan het proces op het frontpanel en rol het papier op vanaf het uiteinde van de as totdat de rand uit de printer is.



OPMERKING: Als de rol los van de kern is komen te zitten, dan kan de printer het papier niet laden.

Vel laden mislukt

- Controleer of het vel meer dan 329 mm breed is (A3+). Als het vel die breedte heeft of smaller is, voer het dan in vanuit de lade voor meerdere vellen.
- Leid het vel wanneer de printer het vindt. Doe dit vooral bij dikkere vellen.
- Zorg ervoor dat het vel is uitgelijnd met de referentielijn op de klep van de rol.
- Probeer het vel niet recht te trekken tijdens het laadproces, tenzij hiertoe geïnstrueerd op het frontpanel.
- Gebruik geen vellen die met de hand zijn gesneden, omdat deze onregelmatige vormen kunnen hebben. Gebruik alleen losse vellen die in de handel verkrijgbaar zijn.

Volg de instructies op het frontpanel als er problemen optreden.

Als u opnieuw wilt beginnen met het laadproces, annuleer het proces dan op het frontpanel; de printer werpt het vel uit via de voorzijde van de printer.

Laden via lade voor meerdere vellen mislukt

- Controleer of de lade niet te veel vellen bevat. Het maximaal aantal vellen hangt af van de dikte van het papier: ongeveer 50 vellen egaal standaard papier.
- Controleer of het papier op de juiste manier in de invoerlade is geplaatst.
- Controleer of het papier op de juiste manier in de invoerlade is afgesteld en gecentreerd.
- Controleer of de invoer- en uitvoerladen op de juiste manier zijn verlengd: de eerste verlenging is voor A4-, de tweede voor A3-papier.

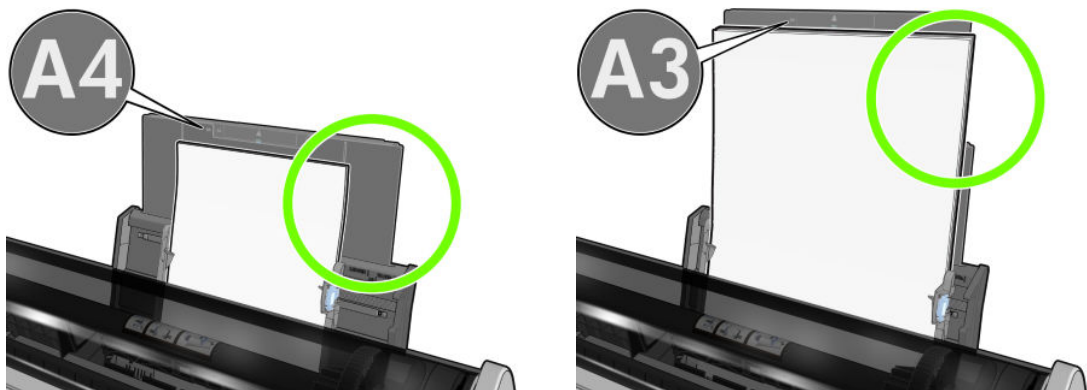

Als het papier over de rand van de invoerlade hangt, dan wordt het mogelijk niet geladen.

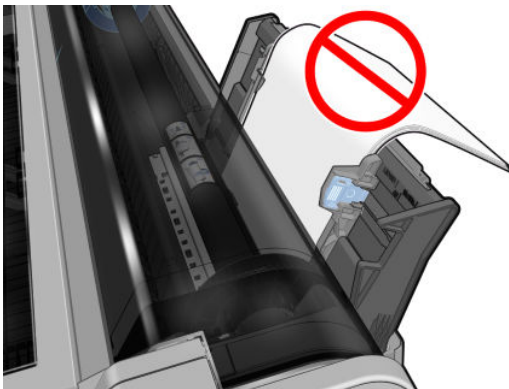



 **OPMERKING:** Voorkom dat vellen te lang in de lade blijven liggen, aangezien het kan vervormen.

Foutberichten bij het laden van papier

Hier vindt u een lijst van frontpanelmeldingen betreffende het laden van papier, evenals de aanbevolen oplossing.

frontpanelmelding	Aanbevolen actie
Papier te scheef geladen	Tijdens het laden van het papier heeft de printer vastgesteld dat het papier te scheef was geladen. Tik op OK om de rol automatisch te verwijderen en herhaal het proces.
Papier niet gevonden	De printer heeft geen papier aangetroffen tijdens het laden van het papier. Controleer of het papier volledig is geplaatst en niet doorzichtig is.
Papier te ver van de zijrand	Laad het gesneden vel opnieuw en lijn de rechter rand uit met de zwarte stop op de as.

frontpanelmelding	Aanbevolen actie
Menu Paper load (Papier laden) Het papier is kleiner dan wordt ondersteund voor de geselecteerde papierbron.	Gesneden vellen die kleiner zijn dan ISO A3 moeten worden geladen met de invoerlade voor meerdere vellen.
Vel te groot	Tijdens het laden van het papier heeft de printer vastgesteld dat het papier te breed of te lang is om correct te worden geladen. Tik op  om het laadproces te stoppen. Zie Functionele specificaties op pagina 126 .
Vel te klein	Tijdens het laden van het papier heeft de printer vastgesteld dat het papier te smal of te kort is om in de printer te worden geladen. Tik op  om het laadproces te stoppen. Zie Functionele specificaties op pagina 126 .

Papiersoort niet aanwezig in driver

Om te werken met papier dat niet aanwezig is in de driver, kunt u uw papier gebruiken als een van de voorinstellingen in de driver. U moet echter opgeven of het doorschijnend papier, fotopapier of gebonden of gecoat papier betreft.

 **OPMERKING:** Voor glanzend papier is het belangrijk een glanzende papiersoort te kiezen, aangezien het inktgebruik anders is bij glanzend papier.

Transparante of doorschijnende film

Als uw papier een transparante film is (bijvoorbeeld een transparant), selecteer dan de papiersoort **Film > Doorschijnende/blanco film**.

Als uw papier een doorschijnende papier- of filmsoort is (bijvoorbeeld technische papier), selecteer dan de papiersoort **Film > Matte film**.

Fotopapier

Als het fotopapier betreft, gebruik dan de categorie **Fotopapier**. Gebruik voor glanzend papier de papiersoort **Glanzend fotopapier**. Gebruik voor semi-gloss, satin, pearl of luster de papiersoort **Fotopapier halfglanzend/zijdeglans**.

Om de gamut van het fotopapier te vergroten, selecteert u de papiersoort **HP Universal fotopapier, glanzend** of **HP Universal fotopapier, zijdeglans** afhankelijk van de afwerking.

Bond en gecoat of technisch papier

Uw papiersoortselectie voor algemeen papier is afhankelijk van de inktabsorptiecapaciteit van het papier:

- Selecteer voor natural tracing paper de papiersoort **Natural Tracing Paper < 65 g/m²** of **Natural Tracing Paper > 65 g/m²**, afhankelijk van het gewicht van het papier.
- Kies voor dun papier (< 90 g/m²) of niet-gecoat papier (bijvoorbeeld gewoon papier of helderwit papier) de papiersoort **Bond en gecoat papier > Gewoon papier**. U kunt ook **Gerecycled bond papier** kiezen.
- Kies voor papier met lichte coating (< 110 g/m²) de papiersoort **Bond papier en met coating > Papier met coating van HP**.
- Kies voor papier met zware coating (< 200 g/m²) de papiersoort **Bond papier en met coating > Zwaar papier met coating**.

Zwarte inkt is gemakkelijk te verwijderen wanneer het wordt aangeraakt

Dit gebeurt wanneer het papier niet compatibel is met matte zwarte inkt. Selecteer om een geoptimaliseerde inktcombinatie te gebruiken de papiersoort **Fotopapier > Fotopapier, glanzend**.

Na het afdrukken is het papier verkreukeld of is er te veel inkt

Dit gebeurt wanneer er teveel inkt wordt gebruikt. Selecteer een dünnere categorie om minder inkt te gebruiken. Categorieën voor mat papier, van dun naar dik, zijn:

- Gewoon papier
- Papier met coating
- Zwaar papier met coating

Zie [Problemen met de afdrukkwaliteit oplossen op pagina 94](#) voor andere problemen met de afdrukkwaliteit.

Er is afgedrukt op de verkeerde papiersoort

Als de printer de taak afdrukt voordat u het juiste papier kon laden, hebt u mogelijk **Elk** geselecteerd als papiersoort in de printerdriver. Wanneer **Elk** is geselecteerd, zal de printer direct afdrukken, ongeacht welk papier is geladen. Laad het gewenste papier, zie [Papiertoevoer op pagina 28](#), en selecteer het specifieke papiersoort in de driver.

- **In het dialoogvenster van de Windows-driver:** klik op het tabblad **Papier/kwaliteit** en selecteer de papiersoort uit de lijst Papiersoort.
- **In het afdrukdialoogvenster van Mac OS X:** klik op het deelvenster **Papier/kwaliteit** en selecteer de papiersoort uit de lijst Papiersoort.



OPMERKING: Elke is de standaardinstelling van de driver.

Papierconflict

Als het papier dat momenteel in de printer is geladen niet geschikt is voor een bepaalde taak, dan wordt het afdrukken onderbroken en wacht de printer op uw invoer. Er zijn verschillende manieren waarop het geladen papier niet geschikt kan worden bevonden:

- De papiersoort is niet zoals gespecificeerd voor de taak.
- De papierbron (rol, invoerlade voor meerdere vellen of handmatige invoer) is niet zoals gespecificeerd voor de taak.
- Het papierformaat is niet zoals gespecificeerd voor de taak.

Als u deze zaken niet opgeeft voor een bepaalde taak, dan zal de printer afdrukken zonder inachtneming van de geladen papiersoort.

Als de printer stopt voor niet passend papier, kunt u kiezen uit de volgende alternatieven:

- Plaats het juiste papier en hervat het afdrukken.
- Druk de taak af op papier dat al is geladen. De afdruk kan zijn afgesneden als het papier niet groot genoeg is.
- Annuleer de taak.

Rol is vastgelopen

Wanneer er een papierstoring optreedt, ziet u normaal gesproken een bericht hierover op het frontpanel.

1. Open de bovenklep.

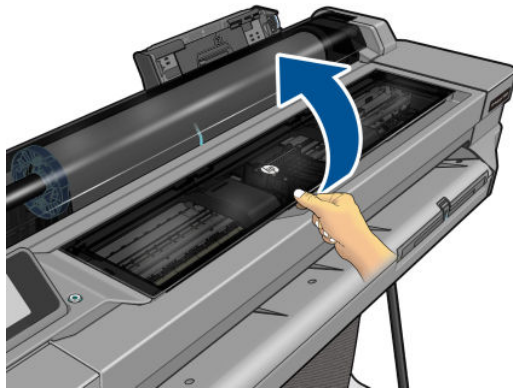

2. Probeer de printkopwagen opzij te schuiven.

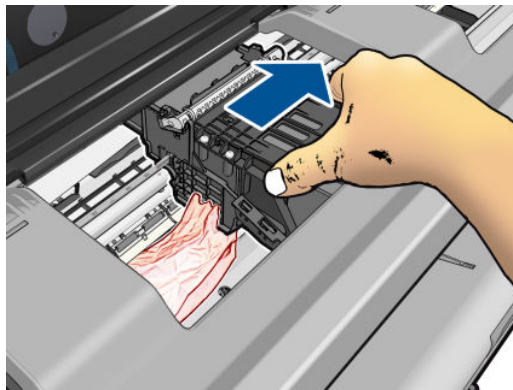

3. Verwijder voorzichtig al het vastgelopen papier dat u via de bovenkant van de printer kunt lostrekken.

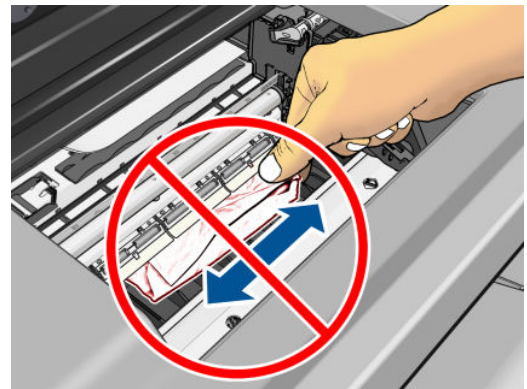
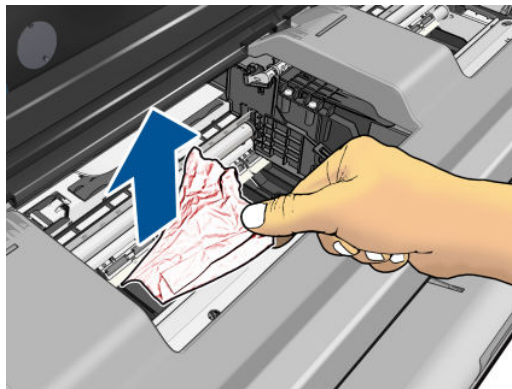

⚠ VOORZICHTIG: Verwijder het papier niet zijwaarts, aangezien de printer hierdoor beschadigd kan raken.

4. Sluit de bovenklep.



5. Open de klep van de rol en rol het papier op. U kunt hierbij weerstand bemerken indien het papier vast zit; trek stevig.

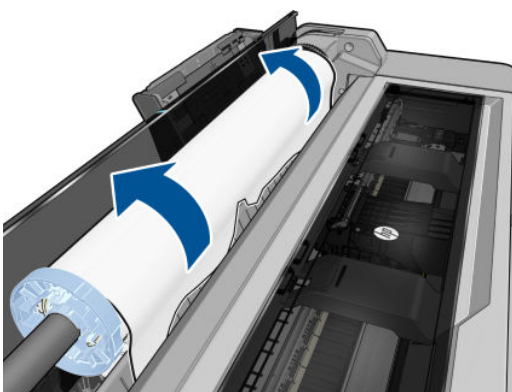

6. Laad de rol opnieuw of plaats een nieuw vel. zie [Papiertoevoer op pagina 28](#).

 **OPMERKING:** Als er papier is achtergebleven waardoor er een belemmering in de printer ontstaat, voer de procedure dan opnieuw uit en verwijder alle stukken papier zorgvuldig. Het kan nodig zijn de invoerlade voor meerdere vellen te verwijderen (zie [Invoerlade voor meerdere vellen is vastgelopen op pagina 90](#)).

Invoerlade voor meerdere vellen is vastgelopen

Als het papier in de invoerlade voor meerdere vellen is vastgelopen, handel dan als volgt:

1. Verwijder zoveel mogelijk papier uit de invoerlade voor meerdere vellen.
2. Duw de verlengstukken van de invoerlade voor meerdere vellen omlaag, waardoor de lade gemakkelijker handelbaar is.

3. Ontgrendel de lade met de draaischakelaar die zich erachter bevindt.

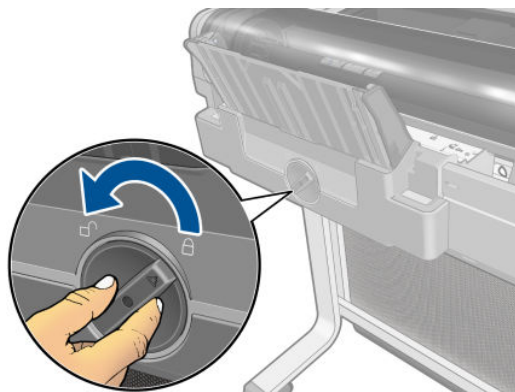

4. Trek de lade naar buiten.

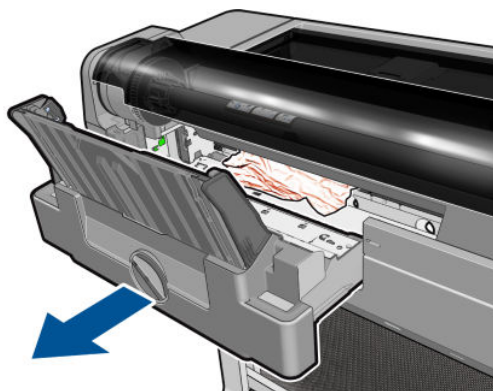

5. Verwijder al het papier uit de lade.

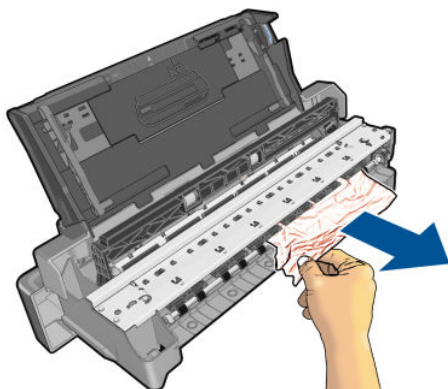

6. Verwijder al het papier uit de printer.

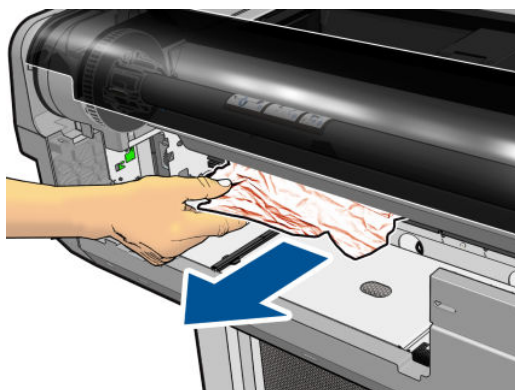

7. Plaats de invoerlade terug.

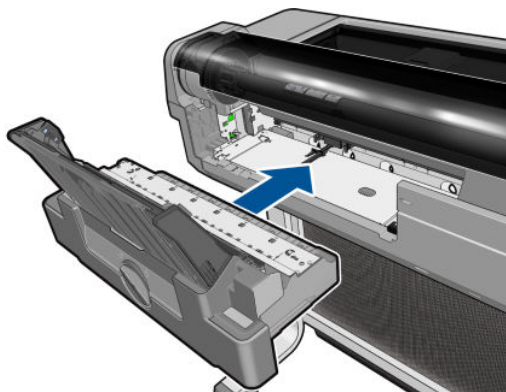

8. Vergrendel de lade.

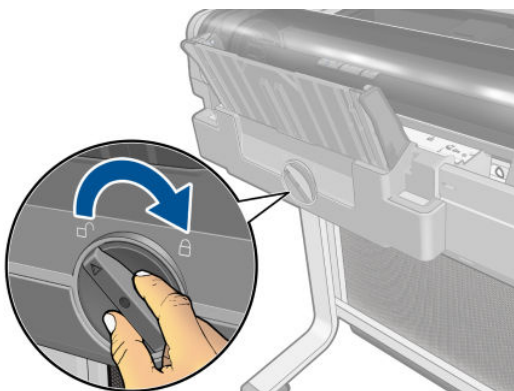

Er is nog een strook aanwezig in de uitvoerlade die een papierstoring veroorzaakt

Als een klein stuk papier is gesneden, bijvoorbeeld bij het afdrukken op een nieuwe rol of na het gebruik van de optie **Papierdoorvoer en snijden** op het frontpanel, dan kan de gesneden strook achterblijven in de uitvoerlade. **Verwijder de strook** uit de binnenzijde van de lade. Doe dit alleen wanneer de printer niet afdrukt.

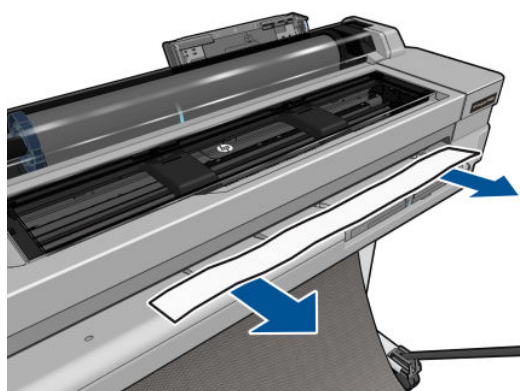

De printer geeft de melding dat er geen papier is wanneer er wel papier beschikbaar is

Als de rol loszit van de kern, wordt het papier niet goed ingevoerd en zal het niet goed worden geladen. Bevestig het papier goed aan de kern indien mogelijk, of laad een nieuwe rol.

Afdrukken vallen niet netjes in de bak

- Controleer of de bak goed is geïnstalleerd.
- Controleer of de bak open is.
- Controleer of de bak niet vol is.
- Papier op het einde van de rol kan makkelijk gaan krullen en zo problemen met de uitvoer veroorzaken. Plaats een nieuwe rol, of verwijder elke afdruk handmatig zodra deze is voltooid.

Het vel blijft in de printer wanneer het afdrukken is voltooid

Het papier blijft achter in de printer zodat de inkt kan drogen, zie [De droogtijd wijzigen op pagina 37](#). Als het papier na het drogen slechts gedeeltelijk wordt uitgeworpen, trek het vel dan voorzichtig uit de printer. Als de automatische snijder is uitgeschakeld, gebruik dan de optie **Papierdoorvoer en snijden** op het frontpaneel, zie [Papierdoorvoer met of zonder snijden op pagina 37](#).

Het papier wordt gesneden nadat het afdrukken is voltooid

Het papier wordt standaard afgesneden nadat de droogtijd is voltooid, zie [De droogtijd wijzigen op pagina 37](#). U kunt de snijder uitschakelen, zie [De automatische snijder aan- en uitzetten op pagina 37](#).

De snijder snijdt niet goed

De printer is standaard ingesteld om het papier automatisch te snijden nadat de droogtijd is verstreken.

Als de snijder is ingeschakeld maar niet goed snijdt, controleer dan of de snijrail schoon is en geen obstakels bevat, en controleer of er geen stukken papier zitten in de snijgroef.

De rol zit los op de as

De rol moet mogelijk worden vervangen of opnieuw worden geladen.

12 Problemen met de afdrukkwaliteit oplossen

- [Algemeen advies bij afdrukken](#)
- [Horizontale strepen over de afbeelding \(banding\)](#)
- [Strepen zijn te dik, te dun of ontbreken](#)
- [Lijnen zijn getrapt of gekarteld](#)
- [De lijnen worden dubbel of niet in de juiste kleur afgedrukt](#)
- [De lijnen zijn onderbroken](#)
- [De lijnen zijn wazig](#)
- [Lengte van lijnen is onjuist](#)
- [De hele afbeelding is wazig of korrelig](#)
- [Papier is niet vlak](#)
- [De afdruk heeft veegvlekken of krassen](#)
- [Inktvlekken op het papier](#)
- [Er wordt zwarte inkt afgegeven wanneer u de afdruk aanraakt](#)
- [Randen van objecten zijn getrapt of niet scherp](#)
- [Randen van objecten zijn donkerder dan verwacht](#)
- [Verticale lijnen van andere kleuren](#)
- [Witte plekken op de afdruk](#)
- [Kleuren zijn niet nauwkeurig](#)
- [Kleuren vervagen](#)
- [De afbeelding is onvolledig \(afgesneden aan de onderkant\)](#)
- [Afbeelding is afgesneden](#)
- [Sommige objecten ontbreken in de afgedrukte afbeelding](#)
- [Een PDF-bestand is afgesneden of er ontbreken objecten](#)
- [Als het probleem nog steeds niet is opgelost](#)

Algemeen advies bij afdrukken

Wanneer u problemen hebt met de afdrukkwaliteit, doet u het volgende:

- Voor de beste printerprestaties mag u alleen originele benodigdheden en accessoires van de fabrikant gebruiken, waarvan de betrouwbaarheid en prestaties grondig zijn getest voor probleemloos afdrukken en de hoogst mogelijke kwaliteit. Zie [Papier bestellen op pagina 80](#) voor informatie over aanbevolen papiersoorten.
 - Zorg dat het papiersoort dat op het frontpanel is geselecteerd, overeenkomt met het type dat in de printer is geladen (zie [Informatie over het papier bekijken op pagina 36](#)). Zorg ook dat het papiersoort dat in uw software is geselecteerd overeenkomt met het type dat in de printer is geladen.
-
- ⚠ VOORZICHTIG:** Wanneer de verkeerde papiersoort is geselecteerd, kan de afdrukkwaliteit slecht zijn, kunnen kleuren verkeerd worden afgedrukt en kan de printkop mogelijk worden beschadigd.
-
- Controleer of u de meest geschikte kwaliteitsinstellingen voor uw toepassing gebruikt (zie [Afdrukken op pagina 39](#)). De afdrukkwaliteit zal waarschijnlijk afnemen als u de schuifbalk voor de afdrukkwaliteit richting 'Speed' (Snelheid) hebt verplaatst, of het aangepaste kwaliteitsniveau hebt ingesteld op **Fast** (Snel).
 - Controleer of de omgevingsomstandigheden (temperatuur, vochtigheid) binnen het aanbevolen bereik liggen. Zie [Milieuspecificaties op pagina 129](#).

Horizontale strepen over de afbeelding (banding)

Als de afgedrukte afbeelding toegevoegde horizontale strepen bevat zoals in het voorbeeld (de kleur kan variëren):



1. Controleer of de papiersoort die u hebt geladen, overeenkomt met de papiersoort die u op het frontpanel en in de software hebt geselecteerd. Zie [Informatie over het papier bekijken op pagina 36](#).
2. Controleer of u geschikte kwaliteitsinstellingen voor uw toepassing gebruikt (zie [Afdrukken op pagina 39](#)). In sommige gevallen kunt u kwaliteitsproblemen oplossen door een hoger kwaliteitsniveau te selecteren. Als u bijvoorbeeld de schuifbalk voor afdrukkwaliteit hebt ingesteld op **Snelheid**, probeer dan de instelling **Kwaliteit**.
3. Druk een diagnoserapport afdrukkwaliteit af. Zie [Diagnoserapport afdrukkwaliteit op pagina 69](#).
4. Als de printkop goed werkt, voer dan een kalibratie van de papierdoorvoer uit: zie [De papierdoorvoer opnieuw kalibreren op pagina 76](#).

Als het probleem zich ondanks de hierboven beschreven maatregelen blijft voordoen, neem dan contact op met een klantenservicevertegenwoordiger voor verdere ondersteuning.

Strepen zijn te dik, te dun of ontbreken

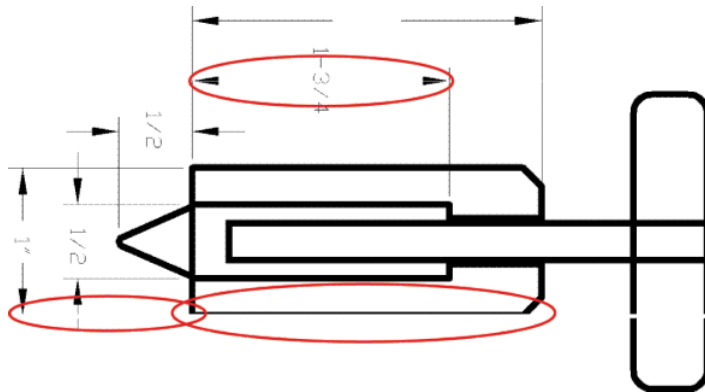

1. Controleer of de papiersoort die u hebt geladen, overeenkomt met de papiersoort die u op het frontpanel en in de software hebt geselecteerd. Zie [Informatie over het papier bekijken op pagina 36](#).
2. Controleer of u geschikte kwaliteitsinstellingen voor uw toepassing gebruikt (zie [Afdrukken op pagina 39](#)). Selecteer het dialoogvenster voor aangepaste afdrukkwaliteitsopties en schakel de optie **Maximumdetail** in indien beschikbaar.
3. Als de resolutie van de afbeelding groter is dan de afdrukresolutie, kan de kwaliteit van de lijnen afnemen. U vindt de optie **Max. De optie Applicatie-oplossing** in het tabblad **Geavanceerd** in het dialoogvenster van de driver onder **Documentopties > Printerfuncties**.
4. Als de lijnen te dun zijn of ontbreken, druk dan een diagnoserapport voor afdrukkwaliteit af. Zie [Diagnoserapport afdrukkwaliteit op pagina 69](#).
5. Als het probleem zich blijft voordoen, voer dan een kalibratie van de papierdoorvoer uit: zie [De papierdoorvoer opnieuw kalibreren op pagina 76](#).

Als het probleem zich ondanks de hierboven beschreven maatregelen blijft voordoen, neem dan contact op met een klantenservicevertegenwoordiger voor verdere ondersteuning.

Lijnen zijn getrapt of gekarteld

Als de lijnen in uw afbeelding getrapt of gekarteld worden afgedrukt, gaat u als volgt te werk:

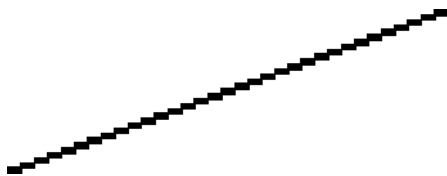

1. Mogelijk wordt het probleem veroorzaakt door de afbeelding. Probeer de afbeelding aan te passen in de toepassing waarin u de afbeelding bewerkt.
2. Controleer of u geschikte instellingen voor de afdrukkwaliteit gebruikt. Zie [Afdrukken op pagina 39](#).
3. Selecteer het dialoogvenster voor aangepaste afdrukkwaliteitsopties en schakel de optie **Maximumdetail** in indien beschikbaar.

De lijnen worden dubbel of niet in de juiste kleur afgedrukt

Dit probleem kan verschillende zichtbare symptomen hebben:

- Gekleurde lijnen worden dubbel, in verschillende kleuren afgedrukt.

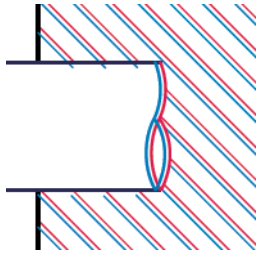

- De randen van gekleurde blokken hebben niet de juiste kleur.

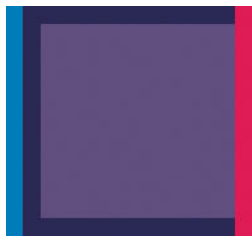

Om dit type probleem op te lossen, drukt u een diagnoserapport voor afdrukkwaliteit uit en lijnt u de printkop uit indien dit wordt geadviseerd in het rapport. Zie [Diagnoserapport afdrukkwaliteit op pagina 69](#).

De lijnen zijn onderbroken

Als de lijnen op de volgende manier zijn onderbroken:



1. Controleer of u geschikte instellingen voor de afdrukkwaliteit gebruikt. Zie [Afdrukken op pagina 39](#).
2. Druk een diagnoserapport voor afdrukkwaliteit uit en lijn de printkop uit indien dit wordt geadviseerd in het rapport. Zie [Diagnoserapport afdrukkwaliteit op pagina 69](#).

De lijnen zijn wazig



Bij vochtigheid kan inkt in het papier worden gezogen zodat de lijnen wazig en vaag worden. Probeer het probleem als volgt op te lossen:

1. Controleer of de omgevingsvoorwaarden (temperatuur en vochtigheidsgraad) geschikt zijn voor afdrucken met hoge kwaliteit. Zie [Milieuspecificaties op pagina 129](#).
2. Controleer of het papiersoort dat u via het frontpanel hebt geselecteerd, overeenkomt met het papier dat u gebruikt. Zie [Informatie over het papier bekijken op pagina 36](#).
3. Probeer een zwaardere papiersoort te gebruiken, zoals HP Heavyweight Coated Paper (zwaar papier met coating).
4. Kies een lagere afdrukkwaliteit (zoals Speed); de printer gebruikt dan minder inkt.
5. Kies een papiersoort die iets dunner is dan het papier dat u hebt geladen; hierdoor zal de printer minder inkt gebruiken. Hieronder volgen enkele voorbeelden van papiersoorten in oplopende volgorde van dikte: Gewoon papier, papier met coating, zwaar papier met coating.
6. Als u glanzend papier gebruikt, probeer dan een andere soort glanzend papier.
7. Druk een diagnoserapport voor afdrukkwaliteit uit en lijn de printkop uit indien dit wordt geadviseerd in het rapport. Zie [Diagnoserapport afdrukkwaliteit op pagina 69](#).

Lengte van lijnen is onjuist

Als u uw afgedrukte lijnen hebt gemeten en de lengte niet nauwkeurig genoeg is voor uw toepassing, dan kunt u dit proberen te verbeteren op de volgende manieren:

1. Druk af op HP Matte Film, waarvoor de nauwkeurigheid voor de lijnlengte van de printer is gespecificeerd. Zie [Functionele specificaties op pagina 126](#).
Polyesterfilm is ongeveer tien keer dimensionaal stabielere dan papier. Het gebruik van film dat dunner of dikker is dan HP Matte Film zal de nauwkeurigheid echter reduceren.
2. Stel de schuifbalk voor afdrukkwaliteit in op **Kwaliteit**.
3. Zorg dat de kamer een stabiele temperatuur heeft tussen de 10° en 30°C.
4. Laad de filmrol en laat deze ongeveer vijf minuten rusten alvorens af te drukken.
5. Als u ook dan niet tevreden bent, probeer dan de papierdoorvoer te kalibreren. Zie [De papierdoorvoer opnieuw kalibreren op pagina 76](#).

De hele afbeelding is wazig of korrelig



1. Controleer of de papiersoort die u hebt geladen, overeenkomt met de papiersoort die u op het frontpanel en in de software hebt geselecteerd. Zie [Informatie over het papier bekijken op pagina 36](#).
2. Controleer of u de correcte zijde van het papier bedrukt.
3. Controleer of u geschikte instellingen voor de afdrukkwaliteit gebruikt (zie [Afdrukken op pagina 39](#)). In sommige gevallen kunt u kwaliteitsproblemen oplossen door een hoger kwaliteitsniveau te selecteren. Als u bijvoorbeeld de schuifbalk voor afdrukkwaliteit hebt ingesteld op **Snelheid**, probeer dan de instelling **Kwaliteit**.
4. Druk een diagnoserapport voor afdrukkwaliteit uit en lijn de printkop uit indien dit wordt geadviseerd in het rapport. Zie [Diagnoserapport afdrukkwaliteit op pagina 69](#).
5. Als het probleem zich blijft voordoen, voer dan een kalibratie van de papierdoorvoer uit: zie [De papierdoorvoer opnieuw kalibreren op pagina 76](#).

Als het probleem zich ondanks de hierboven beschreven maatregelen blijft voordoen, neem dan contact op met een klantenservicevertegenwoordiger voor verdere ondersteuning.

Papier is niet vlak

Als het papier niet vlak is maar ondiepe golven heeft wanneer het uit de printer komt, vertoont de afgedrukte afbeelding wellicht zichtbare defecten, zoals verticale strepen. Dit probleem kan zich voordoen wanneer u dun papier gebruikt dat doordrenkt wordt met inkt.



1. Controleer of de papiersoort die u hebt geladen, overeenkomt met de papiersoort die u op het frontpanel en in de software hebt geselecteerd. Zie [Informatie over het papier bekijken op pagina 36](#).
2. Probeer een dikkere papiersoort te gebruiken, zoals HP Heavyweight Coated Paper (zwaar papier met coating).

3. Kies een lagere afdrukkwaliteit (zoals Speed); de printer gebruikt dan minder inkt.
4. Kies een papiersoort die iets dunner is dan het papier dat u hebt geladen; hierdoor zal de printer minder inkt gebruiken. Hieronder volgen enkele voorbeelden van papiersoorten in oplopende volgorde van dikte: Gewoon papier, papier met coating, zwaar papier met coating.

De afdruk heeft veegvlekken of krassen

De zwarte inkt kan veegvlekken of krassen vertonen indien deze wordt aangeraakt door een vinger, een pen of een ander voorwerp. Dit is vooral merkbaar op gecoat papier.

Glanzend papier kan bijzonder gevoelig zijn voor de bak of iets anders dat er snel na het afdrucken mee in contact komt, afhankelijk van de hoeveelheid inkt en de omgevingsomstandigheden ten tijde van het afdrucken.

Het risico van veegvlekken en krassen verminderen:

- Ga zorgvuldig om met afdrucken.
- Stapel de afdrucken niet op elkaar.
- Vang de afdrucken wanneer ze van de rol worden afgesneden en laat ze niet in de bak vallen. U kunt ook een vel papier in de bak laten liggen, zodat nieuwe afdrucken niet onmiddellijk in contact komen met de bak.
- Verleng de droogtijd. Tik op het frontpanel op  en vervolgens op **Printervoorkeuren > Afdruk ophalen > Droogtijd selecteren > Uitgebreid**.

Inktvlekken op het papier

Dit probleem kan verschillende oorzaken hebben.

Horizontale vlekken op de voorkant van papier met coating

Als veel inkt wordt gebruikt op papier met coating, absorbeert het papier de inkt snel en zet het uit. Wanneer de printkop over het papier schuift, raakt de kop het papier en maakt deze vlekken op de afgedrukte afbeelding. Dit probleem doet zich gewoonlijk alleen voor op gesneden vallen papier (niet op rolpapier).

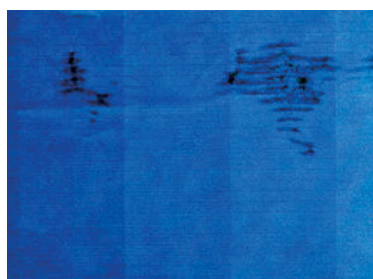

Als u dit probleem detecteert, moet u de afdruktaak onmiddellijk annuleren. Tik op  en annuleer de taak ook vanuit de computertoepassing. Doorweekt papier kan de printkop beschadigen.

Als u hierna slechte afdrukkwaliteit bemerkt, reinig dan de printkop. Zie [De printkop reinigen op pagina 70](#).

Voer de volgende suggesties uit om dit probleem te voorkomen:

1. Controleer of de papiersoort die u hebt geladen, overeenkomt met de papiersoort die u op het frontpanel en in de software hebt geselecteerd. Zie [Informatie over het papier bekijken op pagina 36](#).
2. Gebruik een aanbevolen papiersoort (zie [Papier bestellen op pagina 80](#)) en de juiste afdrukinstellingen.

3. Als u vellen papier gebruikt, draai het vel dan 90 graden. De afdrukstand van de papervezels kan de kwaliteit beïnvloeden.
4. Probeer een dikkere papiersoort te gebruiken, zoals HP Heavyweight Coated Paper (zwaar papier met coating).
5. Kies een papiersoort die iets dunner is dan het papier dat u hebt geladen; hierdoor zal de printer minder inkt gebruiken. Hieronder volgen enkele voorbeelden van papiersoorten in oplopende volgorde van dikte: Gewoon papier, papier met coating, zwaar papier met coating.
6. Probeer de marges te vergroten door de afbeelding met uw softwaretoepassing te verplaatsen naar het midden van de pagina.

Inktvlekken op de achterkant van het papier

Maak de plaat schoon met een zachte doek. Reinig elke rib afzonderlijk.

Er wordt zwarte inkt afgegeven wanneer u de afdruk aanraakt

Dit probleem kan worden veroorzaakt door afdrukken met matte zwarte inkt op glanzend papier. De printer zal geen matte zwarte inkt gebruiken als bekend is dat het papier deze inkt niet zal opnemen. Om ervoor te zorgen dat er geen matte zwarte inkt wordt gebruikt, kunt u Photo Glossy Paper kiezen als papiersoort (in de categorie Photo Paper).

Randen van objecten zijn getrapt of niet scherp

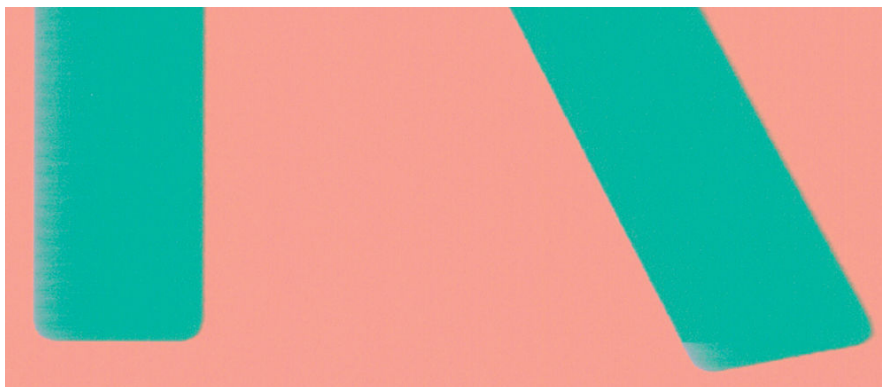

Als randen van objecten of lijnen niet goed gedefinieerd zijn of een lichtere dichtheid hebben en als u de schuifbalk voor afdrukkwaliteit al op **Kwaliteit** hebt gezet in het dialoogvenster van de driver, selecteer dan aangepaste opties voor afdrukkwaliteit en zet het kwaliteitsniveau op **Snelheid**. Zie [Afdrukken op pagina 39](#).

Randen van objecten zijn donkerder dan verwacht



Als randen van objecten donkerder zijn dan verwacht en als u de schuifbalk voor afdrukkwaliteit al op **Kwaliteit** hebt gezet in het dialoogvenster van de driver, selecteer dan aangepaste opties voor afdrukkwaliteit en zet het kwaliteitsniveau op **Snelheid**. Zie [Afdrukken op pagina 39](#).

Verticale lijnen van andere kleuren

Als de afdruk verticale banden met verschillende kleuren erlangs heeft:

1. Probeer dikker papier te gebruiken en kies uit aanbevolen papiersoorten zoals HP Heavyweight Coated Paper (zwaar papier met coating). Zie [Papier bestellen op pagina 80](#).
2. Probeer een hogere instelling voor afdrukkwaliteit (zie [Afdrukken op pagina 39](#)). Als u bijvoorbeeld de schuifbalk voor afdrukkwaliteit hebt ingesteld op **Snelheid**, probeer dan de instelling **Kwaliteit**

Witte plekken op de afdruk

Er kunnen witte plekken op de afdruk aanwezig zijn. Dit wordt waarschijnlijk veroorzaakt door papiervezels, stof of los coatingmateriaal. Zo voorkomt u dit probleem:

1. Probeer het papier handmatig te reinigen met een borstel alvorens af te drukken, of verwijder losse vezels of deeltjes.
2. Houd de klep van uw printer altijd gesloten.
3. Bescherm uw papierrollen -en vellen door deze op te bergen in zakken of dozen.

Kleuren zijn niet nauwkeurig



Als de kleuren van uw afdruk niet overeenstemmen met uw verwachtingen, probeer dan het volgende:



1. Controleer of de geladen papiersoort correspondeert met het geselecteerde papiersoort.
2. Controleer of u de correcte zijde van het papier bedrukt.
3. Controleer of u geschikte instellingen voor de afdrukkwaliteit gebruikt. Selecteer voor de meest accurate kleuren de optie **Normaal** of **Beste**.
4. Druk een diagnoserapport afdrukkwaliteit af. Zie [Diagnoserapport afdrukkwaliteit op pagina 69](#).

Kleuren vervagen

Als u afdrukt op direct drogend fotopapier, dan zullen de afdrukken snel vervagen. Als u de afdrukken meer dan twee weken wilt tonen, is het een goed idee deze te lamineren om ze langer te laten meegaan.

Afdrukken op uitzettend gecoat papier zullen veel minder snel vervagen. Door laminering zal de levensduur van afdrukken echter langer worden (afhankelijk van het type laminaat) bij alle papiersoorten. Neem contact op met uw laminaatleverancier voor meer informatie.

De afbeelding is onvolledig (afgesneden aan de onderkant)

- Hebt u getikt op  voordat alle gegevens waren ontvangen door de printer? Als dat het geval is, hebt u de gegevensoverdracht afgebroken en moet u de pagina opnieuw afdrukken.
- Mogelijk is de waarde voor **I/O timeout** te klein. Deze instelling bepaalt hoe lang de printer wacht op de ontvangst van meer gegevens voordat de opdracht wordt beschouwd als voltooid. Stel via het frontpanel een hogere waarde in voor **I/O timeout** en verzend de afdruk opnieuw. Tik op , gevolgd door **Connectiviteit > Geavanceerde instelling > I/O-time-out selecteren**.
- Mogelijk is er een probleem met de communicatie tussen uw computer en de printer. Controleer uw USB- of netwerkkabel of uw Wi-Fi-verbinding.
- Controleer of de software-instellingen correct zijn voor het huidige paginaformaat (bijvoorbeeld afdrukken via de lange zijde).
- Als u netwerksoftware gebruikt, controleert u of er geen time-out is opgetreden.

Afbeelding is afgesneden

Dit probleem geeft doorgaans een verschil aan tussen het daadwerkelijke afdrukgebied van het geladen papier en het afdrukgebied dat 'zichtbaar' is voor de software.

- Controleer het daadwerkelijke afdrukgebied voor het papierformaat dat u hebt geladen.
afdrukgebied = papierformaat - marges
- Controleer welk afdrukgebied zichtbaar is voor uw software (mogelijk wordt dit 'printing area' (afdrukgebied) of 'imageable area' (scangebied) genoemd). Sommige softwaretoepassingen passen bijvoorbeeld afdrukgebieden toe die groter zijn dan de gebieden die door deze printer worden gebruikt.
- Als u een aangepast paginaformaat met zeer smalle marges gebruikt, kan de printer zelf minimale marges aanhouden waardoor de afbeelding iets wordt afgesneden. U kunt overwegen een groter papierformaat te gebruiken.
- Als uw afbeelding eigen marges heeft, kunt u de afbeelding mogelijk goed afdrukken door de optie **Inhoud afsnijden op marge** te gebruiken (zie [Margeopties selecteren op pagina 43](#)).
- Als u een heel lange afbeelding probeert af te drukken op een rol, controleert u of uw software afbeeldingen van dat formaat kan afdrukken.
- Mogelijk hebt u de pagina van staand naar liggend geroteerd op een papierformaat dat niet breed genoeg is.
- Verklein indien nodig de afbeelding of het document in uw softwaretoepassing om in de marges te passen.

Sommige objecten ontbreken in de afgedrukte afbeelding

Er zijn grote hoeveelheden gegevens vereist voor het afdrukken van kwalitatief hoogwaardige afdrukken met een groot formaat. In sommige specifieke werkstromen kan dat tot problemen leiden die mogelijk het ontbreken van sommige objecten in de uitvoer tot gevolg hebben. Hier volgen enkele suggesties om u te helpen dit probleem te voorkomen.

- Stel de HP-GL/2-driver zo in dat de afbeelding wordt verzonden als bitmap.
- Kies een kleinere paginagrootte voor de gewenste eindgrootte in de driver of op het frontpanel.
- Sla het bestand op in een andere indeling, zoals TIFF of EPS, en open het in een andere toepassing.
- Gebruik een RIP om het bestand af te drukken.

- Verlaag de resolutie van bitmapafbeeldingen in uw toepassingssoftware.
- Kies een lagere afdrukkwaliteit om de resolutie van de afgedrukte afbeelding te verlagen.

 **OPMERKING:** Op Mac OS X zijn niet al deze opties beschikbaar.

De gesuggereerde opties worden vermeld met het oog op het oplossen van problemen en kunnen de uiteindelijke uitvoerkwaliteit of de benodigde duur voor het genereren van een afdruktaak op een negatieve wijze beïnvloeden. Als het desbetreffende probleem niet is opgelost, moeten de gewijzigde instellingen worden geannuleerd.

Een PDF-bestand is afgesneden of er ontbreken objecten

Het is mogelijk dat PDF-bestanden in oudere versies van Adobe Acrobat of Adobe Reader worden afgesneden of dat sommige objecten niet worden afgedrukt wanneer u met de HP-GL/2- en HP RTL-driver afdrukken afdrukt met een hoge resolutie. U kunt dergelijke problemen vermijden door een upgrade uit te voeren naar de recentste versie van Adobe Acrobat of Adobe Reader. Deze problemen zijn opgelost bij versie 7 of later.

Als het probleem nog steeds niet is opgelost

Wanneer u na naleving van de adviezen in dit hoofdstuk nog steeds problemen ondervindt met de afdrukkwaliteit, volgen hieronder enkele andere dingen die u kunt doen:

- Probeer een hogere instelling voor de afdrukkwaliteit. Zie [Afdrukken op pagina 39](#).
- Controleer de driver waarmee u afdrukt. Als het een driver betreft die niet van HP is, neem dan contact op met de leverancier van de driver over het probleem. U kunt ook proberen de juiste HP driver te gebruiken, indien mogelijk. De nieuwste HP-drivers zijn te downloaden van <http://www.hp.com/go/T120/software> of <http://www.hp.com/go/T520/software>.
- Controleer of u de meest recente firmware voor de printer gebruikt. Zie [Firmware-update op pagina 77](#).
- Controleer of u de juiste instellingen in de softwaretoepassing gebruikt.

13 Problemen met inktcartridge en printkop oplossen

- [Kan inktcartridge niet plaatsen](#)
- [Statusberichten voor inktcartridges](#)
- [De printkop kan niet worden geplaatst](#)

Kan inktcartridge niet plaatsen

1. Controleer of u het juiste type cartridge hebt (modelnummer).
2. Controleer of de kleur van het etiket op de cartridge overeenkomt met de kleur van het etiket op de sleuf.
3. Controleer of de cartridge goed is georiënteerd en of de letters zich aan de rechterkant bevinden en goed leesbaar zijn.

 **VOORZICHTIG:** Maak nooit de binnenkant van de inktcartridgesleuven schoon.

Statusberichten voor inktcartridges

De volgende statusberichten voor inktcartridges kunnen verschijnen:

- **OK:** De cartridge werkt normaal, er treden geen bekende problemen op.
- **Niet aanwezig** or **Beschadigd:** Er is geen cartridge of de cartridge is niet op de juiste manier verbonden met de printer (aangegeven met een X op het statusscherm).
- **Laag** De inkt is bijna op.
- **Inkt is op:** De inktcartridge is leeg
- **Geen HP-cartridge:** De cartridge is geen echte HP-cartridge.
- **Verkeerde sleuf:** De cartridge is in de verkeerde sleuf geplaatst.
- **Incompatibel:** De cartridge is niet geschikt voor deze printer.

De printkop kan niet worden geplaatst

1. Controleer of u het juiste type printkop hebt (modelnummer).
2. Controleer of u de oranje bescherming hebt verwijderd van de printkop.
3. Controleer of de printkop goed is georiënteerd.
4. Controleer of de printkop goed is vergrendeld, zie [Vervang de printkop op pagina 71](#).

14 Problemen oplossen met datacommunicatie

- [Communicatieproblemen tussen de computer en de printer](#)
- [Problemen met kabelnetwerk](#)
 - [De gecreëerde netwerkpoort komt niet overeen met het IP-adres van de printer \(Windows\)](#)
- [Problemen met draadloze netwerken](#)
 - [Geavanceerde oplossing van draadloze problemen](#)
 - [Hardwareadressen aan een WAP \(Wireless Access Point\) toevoegen](#)
- [Problemen met Mobile Printing](#)
- [Netwerkconfiguratiepagina](#)

Communicatieproblemen tussen de computer en de printer

Dit kan onder andere de volgende symptomen hebben:

- De melding **Bezig met afdrukken** verschijnt niet op het frontpanel wanneer u een afbeelding naar de printer hebt verzonden.
- Op de computer verschijnt een foutmelding wanneer u probeert af te drukken.
- De computer of printer loopt vast (blijft inactief) terwijl communicatie plaatsvindt.
- De afgedrukte uitvoer bevat willekeurige of onverklaarbare fouten (onjuist geplaatste lijnen, gedeeltelijk afgedrukte tekeningen, enzovoort).

Zo lost u communicatieproblemen op:

- Controleer of de juiste printer is geselecteerd in de software, zie [Afdrukken op pagina 39](#).
- Controleer of de printer correct werkt wanneer u afdrukt vanuit andere toepassingen.
- Het ontvangen, verwerken en afdrukken van heel grote bestanden kan lang duren.
- Als de printer is verbonden met een netwerk, controleer dan de verbindingstatus: de printer dient een IP-adres te hebben en dit dient overeen te komen met het IP-adres dat is opgegeven op de computer waarvan wordt afgedrukt. Als de adressen niet overeenkomen, configureer ze dan op de juiste manier; als het probleem zich blijft voordoen, controleer dan uw netwerkverbinding of probeer via de USB-kabel verbinding te maken met de printer.
- Probeer het probleem op te lossen door een andere interfacekabel te gebruiken.
- Als de printer is verbonden met USB-kabel, probeer de USB-kabel dan af en weer aan te sluiten. Probeer de USB-kabel ook op een andere USB-poort op de computer aan te sluiten.
- Als de printer is verbonden met een draadloos netwerk, kunt u een diagnoserapport aanvragen vanaf het frontpanel: tik op  en vervolgens op **Instellingen > Draadloze netwerktest afdrukken**. U kunt ook proberen de printer dichterbij de draadloze router te zetten of te verbinden met een netwerk- of USB-kabel.

Wanneer een netwerkapparaat zichzelf automatisch configureert door een IP-adres te ontvangen van de DHCP-service, dan kan dit IP-adres anders zijn dan de vorige keer dat het apparaat werd uitgeschakeld, of de volgende keer dat het wordt ingeschakeld. Dit kan ertoe leiden dat het apparaat wordt getoond als 'offline' wanneer de poortinstellingen van de driver zijn geconfigureerd met het oorspronkelijke IP-adres. Dit kan op ten minste drie manieren worden voorkomen:

- Verleng de leasetijd van uw DHCP-server.
- Stel een vast IP-adres in voor uw printer zodat dit niet wordt gewijzigd door DHCP.
- Configureer de printer en de driver zo dat verwezen wordt naar de hostnaam in plaats van naar het numerieke IP-adres.

Een vast IP-adres voor de printer instellen:

1. Ga naar het frontpanel en tik op  of .
2. Onder aan het scherm tikt u op **Instellingen > Geavanceerde configuratie > IP-instellingen > OK > Handmatig** en voert u het IP-adres, subnetmasker en de gateway in (deze instellingen moeten worden geleverd door uw netwerkbeheerder).

De hostnaam gebruiken in plaats van het numerieke IP-adres:

1. Ga naar het frontpanel en tik op  of .
2. Noteer het IP-adres en de hostnaam (HPXXXXXX-formaat).
3. Als uw Windows op uw computer draait, gaat u naar **Configuratiescherm > Printers**, klikt u met de rechtermuisknop op **Eigenschappen > Poorten > Poort configureren** en voert u in het veld Printernaam of IP-adres de hostnaam in.

Problemen met kabelnetwerk

Als u de HP-software die bij de printer wordt geleverd niet kunt installeren, controleer dan het volgende:

- Alle kabels zijn stevig op de computer en de printer aangesloten.
- Het netwerk functioneert en de netwerkhub is ingeschakeld.
- Alle toepassingen moeten zijn afgesloten of uitgeschakeld voor computers met Windows, inclusief eventuele antivirusprogramma's, antispywareprogramma's en firewalls.
- De printer is geïnstalleerd op hetzelfde subnet als de computers die gebruik gaan maken van de printer.

Als het installatieprogramma de printer niet kan vinden, drukt u de netwerkconfiguratiepagina af en voert u handmatig het IP-adres in het installatieprogramma in. Zie [Netwerkconfiguratiepagina op pagina 113](#) voor meer informatie.

Het is niet aan te raden de printer een vast IP-adres te geven, maar desondanks kunnen sommige installatieproblemen (bijvoorbeeld als gevolg van een firewallconflict) mogelijk worden opgelost door dit toch te doen. Zie [Communicatieproblemen tussen de computer en de printer op pagina 108](#)

De gecreëerde netwerkpoort komt niet overeen met het IP-adres van de printer (Windows)

Als u een computer met Windows gebruikt, moet u controleren of de netwerkpoorten die in de printerdriver van de printer zijn gemaakt, overeenkomen met het IP-adres van de printer.

1. Druk de netwerkconfiguratiepagina van de printer af.
2. Klik op **Start**, wijs **Instellingen** aan en klik op **Printers** of **Printers en faxapparaten**.
– of –
Klik op **Start**, klik op **Configuratiescherm** en dubbelklik vervolgens op **Printers**.
3. Klik met de rechtermuisknop op het pictogram van de printer, klik op **Eigenschappen** en klik dan op het tabblad **Poorten**.
4. Selecteer de TCP/IP-poort voor de printer en klik dan op **Poort configureren**.
5. Vergelijk het IP-adres in het dialoogvenster en controleer of het overeenkomt met het IP-adres op de netwerkconfiguratiepagina. Als de IP-adressen niet overeenkomen, wijzigt u het IP-adres in het dialoogvenster in het adres op de netwerkconfiguratiepagina.
6. Klik tweemaal op **OK** om de instellingen op te slaan en de dialoogvensters te sluiten.

Problemen met draadloze netwerken

1. Controleer of het draadloos-lampje (802.11) linksboven op het frontpanel brandt .

Als het blauwe lampje niet brandt, zijn de draadloze functies mogelijk niet ingeschakeld. Om draadloos in te schakelen, tikt u op  en vervolgens op **Instellingen > Draadloos > Aan**.

2. Zorg ervoor dat er geen ethernet-kabel op de printer is aangesloten. Als er een ethernet-kabel wordt aangesloten, worden de voorzieningen voor draadloze communicatie van de printer uitgeschakeld.
3. Start componenten van het draadloze netwerk opnieuw op.

Schakel de router en de printer uit, en schakel ze vervolgens in deze volgorde weer in: eerst de router en dan de printer. Als u nog steeds geen verbinding kunt maken, schakel de router, de printer en uw computer dan uit. Soms wordt een netwerkcommunicatieprobleem opgelost door het uit- en weer inschakelen.

4. Voer de Test Draadloos netwerk uit.

Voer de draadloze netwerktest uit, voor problemen met draadloze netwerken. Om een draadloze netwerktestpagina af te drukken, tikt u op  en vervolgens op **Instellingen > Draadloze netwerktest afdrukken**. Als er een probleem wordt gedetecteerd, worden er in het afgedrukte testrapport aanbevelingen gegeven die het probleem kunnen helpen oplossen.

Geavanceerde oplossing van draadloze problemen

Als u de hierboven beschreven suggesties hebt uitgevoerd en de printer nog steeds niet kunt verbinden met het draadloze netwerk, probeer dan het volgende:

1. Controleer of de draadloze verbinding van uw computer is ingeschakeld. Zie de documentatie bij de computer voor meer informatie.
2. Als u geen unieke netwerknaam (SSID) gebruikt, is het mogelijk dat uw computer is aangesloten op een netwerk in de buurt dat niet van u is. Met behulp van de volgende stappen kunt u vaststellen of uw computer is aangesloten op uw netwerk.

Windows

- a. Klik op **Start, Configuratiescherm**, wijs **Netwerkverbindingen** aan en klik vervolgens op **Netwerkstatus en -taken weergeven**.

– of –

Klik op **Start, Instellingen** en **Configuratiescherm**. Dubbelklik op **Netwerkverbindingen**, klik op het menu **Weergeven** en selecteer vervolgens **Details**.

Laat het netwerkdialogvenster open terwijl u verder gaat naar de volgende stap.

- b. Koppel het netsnoer los van de draadloze router. De verbindingstatus van uw computer hoort te wijzigen naar **Niet aangesloten**.
- c. Sluit het netsnoer weer aan op de draadloze router. De verbindingstatus hoort te wijzigen naar **Aangesloten**.

Mac OS X

- ▲ Klik op het pictogram AirPort in de menubalk bovenaan in het scherm. Vanuit het menu dat wordt weergegeven, kunt u zien of de AirPort is ingeschakeld en met welk draadloos netwerk uw computer is verbonden.

 **TIP:** Voor meer informatie over uw AirPort-verbinding, klikt u op **Systeemvoorkeuren** in het Dock, en vervolgens op **Netwerk**. Als de draadloze verbinding goed werkt, verschijnt een groene stip naast AirPort in de lijst met verbindingen. Klik op de knop **Help** in het venster voor meer informatie.

Als u uw computer niet op het netwerk kunt aansluiten, neem dan contact op met de persoon die uw netwerk heeft ingesteld of met de fabrikant van uw router, omdat er een probleem met de hardware van uw router of computer kan zijn.

Als u toegang hebt tot internet en een computer met Windows gebruikt, kunt u ook de HP Network Assistant openen op http://www.hp.com/sbso/wireless/tools-setup.html?jumpid=reg_R1002_USEN voor assistentie bij het instellen van een netwerk (deze website is alleen beschikbaar in het Engels).

3. Druk de configuratiepagina voor draadloze netwerken van de printer af (zie [Netwerkconfiguratiepagina op pagina 113](#)). Controleer nadat de pagina is afgedrukt de Netwerkstatus en URL. De netwerkstatus is **Gereed** wanneer de printer actief is verbonden met een netwerk **Offline** wanneer dit niet het geval is (voer in het laatste geval de test voor draadloze netwerken uit). De URL is het netwerkadres dat door uw router is toegekend aan de printer. U hebt deze nodig om verbinding te maken met de geïntegreerde webserver van de printer.
4. Als u hebt vastgesteld dat de computer en de printer allebei actieve verbindingen op een netwerk hebben, kunt u controleren of ze op hetzelfde netwerk zijn door naar de geïntegreerde webserver van het apparaat te gaan (zie [Geïntegreerde webserver openen op pagina 23](#)).
5. Als u geen toegang kunt krijgen tot de geïntegreerde webserver en zeker weet dat de computer en de printer actieve aansluitingen hebben op hetzelfde netwerk, kan het zijn dat de beveiligingssoftware van de firewall de communicatie blokkeert. Schakel beveiligingssoftware van de firewall die actief is op uw computer tijdelijk uit en probeer vervolgens nogmaals toegang te krijgen tot de geïntegreerde webserver. Als u hiertoe toegang kunt krijgen, probeer dan de printer te gebruiken om af te drukken.

Als u toegang kunt krijgen tot de geïntegreerde webserver en de printer kunt gebruiken met de firewall uitgeschakeld, moet u de firewall-instellingen opnieuw configureren zodat de computer en de printer met elkaar kunnen communiceren over het netwerk.

Als u toegang kunt krijgen tot de geïntegreerde webserver, maar u de printer nog steeds niet kunt gebruiken ondanks het feit dat de firewall is uitgeschakeld, kunt u proberen of de firewallsoftware het HP-apparaat kan herkennen.

6. Als u de HP-software hebt geïnstalleerd, kunt u de status van de printer vanaf uw computer controleren om te zien of het apparaat is onderbroken of offline staat, waardoor u deze niet kunt gebruiken.

Windows

- a. Klik op **Start**, wijs **Instellingen** aan en klik op **Printers** of **Printers en faxapparaten**.

– of –

Klik op **Start**, klik op **Configuratiescherm** en dubbelklik vervolgens op **Printers**.

- b. Als de printers op uw computer niet worden weergegeven in de weergave Details, dan klikt u op het menu **Weergeven** en vervolgens op **Details**.
- c. Voer een van de volgende handelingen uit, afhankelijk van de printerstatus:
 - Als de printer **Offline** weergeeft, klikt u met de rechtermuisknop op de printer en klikt u op **Printer online gebruiken**.
 - Als de printer de status **Onderbroken** heeft, klikt u met de rechtermuisknop op de printer en klikt u op **Afdrukken hervatten**.
- d. Probeer de printer over het netwerk te gebruiken.

Mac OS X

- a. Klik op **Systeemvoorkeuren** in de Dock en vervolgens op **Afdrukken en faxen**.
 - b. Selecteer de printer en klik vervolgens op **Afdrukwachtrij**.
 - c. Als **Taken gestopt** in het weergegeven venster wordt weergegeven, klik dan op **Taken starten**.
7. Als u de HP-software opnieuw installeert, maakt de installer mogelijk een tweede versie van de printerdriver in uw map Printers of Printers en faxen aan. Als u problemen hebt met het afdrukken of aansluiten op de HP-printer, controleer dan of de juiste versie van de printerdriver als de standaardinstelling is ingesteld.
- a. Klik op **Start**, wijs **Instellingen** aan en klik op **Printers of Printers en faxapparaten**.
– of –
Klik op **Start**, klik op **Configuratiescherm** en dubbelklik vervolgens op **Printers**.
 - b. Klik met de rechtermuisknop op het pictogram van de printer en klik op **Eigenschappen, Standaardinstellingen voor document** of **Voorkeursinstellingen** voor afdrukken.
 - c. Zoek in het tabblad **Poorten** een poort in de lijst met een vinkje. De versie van de printerdriver die draadloos is verbonden heeft **Standaard TCP/IP-poort** als Poortbeschrijving naast het vinkje.
 - d. Klik met de rechtermuisknop op het printerpictogram voor de versie van de printerdriver die draadloos is verbonden en klik op **Instellen als standaardprinter**.
8. Probeer de HP Network Device Support-service opnieuw op te starten (alleen Windows).
- a. Verwijder afdruktaken die momenteel in de wachtrij staan.
 - b. Klik op het bureaublad met de rechtermuisknop op **Deze computer** of **Computer**, en klik vervolgens op **Beheren**.
 - c. Dubbelklik op **Services en toepassingen**, en klik vervolgens op **Services**.
 - d. Blader door de lijst met services, klik met de rechtermuisknop op **HP Network Devices Support** en klik vervolgens op **Opnieuw opstarten**.
 - e. Nadat de service opnieuw is opgestart, probeert u de printer nogmaals over het netwerk te gebruiken.

Als u de printer over het netwerk kunt gebruiken, was de netwerkinstallatie succesvol.

Als u de printer ook nu niet kunt gebruiken via het netwerk, of als u hierbij periodieke problemen ondervindt, is het mogelijk dat de firewall belemmeringen veroorzaakt of dat er een probleem is met uw netwerkconfiguratie of router. Neem contact op met de persoon die uw netwerk heeft ingesteld of met de fabrikant van uw router voor hulp.

Hardwareadressen aan een WAP (Wireless Access Point) toevoegen

MAC-filter is een beveiligingsfunctie waarbij WAP wordt geconfigureerd met een lijst met MAC-adressen (ook wel hardwareadressen genoemd) van apparaten die via de WAP toegang mogen krijgen tot het netwerk. Als de WAP het hardware-adres niet heeft van een apparaat dat toegang probeert te krijgen tot het netwerk, wordt de toegang geweigerd. Als de WAP MAC-adressen filtert, moet het MAC-adres van de printer worden toegevoegd aan de lijst met toegestane MAC-adressen van de WAP.

1. Druk de netwerkconfiguratiepagina af. Zie [Netwerkconfiguratiepagina op pagina 113](#) voor meer informatie.
2. Open het configuratieprogramma van de WAP en voeg het hardware-adres van de printer aan de lijst met geaccepteerde MAC-adressen toe.

Problemen met Mobile Printing

Bezoek HP Connected voor problemen met HP ePrint: <http://www.hpconnected.com> (beschikbaarheid is afhankelijk van product, land en regio).

Netwerkconfiguratiepagina

Als de printer is aangesloten op een netwerk, kunt u een netwerkconfiguratiepagina afdrukken om de netwerkinstellingen voor de printer te bekijken. U kunt de netwerkconfiguratiepagina gebruiken om problemen met de netwerkaansluiting op te lossen. Als u HP moet bellen, is het vaak nuttig deze pagina af te drukken voordat u belt.

De netwerkconfiguratiepagina afdrukken vanaf het frontpaneel van het apparaat tik op  en vervolgens op

Interne afdrukken > Afdrukken gebruikersinformatie > Netwerkconfiguratiepagina.



- 1. Algemene informatie:** Informatie over de huidige status en het type actieve verbinding van het netwerk en andere informatie, zoals de URL van de geïntegreerde webserver.
- 2. 802.3 vast:** Informatie over de actieve vaste netwerkverbinding, zoals het IP-adres, het subnetmasker, de standaard-gateway en het hardwareadres van de printer.
- 3. 802.11 draadloos:** Informatie over de uw draadloze netwerkverbinding, zoals de hostnaam, het IP-adres, het subnetmasker, de standaard-gateway en het hardwareadres van het apparaat.
- 4. Diversen:** Toont informatie over geavanceerdere netwerkinstellingen.
 - **Poort 9100:** De printer ondersteunt rechtstreeks IP-afdrukken via TCP-poort 9100. Deze HP-specifieke TCP/IP-poort van de printer is de standaard poort. Het is toegankelijk via HP-software (bijvoorbeeld de standaardpoort van HP).
 - **LPD:** Line Printer Daemon (LPD) verwijst naar het protocol en de programma's die zijn geassocieerd met lijnprinter-spoolingservices die kunnen worden geïnstalleerd op verschillende TCP/IP-systemen.

 **OPMERKING:** De LPD-functionaliteit kan worden gebruikt met elke hostimplementatie van LPD die voldoet aan het RFC 1179-document. Het proces voor het configureren van printerspoolers kan echter verschillen. *Zie uw systeemdokumentatie voor informatie over het configureren van deze systemen.

- **Bonjour:** Bonjour-diensten (die mDNS of Multicast Domain Name System gebruiken) worden meestal gebruikt bij kleine netwerken voor IP-adressen en het herleiden van namen (via UDP-poort 5353), als er geen conventionele DNS-server wordt gebruikt.
- **SLP Service Location Protocol (SLP)** is een internetprotocol dat een raamwerk biedt waarmee netwerktoepassingen het bestaan, de locatie en de configuratie van netwerkservices in bedrijfsnetwerken kunnen detecteren. Dit protocol vereenvoudigt detectie en gebruikt netwerkbronnen zoals printers, web servers, faxen, videocamera's, bestandssystemen, back-upapparaten (tapedrives), databases, directory's, mail servers en agenda's.

- **Web Services van Microsoft:** Schakel de protocollen Microsoft Web Services Dynamic Discovery (WS Discovery) of Microsoft Web Services for Devices (WSD)-afdrukservices die door de printer worden ondersteund in of uit. Schakel ongebruikte afdrukservices uit om te voorkomen dat deze services kunnen worden opgevraagd.



OPMERKING: Ga voor meer informatie over WS Discovery en WSD Print naar <http://www.microsoft.com/>.

- **SNMP:** SNMP (Simple Network Management Protocol) wordt gebruikt door netwerkbeheertoepassingen voor apparaatbeheer. De printer ondersteunt het SNMPv1-protocol op IP-netwerken.
 - **WINS:** Als u beschikt over een Dynamic Host Configuration Protocol (DHCP)-server op uw netwerk, dan verkrijgt de printer het IP-adres automatisch van die server en wordt de naam ervan geregistreerd met alle RFC 1001 en 1002-compatibele dynamische naamsservices, indien er een IP-adres voor de WINS-server is opgegeven.
5. **Verbonden pc's** Toont een lijst van computers die zijn verbonden met de printer en de tijd waarop de printer voor het laatst werd gebruikt via deze computers.

15 Algemene problemen met de printer oplossen

- [Printer start niet](#)
- [Printer drukt niet af](#)
- [De printer lijkt langzaam](#)
- [Het frontpaneel is vastgelopen](#)
- [Geen toegang tot geïntegreerde webserver](#)
- [Meldingen](#)

Printer start niet

Als de printer niet kan worden opgestart (het frontpaneel blijft leeg), uit dan de **Aan/uit**-toets enkele seconden ingedrukt en kijk of het aan-/uitlampje oranje wordt terwijl de toets is ingedrukt.

- Als u geen oranje licht ziet, dan ontvangt de printer geen stroom. Controleer of de stekker op de juiste manier is aangesloten. Neem contact op met HP Support als het probleem aanhoudt (zie [HP Klantenondersteuning op pagina 121](#)) en leg uit dat u een probleem met de voeding hebt.
- Als u het oranje lampje ziet, wacht dan even totdat de printer een geluidssignaal geeft.
 - Drie piepsignalen of geen piepsignalen geeft aan dat het frontpaneel defect is; bel HP Support en leg uw probleem uit.
 - Eén lang piepsignaal wijst op een elektronisch probleem; bel HP Support en leg uw probleem uit.

Printer drukt niet af

Zelfs als alles in orde is (printer bevat papier, alle inktonderdelen zijn geïnstalleerd en er zijn geen bestandsfouten), wordt een bestand dat u vanaf uw computer hebt verzonden, mogelijk niet afgedrukt:

- Mogelijk is er een probleem met de elektriciteit. Als de printer geen enkele activiteit vertoont en het frontpaneel niet reageert, controleert u of het netsnoer correct is aangesloten en er spanning staat op het stopcontact.
- Mogelijk zijn er abnormale elektromagnetische fenomenen aanwezig, zoals sterke elektromagnetische velden of ernstige elektrische storingen, die het gedrag van de printer kunnen beïnvloeden of zelfs kunnen zorgen dat de printer helemaal niet meer werkt. Als dat het geval is, zet u de printer uit met de **Aan/uit**-toets op het frontpaneel, sluit u de stroomkabel af en wacht u tot de elektromagnetische omstandigheden weer normaal zijn en zet u de printer weer aan. Als het probleem hierdoor niet is opgelost, neemt u contact op met een vertegenwoordiger van de klantenservice.
- Mogelijk is niet het juiste printerdriver op de computer geïnstalleerd, zie de *Assembly instructions* (montage-instructies).
- Als u afdrukt op een vel, moet u Printer Autoselect (Automatische printerselectie) of Single-Sheet (Los vel) Multi-Sheet Tray (Invoerlade voor meerdere vellen) kiezen als de papierbron in uw printerdriver.

De printer lijkt langzaam

Er zijn verschillende oorzaken mogelijk:

- Hebt u de afdrukkwaliteit ingesteld op **Best** of **Maximale details**? Afdrukken met hoge kwaliteit en maximaal detail duren langer.
- Hebt u het juiste papiersoort opgegeven bij het laden van papier? Sommige papiersoorten hebben meer tijd nodig om af te drukken; foto- en gecoat papier moet bijvoorbeeld langer drogen tussen doorgangen. Ga naar [Informatie over het papier bekijken op pagina 36](#) om de huidige instelling voor het papiersoort te controleren.
- Als de printer is verbonden via het netwerk, controleer dan of alle netwerkonderdelen (netwerkinterfacekaarten, hubs, routers, switches en kabels) geschikt zijn voor snelle verbindingen. Is er veel verkeer van andere netwerkapparaten?
- Als de printer is verbonden via USB, controleer dan of de USB-hostcontroller en de USB-hubs die worden gebruikt (indien van toepassing) van het type USB 2.0 zijn. Controleer ook of de USB-kabels gecertificeerd zijn voor USB 2.0.

- Als uw printer een draadloze netwerkverbinding gebruikt, probeer dan een kabelnetwerk of een USB-verbinding te gebruiken.
- Hebt u via het frontpanel een langere droogtijd (**Extended**) ingesteld? Probeer het probleem op te lossen door de droogtijd op **Optimaal** in te stellen.

Het frontpanel is vastgelopen

Neem contact op met HP Support (zie [HP Klantenondersteuning op pagina 121](#)) als het frontpanel een vaste afbeelding weergeeft die u niet kunt gebruiken.

Geen toegang tot geïntegreerde webserver

Lees [Geïntegreerde webserver openen op pagina 23](#) als u dat nog niet hebt gedaan.

 **OPMERKING:** Als u een rechtstreekse verbinding met de printer hebt via een USB-kabel, kunt u de geïntegreerde webserver niet gebruiken.

Als u een proxyserver gebruikt, probeer dan de webserver rechtstreeks te benaderen:

- Als u Internet Explorer 6 voor Windows gebruikt, dan gaat u naar **Hulpmiddelen > Internetopties > Verbindingen > LAN-instellingen** en schakelt u het selectievakje **Proxyserver niet gebruiken voor lokale adressen** in. Voor meer nauwkeurige controle kunt u ook op de knop **Geavanceerd** klikken en het IP-adres van de printer toevoegen aan de lijst van uitzonderingen waarvoor de proxyserver niet wordt gebruikt.
- Ga in Safari voor Mac OS X naar **Safari > Voorkeuren > Geavanceerd** en klik vervolgens op **Proxies: Wijzig instellingen**. Voeg het IP-adres of de domeinnaam van de printer toe aan de lijst van uitzonderingen, waarvoor de proxy niet wordt gebruikt.

De normale en aanbevolen manier om de printer in en uit te schakelen, is met de **Aan/uit**-toets op het frontpanel.

Meldingen

De printer kan twee soorten meldingen weergeven:

- **Fouten:** Geven hoofdzakelijk aan dat de printer niet op de normale manier kan werken. In de printerdriver kunnen fouten u ook waarschuwen voor omstandigheden die een afdruk onbruikbaar kunnen maken, zoals afsnijdingen, ook als er wel kan worden afgedrukt.
- **Waarschuwingen:** Geven aan dat er aandacht nodig is voor een aanpassing, zoals kalibratie, of dat er sprake is van een situatie waarin niet kan worden afgedrukt zoals preventief onderhoud of gebrek aan inkt.

Er zijn vier verschillende meldingsindicaties in het systeem van de printer.

- **Frontpaneldisplay:** Op het frontpanel wordt alleen de meest relevante waarschuwing getoond. Een waarschuwing verdwijnt na een time-out. Er zijn permanente meldingen zoals wanneer een inktcartridge bijna leeg is, die opnieuw verschijnen wanneer de printer niet actief is en er geen ernstigere meldingen zijn.
- **Geïntegreerde webserver:** Rechtsboven op het scherm van de geïntegreerde webserver wordt de printerstatus getoond. Als er een melding in de printer is, wordt hier de meldingstekst getoond.
- **Driver:** De driver toont meldingen. De driver waarschuwt over instellingen in de taakconfiguratie waardoor er een probleem kan ontstaan in de uitvoer. Als de printer niet gereed is voor afdrukken, wordt hier een waarschuwing getoond.
- **HP Utility:** Als de HP Utility is geïnstalleerd, kunnen meldingen automatisch worden weergegeven in Windows en Mac OS X: er wordt een nieuw paneel geopend op uw scherm met een lijst meldingen voor elke printer. Het weergegeven van meldingen kan worden ingeschakeld in Mac OS X via de HP Printer Monitor, en in

Windows via de **Alert-instellingen** in de HP DesignJet Utility. U kunt ook een lijst van actieve meldingen bekijken op het tabblad **Overzicht** van de HP DesignJet Utility voor Windows.

Foutmeldingen (kritieke meldingen) worden standaard altijd getoond en waarschuwingsalerts (niet-kritische alerts) worden alleen getoond wanneer u bezig bent met afdrucken. Indien meldingen zijn ingeschakeld en er een probleem is waardoor een taak niet kan worden uitgevoerd, dan ziet u een pop-upvenster waarin de reden voor het probleem wordt uitgelegd. Volg de aanwijzingen om het gewenste resultaat te bereiken.

 **OPMERKING:** Er zijn omgevingen waarin geen tweerichtingscommunicatie wordt ondersteund. In beide gevallen komen waarschuwingen niet aan bij de eigenaar van de taak.

16 Foutmeldingen op het frontpanel

De volgende meldingen kunnen verschijnen op het frontpanel. Volg in dat geval het advies in de kolom Recommendation (Aanbeveling) op.

Als u een foutmelding ziet die hier niet verschijnt en u twijfelt over de juiste actie, of als de aanbevolen actie het probleem niet oplost, neem dan contact op met HP Support. Zie [Neem contact op met HP Support op pagina 124](#).

Tabel 16-1 Tekstberichten

Bericht	Aanbeveling
[Color] cartridge has expired ([Kleur] cartridge is verlopen)	Vervang de cartridge. Zie Een inktcartridge vervangen op pagina 66 .
[Color] cartridge is low on ink ([Kleur] cartridge is bijna leeg)	Zorg ervoor dat u een nieuwe cartridge van dezelfde kleur bij de hand hebt.
[Color] cartridge is very low on ink ([Kleur] cartridge is vrijwel leeg)	Zorg ervoor dat u een nieuwe cartridge van dezelfde kleur bij de hand hebt.
Lege cartridge moeten worden vervangen om het afdrukken te kunnen hervatten	Vervang de cartridges indien nodig. Zie Een inktcartridge vervangen op pagina 66 .
Inktsysteemfout	Neem contact op met HP Support. Zie Neem contact op met HP Support op pagina 124 .
Onderhoudsbeurt 1 wordt aangeraden	Neem contact op met HP Support. Zie Neem contact op met HP Support op pagina 124 .
Onderhoudsbeurt 2 wordt aangeraden	Neem contact op met HP Support. Zie Neem contact op met HP Support op pagina 124 .
Onderhoudsbeurt 3 wordt aangeraden	Neem contact op met HP Support. Zie Neem contact op met HP Support op pagina 124 .
Een of meer inktcartridges zijn niet aanwezig of beschadigd	Plaats een inktcartridge van de juiste kleur wanneer nodig. Zie Een inktcartridge vervangen op pagina 66 .
Papierstoring	Zie Rol is vastgelopen op pagina 88 of Invoerlade voor meerdere vellen is vastgelopen op pagina 90 .
Het papier is kleiner dan wordt ondersteund voor de geselecteerde papierbron. Laden geannuleerd.	Verwijder het papier en laad papier van de juiste grootte.
Geladen papier is te breed. Handmatig verwijderen vereist	Verwijder het papier handmatig en laad papier van de juiste grootte.
Papier te ver van de laadlijn aan zijkant Probeer het opnieuw.	Verwijder en herlaad het papier.
Verwijder rolpapier handmatig en probeer het opnieuw.	Rol het papier handmatig op.
Losse vellen worden te scheef geladen. Druk op Uitwerpen om het papier te verwijderen.	Verwijder en herlaad het papier.
De huidige taak is geannuleerd omdat de rol geen papier meer bevat. Laad de rol en stuur de taak opnieuw.	Laad een nieuwe rol.
U drukt een taak van meerdere pagina's af. Laad een ander vel om door te gaan met afdrukken of de taak te annuleren.	Laad een nieuw los vel

Tabel 16-1 Tekstberichten (vervolg)

Bericht	Aanbeveling
Het papier in de invoerlade voor meerdere vellen is op. Laad papier in de invoerlade voor meerdere vellen en druk op OK om het afdrukken te vervolgen of de taak te annuleren.	Laad het papier in de invoerlade voor meerdere vellen
Einde van rol is bereikt. De rol kan niet worden geladen.	Laad een nieuwe rol.
Printkop ontbreekt of is defect.	Verwijder de printkop en plaats deze opnieuw of reinig de elektrische contactpunten. Plaats indien nodig een nieuwe printkop. Zie Vervang de printkop op pagina 71 . OPMERKING: Door de foutmelding kan niet worden teruggegaan naar het startscherm om te beginnen met het vervangen van de printkop. Druk in plaats daarvan op Meer tonen .
Opnieuw gevulde of lege inktcartridge gedetecteerd	Controleer de cartridge.
Gebruikte cartridges kunnen genoeg inkt bevatten om het starten te voltooien. Open de klep om de cartridges te vervangen.	Er is een nieuwe printkop geplaatst zonder nieuwe set inktcartridges. Vervang de cartridges die niet zijn aangemerkt als nieuw. Zie Een inktcartridge vervangen op pagina 66 .
Verkeerde bestandsindeling.	De bestandsindeling wordt niet ondersteund. De printer kan de taak niet verwerken en de taak wordt genegeerd.
Onvoldoende geheugen beschikbaar.	De printer kan de taak niet verwerken. Stuur de taak opnieuw door Taak verzenden als bitmap in de driver: ga naar het tabblad Geavanceerd , gevolgd door Documentopties > Printerfuncties .

Tabel 16-2 Numerieke foutcodes

Foutcode	Aanbeveling
01,1:10	Start de printer opnieuw op.
02:10	Er is mogelijk een papierstoring Controleer het papierpad en maak dit vrij indien nodig.
03,0:10	De batterij van de realtime klok is leeg. Neem contact op met HP Support. Zie Neem contact op met HP Support op pagina 124 .
08:10, 11:10, 17:10	Start de printer opnieuw op.
21:10	Er is mogelijk een papierstoring Controleer het papierpad en maak dit vrij indien nodig.
21,1:10	Start de printer opnieuw op.
41:10, 41.1:10, 42:10, 42.1:10, 45:10	Er is mogelijk een papierstoring Controleer het papierpad en maak dit vrij indien nodig.
51.1:10, 55:10	Start de printer opnieuw op.
79:04	Start de printer opnieuw op. Als het probleem niet is verholpen, werk dan de firmware bij. Zie Firmware-update op pagina 77 .
85.1:10, 85,2:10	Start de printer opnieuw op.
87:10	Er is mogelijk een papierstoring Controleer het papierpad en maak dit vrij indien nodig. Reinig ook de coderingsstrook van de cartridge; zie Codeerstrook reinigen op pagina 75 .

17 HP Klantenondersteuning

- [Inleiding](#)
- [HP Professional Services](#)
- [HP Proactive Support](#)
- [Reparatie door klant](#)
- [Neem contact op met HP Support](#)

Inleiding

HP Customer Care biedt bekroonde ondersteuning zodat u optimaal kunt gebruikmaken van uw HP DesignJet. Hiervoor heeft HP Customer Care uitgebreide, bewezen ervaring op het gebied van ondersteuning en worden nieuwe technologieën toegepast om de klant unieke eind-tot-eindondersteuning te bieden. De geboden services zijn onder andere installatie en configuratie, hulpmiddelen voor probleemoplossing, garantie-uitbreidingen, reparatie- en vervangingservices, ondersteuning via telefoon en het web, software-updates en zelfonderhoudsservices. Voor meer informatie over HP Klantenondersteuning kunt u ons bezoeken op <http://www.hp.com/go/graphic-arts> of ons bellen (zie [Neem contact op met HP Support op pagina 124](#)).

 **TIP:** Door enkele minuten de tijd te nemen om u te registreren, kunt u uw ervaring met HP verbeteren en profiteren van efficiëntere ondersteuning. Klik op <http://register.hp.com/> om te starten. Klik ook op <http://www.hp.com/go/alerts> voor DesignJet-updates, inclusief probleemoplossing en productverbeteringen.

HP Professional Services

HP Support Center

Voor toegang tot een wereld van gespecialiseerde services en bronnen die zorgen dat uw HP DesignJet-printers en -oplossingen altijd de beste prestaties bieden.

Sluit u aan bij de HP-community van het HP Support Center, uw afdrukcommunity voor groot formaat. U krijgt dan dag en nacht toegang tot:

- Multimedialessen
- Stapsgewijze uitleggidsen
- Downloads: de laatste printerfirmware, drivers, software, etc.
- Technische ondersteuning: online probleemoplossing, contactgegevens klantenservice en meer
- Werkstromen en gedetailleerd advies voor het voltooien van verschillende afdruktaken van bepaalde softwaretoepassingen
- Forums voor rechtstreeks contact met de experts, zowel van HP als uw collega's
- On-line garantiecontrole voor extra zekerheid
- Laatste productinformatie: printers, toebehoren, accessoires, software, etc.
- Supplies Center voor alles wat u moet weten over inkt en papier

Het HP Support Center is te vinden op <http://www.hp.com/go/T120/support> of <http://www.hp.com/go/T520/support>.

U bepaalt welke informatie u nodig hebt: stem uw registratie af op de producten die u hebt aangeschaft en op uw type bedrijfsactiviteiten.

HP Care Packs en garantie-uitbreidingen

Met HP Care Packs en garantieuitbreidingen kunt u de garantie van de printer verlengen tot na de standaardperiode.

Ze bieden ook ondersteuning op afstand. Service ter plaatse wordt ook geboden wanneer nodig, met twee alternatieve opties voor responstijden:

- Volgende werkdag
- Dezelfde werkdag binnen vier uur (mogelijk niet in alle landen beschikbaar)

Meer informatie over HP Care Packs is beschikbaar op <http://www.hp.com/go/printservices>.

HP Installation

Door de HP Installation-service wordt de printer voor u uitgepakt, geïnstalleerd en aangesloten.

Dit is een van de HP Care Pack Services. Kijk voor meer informatie op <http://www.hp.com/go/printservices>

HP Proactive Support

HP Proactive Support helpt kostbare downtime van de printer te voorkomen door mogelijke problemen met de printer proactief te identificeren, te diagnosticeren en te verhelpen voordat ze een echt probleem worden. Het hulpmiddel HP Proactive Support is ontwikkeld om ondernemingen van elke grootte te helpen bij het besparen op kosten en het maximaliseren van de productiviteit – met één klik van de muis.

Proactive Support maakt deel uit van het programma HP Imaging and Printing dat u helpt uw printomgeving volledig in de hand te houden, waarbij de nadruk duidelijk ligt op het maximaliseren van de waarde van uw investering, het verhogen van de uptime van de printer en het terugdringen van de beheerkosten.

HP raadt u aan Proactive Support direct in te schakelen zodat u direct tijd bespaart en problemen verhelpt voordat ze plaatsvinden en kostbare downtime voorkomt. Proactive Support voert diagnostische tests uit en controleert op software- en firmware-updates.

U kunt Proactive Support inschakelen in HP DesignJet Utility voor Windows of de HP Printer Monitor voor Mac OS X. Hier kunt u de frequentie van de verbindingen tussen uw computer en de HP webserver en de frequentie van diagnostische controles instellen. U kunt de diagnostische controles op elk moment uitvoeren. Deze instellingen wijzigen:

- Klik in de HP DesignJet Utility voor Windows op het menu **Extra**, gevolgd door **HP Proactive Support** (niet beschikbaar in HP DesignJet Utility 1.0).
- Klik in de HP Printer Monitor voor Mac OS X op **Voorkeuren > Controle > HP Proactive Support inschakelen**.

Als Proactive Support een potentieel probleem vindt, verschijnt er een melding waarin het probleem en een aanbevolen oplossing worden aangegeven. In sommige gevallen kan de oplossing automatisch worden toegepast. In andere gevallen kan het nodig zijn een procedure te volgen om het probleem op te lossen.

Reparatie door klant

Het Customer Self Repair-programma van HP biedt onze klanten de snelste service onder garantie of een contract. Hiermee kan HP vervangende onderdelen direct naar u (de eindgebruiker) verzenden, zodat u ze kunt vervangen. Met dit programma kunt u onderdelen vervangen op het moment dat u daar tijd voor hebt.

Eenvoudig, gemakkelijk te gebruiken

- Een HP Support Specialist voert een diagnose uit en bepaalt of een vervangend onderdeel nodig is voor een defecte hardwarecomponent.
- Vervangende onderdelen worden per expres verzonden. De meeste onderdelen die op voorraad zijn, worden dezelfde dag nog door uw contactpersoon bij HP verzonden.
- Beschikbaar voor de meeste HP-producten waarvoor momenteel garanties of contracten lopen.
- Beschikbaar in de meeste landen.

Raadpleeg voor meer informatie over Customer Self Repair <http://www.hp.com/go/selfrepair>.

Neem contact op met HP Support

HP Support is telefonisch bereikbaar. Doe het volgende voordat u belt:

- Raadpleeg de probleemoplossingstips in deze handleiding.
- Raadpleeg de relevante documentatie van de driver.
- Raadpleeg de documentatie bij softwaredrivers en RIP's van andere leveranciers als u deze hebt geïnstalleerd.
- Als u een kantoor van HP belt, zorgt u dat u de volgende gegevens bij de hand hebt om ons in staat te stellen uw vragen sneller te kunnen beantwoorden:
 - het product dat u gebruikt (het productnummer en het serienummer op het etiket aan de achterkant van het product)
 - Noteer een eventuele foutcode die op het frontpanel wordt weergegeven, zie [Foutmeldingen op het frontpanel op pagina 119](#)
 - De computer die u gebruikt
 - Eventuele speciale apparatuur of software die u gebruikt (zoals spoolers, netwerken, switchboxes, modems of speciale softwaredrivers)
 - De kabel die u gebruikt (onderdeelnummer) en de plaats van aankoop van de kabel
 - het type interface dat u voor het product gebruikt (USB, netwerk of Wi-Fi)
 - de naam van de software en de versie die u momenteel gebruikt
 - Druk indien mogelijk de volgende rapporten af; u kunt worden gevraagd deze te verzenden naar het support center dat u helpt: Configuration (Configuratie), Usage Report (Gebruiksrapport) en alle vorige pagina's uit Service Information (Service-informatie) (zie [De interne afdrukken van de printer op pagina 11](#))

Telefoonnummer

Het telefoonnummer van HP Support vindt u op het internet: ga naar http://welcome.hp.com/country/us/en/wwcontact_us.html.

18 Printerspecificaties

- [Functionele specificaties](#)
- [Specificaties Mobile Printing](#)
- [Fysieke specificaties](#)
- [Geheugenspecificaties](#)
- [Voedingsspecificaties](#)
- [Milieuspecificaties](#)
- [Milieuspecificaties](#)
- [Akoestische specificaties](#)

Functionele specificaties

Tabel 18-1 HP 72 inktbenodigdheden

Printkop	Eén printkop
inktcartridges	Inktcartridges met 29 ml inkt: geel, magenta en cyaan
	Inktcartridges met 38 ml inkt: zwart
	Inktcartridges met 80 ml inkt: zwart

Tabel 18-2 Papierformaten

	Minimaal	Maximaal
Rolbreedte	279 mm	610 mm of 914 mm
Rollengte		46 m
Roldiameter		100 mm
610 mm gewicht rol		4,1 kg
914 mm gewicht rol		6,2 kg
Velbreedte	210 mm	610 mm of 914 mm
Vellengte	279 mm	1676 mm
Papierdikte		0,3 mm
Gewicht papier	60 g/m ²	280 g/m ² (220 g/m ² in lade voor meerdere vellen)

Tabel 18-3 Afdrukresoluties (T120)

Afdrukwaliteit	Maximale details	Renderingsresolutie (ppi)	Afdrukresolutie (dpi)
Beste (glanzend papier*)	Aan	600 × 600	1200 × 1200
	Uit	600 × 600	1200 × 1200
Beste (andere papiersoorten)	Uit	600 × 600	1200 × 1200
Normaal	Uit	600 × 600	1200 × 1200
Snel	Uit	300 × 300	1200 × 1200
Econofast	Uit	300 × 300	1200 × 1200

Tabel 18-4 Afdrukresoluties (T520)

Afdrukwaliteit	Maximale details	Renderingsresolutie (ppi)	Afdrukresolutie (dpi)
Beste (glanzend papier*)	Aan	1200 × 1200	2400 × 1200
	Uit	600 × 600	1200 × 1200
Beste (andere papiersoorten)	Uit	600 × 600	1200 × 1200
Normaal	Uit	600 × 600	1200 × 1200

Tabel 18-4 Afdrukresoluties (T520) (vervolg)

Afdrukkwaliteit	Maximale details	Renderingsresolutie (ppi)	Afdrukresolutie (dpi)
Snel	Uit	600 × 600	1200 × 1200
Econofast	Uit	600 × 600	1200 × 1200

* Zie [Papier bestellen op pagina 80](#) voor een lijst met ondersteunde glanzende papiersoorten.

Tabel 18-5 Marges

Boven-, onderkant, rechts, en linker marges	5 mm
---	------

Tabel 18-6 Mechanische nauwkeurigheid

±0,1% van de opgegeven vectorlengte of ±0,2 mm (de grootste waarde geldt) bij 23°C 50-60% relatieve vochtigheid, op E/A0-afdruk materiaal in de modus Best of Normal met invoer van HP Heavyweight Coated Paper.
--

Tabel 18-7 Ondersteuning voor grafische talen

HP DesignJet	Talen
T120	HP PCL3GUI
T520	HP PCL3GUI (Mac OS X), HP-GL/2 en HP RTL (Windows)

Specificaties Mobile Printing

Tabel 18-8 Direct afdrukken van een mobiel apparaat

Software	iOS met AirPrint of Android met de invoegtoepassing HP Print Service
Ondersteunde mobiele apparaten	Smartphones en tablets
Ondersteunde besturingssystemen	iOS vanaf 7.0, Android vanaf 4.4, iedere versie van Windows
Verbindingsvereisten	Printer en mobiele apparaten moeten zich op hetzelfde netwerk bevinden
Ondersteunde bestandsindelingen	PDF, JPEG

Tabel 18-9 Afdrukken via e-mail

Software	HP ePrint
Ondersteunde mobiele apparaten	Smartphones, tablets, computers
Ondersteunde besturingssystemen	ieder systeem met een e-mailfunctie
Verbindingsvereisten	Cloud-verbinding
Cloud-functies	Op afstand afdrukken via e-mail
Ondersteunde bestandsindelingen	PDF, JPEG, TIFF
Maximale bestandsgrootte	10 MB

Tabel 18-10 Afdrukken met HP All-in-One Remote

Software	HP All-in-One Printer Remote
Ondersteunde mobiele apparaten	Smartphones, tablets
Ondersteunde besturingssystemen	iOS vanaf 7.0, Android vanaf 4.4
Verbindingsvereisten	Printer en mobiele apparaten moeten zich op hetzelfde netwerk bevinden
Ondersteunde bestandsindelingen	PDF, JPEG, webpagina's, e-mailbijlagen, Microsoft Office-documenten

Fysieke specificaties

Tabel 18-11 Fysieke specificaties van de printer

	HP DesignJet T120	HP DesignJet T520 24-inch	HP DesignJet T520 36-inch
Gewicht	25,5 kg	35 kg	39 kg
Breedte	987,2 mm	987,2 mm	1287 mm
Diepte	Minimum: 527 mm	Minimum: 527 mm	Minimum: 527 mm
	Maximum: 896 mm	Maximum: 896 mm	Maximum: 896 mm
Hoogte	Minimum: 275 mm	Minimum: 936 mm met standaard	Minimum: 936 mm met standaard
	Maximum: 502 mm	Maximum: 1155 mm met standaard en uitgeschoven invoerlade voor meerdere vellen	Maximum: 1155 mm met standaard en uitgeschoven invoerlade voor meerdere vellen

Geheugenspecificaties

Tabel 18-12 Geheugenspecificaties

HP DesignJet	Geheugen
T120	256 MB
T520	1 GB

Voedingsspecificaties

Tabel 18-13 Voedingsspecificaties van de printer

Bron	100-240 V \pm 10%, zelfinstellend
Frequentie	50/60 Hz
Maximum spanning	1200 mA
Gemiddeld verbruik	35 W

Milieuspecificaties

Dit product voldoet aan de WEEE-richtlijn 2002/96/EC en de RoHS-richtlijn 2002/95/EC. Zie <http://www.hp.com/go/energystar> om de ENERGY STAR-kwalificatiestatus van dit product vast te stellen.

Milieuspecificaties

Tabel 18-14 Milieuspecificaties voor de printer

Gebruikstemperatuur	5 tot 40 °C
Aanbevolen bedrijfstemperatuur	15 to 35 °C, afhankelijk van papiersoort
Opslagtemperatuur	-25 tot 55°C
Aanbevolen luchtvochtigheid, in bedrijf	20 tot 80% relatieve luchtvochtigheid (afhankelijk van het mediatype)
Opslagluchtvochtigheid	0 tot 95% RV

Akoestische specificaties

Akoestische specificaties voor de printer (vastgesteld conform ISO 9296).

Tabel 18-15 Akoestische specificaties voor de printer

Geluidsvermogen, stand-by	< 3,4 B (A)
Geluidsvermogen, in bedrijf	6,5 B (A)
Geluidsdruk voor omstander, apparaat stand-by	< 16 dB (A)
Geluidsdruk voor omstander, apparaat in bedrijf	48 dB (A)

Woordenlijst

As

Een staaf die een rol van een substraat ondersteunt wanneer deze voor het afdrukken wordt gebruikt.

Bonjour

De handelsnaam van Apple Computer voor de implementatie van het IETF Zeroconf-specificatieframework. Dit is de computernetwerktechnologie die werd gebruikt in Apple's Mac OS X vanaf versie 10.2. Dit wordt gebruikt om services te ontdekken die beschikbaar zijn op een LAN (local area network). Het werd oorspronkelijk Rendezvous genoemd.

ESD

Elektrostatische ontlading Statische elektriciteit komt in het dagelijks leven vaak voor. Dat is de schok die u soms voelt als u het autoportier, de deurklink of kleding aanraakt. Hoewel gecontroleerde statische elektriciteit voor verschillende doeleinden kan worden toegepast, vormt niet-gecontroleerde statische elektriciteit een gevaar voor de elektronische producten. Neem om schade te voorkomen enkele veiligheidsmaatregelen in acht wanneer u de printer instelt of werkt met apparaten die gevoelig zijn voor ESD. Schade door ESD kan de levensduur van het apparaat verkorten. Een manier om ongecontroleerde ontladingen te minimaliseren en schade te voorkomen is door een zichtbaar, geaard deel van de printer aan te raken (meestal een metalen onderdeel) voordat u begint te werken met apparatuur die gevoelig is voor ESD (zoals printkop en inktcartridges). Als u bovendien de aanmaak van elektrostatische lading in uw lichaam wilt beperken, moet u bij voorkeur niet werken in een ruimte met tapijt en zo min mogelijk bewegen als u werkt met ESD-gevoelige apparatuur. Werk ook niet in omgevingen met een lage luchtvochtigheid.

Ethernet

Een populaire netwerktechnologie voor LAN's.

Fast Ethernet

Een Ethernet-netwerk dat in staat is gegevens te verplaatsen met een snelheid van 100.000.000.000.000 bits/seconde. Fast Ethernet-interfaces kunnen lagere snelheden bewerkstelligen wanneer dat nodig is voor compatibiliteit met oudere ethernet-apparaten.

Firmware

Software die de functionaliteit van uw printer regelt en die semi-permanent in de printer is opgeslagen (kan worden bijgewerkt).

Hi-Speed USB

Een versie van USB die soms ook wel USB 2.0 wordt genoemd en 40 keer sneller is dan de oorspronkelijke USB, maar in andere opzichten compatibel is met de oorspronkelijke USB. De meeste pc's gebruiken tegenwoordig Hi-Speed USB.

HP-GL/2

HP Graphics-taal 2: een taal die is ontworpen door HP om vectorafbeeldingen te beschrijven.

HP RTL

HP Raster Transfer-taal: een taal die is ontworpen door HP om rasterafbeeldingen (bitmaps) te beschrijven.

I/O

Invoer/Uitvoer: deze term beschrijft het doorgeven van gegevens van het ene naar het andere apparaat.

ICC

Het International Color Consortium, een groep bedrijven die een gemeenschappelijke standaard voor kleurprofielen zijn overeengekomen.

Inktcartridge

Een verwijderbaar printeronderdeel waarin een bepaalde inktkleur is opgeslagen die wordt doorgegeven naar de printkop.

IP-adres

Is hoogstwaarschijnlijk een IPv4-adres of misschien een IPv6-adres.

IPSec

Een verfijnd mechanisme voor netwerkbeveiliging dat werkt door middel van verificatie en codering van IP-pakketten die tussen knooppunten van het netwerk heen en weer worden gestuurd. Elk netwerkknooppunt (computer of toestel) heeft een IPSec-configuratie. Voor toepassingen is het meestal niet duidelijk of er wel of niet IPSec wordt gebruikt.

IPv4-adres

Een unieke identificatie voor een specifiek knooppunt in een IPv4-netwerk. Een IPv4-adres bestaat uit vier getallen die van elkaar worden gescheiden door punten. De meeste netwerken op de wereld gebruiken IPv4-adressen.

IPv6-adres

Een unieke identificatie voor een specifiek knooppunt in een IPv6-netwerk. Een IPv6-adres bestaat uit maximaal 8 groepen hexadecimale cijfers die worden gescheiden door dubbele punten. Elke groep bevat maximaal 4 hexadecimale cijfers. Er zijn maar een paar netwerken op de wereld die IPv6-adressen gebruiken.

Kleurconsistentie

De mogelijkheid om met een bepaalde afdruktaak dezelfde kleuren af te drukken op alle exemplaren en printers.

Kleurmodel

Een systeem waarin kleuren worden aangegeven met getallen, zoals RGB of CMYK.

Kleurruimte

Een kleurmodel waarin elke kleur wordt aangegeven met een bepaalde set getallen. Voor verschillende kleurruimten kan hetzelfde kleurmodel worden gebruikt: zo wordt bijvoorbeeld voor monitors het RGB-kleurmodel gebruikt, maar heeft elke monitor een andere kleurruimte omdat een bepaalde set RGB-getallen resulteert in verschillende kleuren op verschillende monitors.

Led

licht uitstralende diode: een halfgeleidend component dat bij elektrische activering licht uitzendt.

MAC-adres

MAC-adres (Media Access Control): een unieke id die wordt gebruikt om afzonderlijke apparaten op het netwerk te identificeren. De id staat lager in rang dan de IP-adressen. Een toestel mag dus zowel een MAC-adres als een IP-adres hebben.

Nauwkeurigheid van kleuren

De mogelijkheid kleuren af te drukken die zo veel mogelijk lijken op de originele afbeelding, waarbij rekening moet worden gehouden met het feit dat alle apparaten een beperkt kleurbereik hebben en fysiek niet altijd in staat zijn bepaalde kleuren precies na te bootsen.

Netwerk

Een netwerk is een serie verbindingen die gegevens doorgeven tussen computers en apparaten. Alle apparaten in hetzelfde netwerk zijn in staat met elkaar te communiceren. Hierdoor kunnen gegevens worden overgedragen tussen computers en apparaten en kunnen printers gedeeld worden tussen vele computers.

Papier

Dun, vlak materiaal waarop wordt afgedrukt. wordt meestal gemaakt van vezels die tot pulp zijn verwerkt, en zijn gedroogd en samengeperst.

Plaat

Het platte vlak in de printer waarover het substraat gaat tijdens het afdrukken.

Printerdriver

Software die een afdruktaak in een algemene indeling omzet in gegevens die bruikbaar zijn voor een specifieke printer.

Printkop

Een verwisselbaar printeronderdeel dat inkt van een of meer kleuren opneemt van de bijbehorende inktcartridges en dit op het substraat afzet door een groep spuitstukken.

Snijder

Een printercomponent dat heen en weer over de plaat schuift om het substraat te snijden.

Spectrum

Het kleurenbereik en dichtheidswaarden die op een uitvoerapparaat kunnen worden gereproduceerd, zoals een printer of monitor.

Spuitstuk

Een van de vele kleine gaatjes in een printkop waardoor inkt op het papier wordt afgezet.

TCP/IP

Transmission Control Protocol/Internet Protocol: de communicatieprotocollen waarop internet is gebaseerd.

USB

Universal Serial Bus: een standaard-serial bus die is ontworpen om apparaten met computers te verbinden. Uw printer biedt ondersteuning voor Hi-Speed USB (soms USB 2.0 genoemd).

USB-apparaatpoort

een vierkante USB-aansluiting op USB-apparaten waarmee de computer het apparaat kan bedienen. De computer moet zijn verbonden met de USB-aansluiting van de printer om te kunnen afdrucken via een USB-verbinding.

USB-hostpoort

Een rechthoekige USB-aansluiting die u bijvoorbeeld aantreft op computers. Een printer kan USB-apparaten besturen die met zo'n aansluiting zijn verbonden. Uw printer heeft twee USB-hostpoorten, die worden gebruikt voor het besturen van accessoires en USB-flashstations.

WiFi

Deze term wordt gebruikt voor draadloze lokale netwerkproducten die zijn gebaseerd op 802.11-normen van het Institute of Electrical and Electronics Engineers (IEEE).

Index

A

- accessoires
 - bestellen 83
- achteraanzicht T120, T520-24T 6
- achteraanzicht T520 6
- Acrobat, afdrukken vanuit 49
- afdrukken 39
- afdrukken met
 - printerdriver 41
- afdrukken met veegvlekken 100
- afdrukken vanaf mobiel 40
- afdrukken via e-mail 40
- afdrukkwaliteit
 - selecteren 41
- afdrukresolutie 126
- afgesneden aan onderkant 103
- afgesneden afbeelding 103
- akoestische specificaties 129
- as 83
 - rol laden 29
- AutoCAD, afdrukken vanuit 51
- automatische firmware-update, configureren 19
- automatisch uitschakelen 24

B

- bandingproblemen 76
- belangrijkste printeronderdelen 5
- bestellen
 - accessoires 83
 - inktcartridges 80
 - papier 80
 - printkop 80
- beveiliging 21

C

- codeerstrook
 - reinigen 75
- communicatiepoorten 7
- computercommunicatie
 - problemen met printer-/computercommunicatie 108
- concept afdrukken 45

D

- de plaat reinigen 101
- de printer opslaan 77
- de printer reinigen 69
- de printer verbinden
 - algemeen 13
 - een methode kiezen 13
 - Mac OS X-netwerk 15
 - Mac OS X USB 16
 - Windows-netwerk 13
 - Windows USB 14
- de printer verplaatsen 77
- diagnoserapport afdrukkwaliteit 69
- drivervoorkeuren 21
- droogtijd
 - wijzigen 37

E

- een afdruk opnieuw schalen 44
- een afdruk schalen 44
- e-mailmeldingen 19

F

- firmware-update 77
 - automatisch configureren 19
- foutmeldingen
 - frontpaneel 119
- frontpaneel 7
 - helderheid 24
 - taal 23
- functies van de printer 4
- functionele specificaties 126
- fysieke specificaties 128

G

- garantie-uitbreidingen 122
- geheugenspecificaties 128
- Geïntegreerde webserver
 - geen toegang tot 117
 - taal 23
 - toegang 23
- gekraste afdrukken 100
- getrapte lijnen 96

- grafische talen 127
- grijstinten 47

H

- helderheid van het frontpaneel 24
- hoofdfuncties van de printer 4
- HP Care Packs 122
- HP Click 41
- HP ePrint 40
- HP Installation 123
- HP Klantenondersteuning 122
- HP Proactive Support 123
- HP Support 124
- HP Support Center 122
- HP Utility
 - taal 24
 - toegang 23

I

- in cartridge opgeslagen gebruiksinformatie 65
- inkt
 - zuinig gebruik van 46
- inktcartridge
 - bestellen 80
 - geheugenchip 65
 - kan niet plaatsen 106
 - over 65
 - specificatie 126
 - status 65
 - statusberichten 106
 - vervangen 66
- inktcartridge; gebruiksinformatie 65
- interne afdrukken 11
- IP-adres 23
 - hostnaam gebruiken 109
 - Statisch 108

J

- juistheid van lijnlengte 98

K

- Klantenondersteuning 122

- kleur
 - on nauwkeurig 102
 - vervagen 102
- korreligheid 99
- kwaliteit, hoog 45
- L**
- langzaam afdrucken 116
- lijndikte 96
- M**
- marges 43
 - specificatie 127
- mechanische nauwkeurigheid 127
- meldingen
 - fouten 117
 - in- en uitschakelen 19
 - waarschuwingen 117
- Microsoft Office, afdrucken vanuit 57
- milieuspecificaties 128, 129
- mobile printing 40
 - inleiding 9
 - instellen 21
 - probleemoplossing 113
- mobile specificaties 127
- modellen, printer 3
- N**
- netwerkconfiguratiepagina 113
- netwerkinstellingen 25
- netwerkproblemen oplossen, draadloos 110
- netwerkproblemen oplossen, kabel 109
- O**
- onderdelen van printer 5
- onderhoudskits 78
- ondersteunende diensten
 - garantie-uitbreidingen 122
 - HP Care Packs 122
 - HP Klantenondersteuning 122
 - HP Proactive Support 123
 - HP Support 124
 - HP Support Center 122
 - printerinstallatie 123
- onjuist uitgelijnde kleuren 97
- ontbrekende objecten op PDF 104
- optie frontpaneel
 - automatisch uitschakelen 24
 - diagnostische afbeelding afdrucken 69
 - droogtijd selecteren 37
 - firmware-update 77
- gereed papier kalibreren 76
- I/O-time-out selecteren 103
- kalibratie gereed papier opnieuw instellen 77
- papierdoorvoer 38
- papierdoorvoer en snijden 37
- printkop reinigen 70
- printkop uitlijnen 71
- printkop vervangen 72
- rol verwijderen 33
- schermhelderheid 24
- slaapstand 24
- snijder inschakelen 37
- taal selecteren 23
- opvangbak
 - uitvoerproblemen 93
- over deze handleiding 2
- P**
- papier
 - afdrucken op geladen papier 44, 88
 - blijft achter in printer 93
 - doorvoer 37
 - formaat 42
 - formaten (max en min) 126
 - foutberichten bij laden 86
 - gedrukt op verkeerd papier 88
 - informatie weergeven 36
 - laden lukt niet 85
 - lade vastgelopen 90
 - niet goed snijden 93
 - niet vlak 99
 - onderhoud 36
 - onjuist 88
 - onjuist bericht dat papier op is 92
 - papierdoorvoer 37
 - papierdoorvoer en snijden 37
 - papierdoorvoer kalibreren 76
 - papier niet in driver 87
 - rol los op as 93
 - rol vastgelopen 88
 - selecteer het type 44
 - snijden na afdrucken 93
 - storing door afgesneden strook 92
 - uitvoerproblemen in bak 93
 - zuinig gebruik van 45
- papierformaat 42
- papier laden
 - algemeen advies 29
 - laden lukt niet 85
 - lade voor meerdere vellen 35
 - papier niet in driver 87
- rol in printer 31
- rol kan niet worden geladen 85
- rol op een as 29
- vel 33
- vel kan niet worden geladen 85
- vel kan niet worden geladen vanuit de lade 86
- papier niet in driver 87
- papier plaatsen lukt niet 85
- papiersoorten 80
- papier verwijderen
 - rol 33
 - vel 35
- PDF afgesneden 104
- Photoshop, afdrucken vanuit 55
- plaat reinigen 101
- Poorten 7
- printerbeveiliging 27
- printer drukt niet af 116
- printeremulatie 47
- printermodellen 3
- printersoftware 8
- printer start niet 116
- printerstatus 69
- printkop
 - bestellen 80
 - kan niet plaatsen 106
 - over 67
 - reinigen; zuiveren 70
 - specificatie 126
 - uitlijnen 71
 - vervangen 71
- printkopreiniger
 - specificatie 126
- Proactive Support 123
- problemen met afbeelding
 - afgesneden aan onderkant 103
 - afgesneden afbeelding 103
 - objecten ontbreken 103
 - Problemen met PDF 104
- problemen met afdrukkwaliteit
 - afgeven van zwarte inkt 101
 - algemeen 95
 - getrapte lijnen 96
 - horizontale strepen 95
 - inktvlekken 100
 - korreligheid 99
 - krassen 100
 - lijndikte 96
 - onderbroken lijnen 97
 - onjuiste lengte van lijnen 98
 - onjuist uitgelijnde kleuren 97
 - papier niet vlak 99

randen donkerder dan verwacht 101
randen getrapt of niet scherp 101
streepvorming 95
veegvlekken 100
verticale lijnen van andere kleuren 102
wazige lijnen 98
witte plekken 102
problemen met plaatsen van papier 85

R

Reparatie door klant 123
rol papier
 laden 31
 laden op as 29
 verwijderen 33

S

snijder
 aan/uit 37
software 8
software-update 78
specificaties
 afdrukresolutie 126
 akoestische 129
 functioneel 126
 fysieke 128
 geheugen 128
 grafische talen 127
 inktbenodigdheden 126
 marges 127
 mechanische nauwkeurigheid 127
 milieu 128, 129
 mobile 127
 papierformaat 126
 vaste schijf 128
 voeding 128
specificatie vaste schijf 128
Standaard 83
statistieken
 inktpatroon 65

T

taal 23
telefoonnummer 124
toegangsbeheer 21

V

veiligheidsmaatregelen 2

vel papier
 de lade voor meerdere vellen gebruiken 35
 laden 33
 verwijderen 35
vervagende kleuren 102
via e-mail afdrukken 40
voeding
 aan/uit 10
voedingsspecificaties 128
vooraanzicht T520 5
voorkeuren, Windows-driver 21

W

wachttijd slaapstand 24
wazige lijnen 98
web services
 instellen 21

Z

zorg voor de printer 69
zuinigheid
 met inkt 46
 op papier 45
zwart-wit 47